

CAR

www.auto-kastner.at

Der führende Spezialist
Kastner

Besuchen Sie
auch unseren
Webshop!

Webshop

für **Werkstättenausrüstung**

Autoersatzteile - Zubehör

Werkstattengeräte

Juni -

August 2023

Gültig im Aktionszeitraum bzw.
solange der Vorrat reicht

SPECIAL

EXKLUSIV FÜR
WERKSTÄTTEN

All-In-One-Tool IA900WA

Achsvermessung und ADAS Kalibrierung in einem System



Mehr Infos zum Produkt auf Seite 56

AUTEL

HERTH+BUSS

Die Highlights in dieser Ausgabe

1	Autozubehör, Anhängerteile und Motorrad	3
2	Fuchs carparts & Reparts	14
3	Fahrwerk & Lenkungsteile	19
4	Karosserie & Lack	26
5	Bosch, Autel, E-Mobilität	47
6	Motor, Serviceteile und Geräte	68

DVSE - online Katalog

Hier finden Sie eine genaue Zuordnung der Fahrzeuge für unsere Ersatzteile.

Sollten Sie noch keinen Zugang haben, lassen Sie es uns wissen.



Elektronischer Teilekatalog

Kastner-Telefonhörer bei Karosserieteilen und Windschutzscheiben

Finden Sie diesen Telefonhörer bei Ihrem Karosserieartikel, können Sie wie gewohnt Ihre Bestellung bis 16⁰⁰ im **Kastner Webshop** aufgeben - dann liefern wir Ihnen den Artikel innerhalb von 24 Stunden.



Kastner-Telefonhörer



Unser Service für Sie



Autoersatzteile & Zubehör: laufende Sortimentserweiterung



Eigenmarke Fuchs carparts & Reparts



Zustellservice



Infoabende mit Vorführungen und News



Kundendienst österreichweit mit über 40 Technikern



Werkstattengeräte: immer am Puls der Zeit



Werkstättenplanungsabteilung

News

Wir starten durch:
Infoabende, Kurse und
Vorführbus-Touren!

Alle Infos finden Sie unter:
www.auto-kastner.at/kurse



Unser neuer Schulungsraum in Feldkirchen bei Graz.

H&R Federnsatz speziell für Volkswagen T5 & T6

Die Lösung für die Auflastung der T5 & T6.

Mittels geänderter Fahrwerksfedern ist nun ein höchstzulässiges Gesamtgewicht bis 3,5 t möglich.

Art.Nr. 3025-292-70



Innovation in ganzer Breite - Uebler i-Serie!

Stabil, sicher und praktisch. Mit patentiertem Spannhebelverschluss mit Stahlsicherung.

Sicheres Befördern aller Fahrradtypen, auch E-Bikes.

Einfaches Abklappen mittels Fußhebel für leichten Zugang zum Kofferraum.

Ein Schlüssel für alle Schlösser.



Besonders komfortable Montage am Fahrzeug



Art.Nr.	passend für	Beschreibung
3425-159-00	Kupplungsträger i21 für 2 Fahrräder	max. Zuladung: 60 kg; abklappbar 60°; abschließbar
3425-159-10	Kupplungsträger i31 für 3 Fahrräder	max. Zuladung: 54 kg; abklappbar 60°; abschließbar

Kupplungsträger i21 mit 90° Abklappwinkel

- einfaches Abklappen mittels Fußhebel für leichten Zugang zum Kofferraum bis zu 90°
- Schnellspannhebel für einfaches und sicheres Fixieren des Trägerrahmens
- Ratschensystem zur optimalen Befestigung der Fahrradreifen zentriert auf der Radschiene

- maximale Last: 60 kg
- abschließbar

Art.Nr. 3425-159-20



uebler

TRACC für 2 Fahrräder

Per **Schnellverschlussystem** in sekundenschnelle auf der Anhängerkupplung montieren. Stabile Rahmenhalter fixieren die Räder sicher und schützen sie zusätzlich vor Diebstahl. Zur einfachen und kräfteschonenden Beladung mit E-Bikes oder Pedelecs ist eine **Auffahrrampe** optional erhältlich. Lieferung inkl. Aufbewahrungstasche.

- maximale Last: 60 kg
- abklappbar
- abschließbar

Art.Nr. 3508-700-002



Lässt sich einfach und günstig mit „Erweiterungssatz für 3 Räder“ Art.Nr. 3508-790-009 erweitern.

Erweiterungsset 3. Fahrrad

Der ORIS TRACC lässt sich auch mit der Erweiterung für das dritte Rad zusammenklappen und in der Tasche verstauen.

Art.Nr. 3508-790-009



Auffahrschiene klappbar

Passend für den ORIS TRACC

Art.Nr. 3508-790-019



Fix4Bike Anhängerkupplung

Das patentierte Fix4Bike System einfach nachrüsten. ACPS hat ca. 100 verschiedene Nachrüst- Sätze im Sortiment.

- mit 13-poligem Kabelsatz



Art.Nr.	passend für
3507-400-485	VW Passat B8 14 -
3507-400-555	BMW X5 13 - 19

Kupplungsträger TRACC Fix4Bike für 2 Fahrräder

Für Anhängervorrichtungen mit dem FIX4Bike System (Pins an der Seite)

- mit nur einem Handgriff montiert
- keine Ausrichtung des Fahrradträgers mehr nötig
- bleibt immer in seiner horizontalen Position

Art.Nr. 3508-710-002



8 PLUS-MINUS CLIP



Hochspannungsgerät mit Ultraschall

Minimaler Aufwand, maximale Flexibilität! Mit nur einem Clip zu vollem Schutz. STOP&GO macht es möglich!

- Kombinationsgerät mit sechs PLUS-MINUS CLIP Edelstahlkontaktplatten
- unabhängig vom Bordnetz, somit besonders geeignet für alternative Antriebe
- Clip-Befestigungsmöglichkeit der doppelpoligen Edelstahlkontaktplatten erleichtert den Einbau

Art.Nr. 3263-075-39



Ersatzbatterien für STOP&GO Geräte

Art.Nr. 3263-075-91



Duftscheibe

Intensiver Wirkstoff-Duftkonzentrat

- mindestens 6 Monate wirksam
- ungeöffnet ca. 3 Jahre haltbar
- ohne Montage

Art.Nr. 3263-075-10



7 PLUS-MINUS



Hochspannungsgerät mit Ultraschall

- Doppelte Edelstahlkontaktplatten
- Bordnetzanschluss
- superflache Slimline-Bauweise

Art.Nr. 3263-075-66

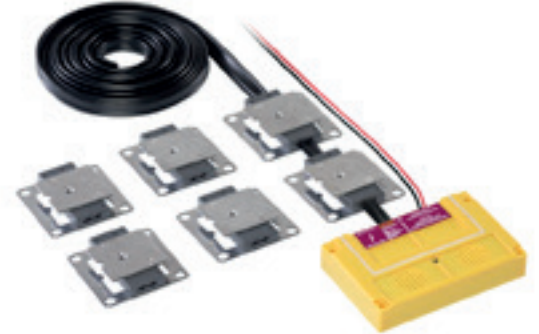

Standard Ultraschallgerät



Ultraschall mit Frequenzmodulation-Bordnetzanschluss.

- 12 V Anschluss, 1 wasserfester Piezo-Lautsprecher
- Schalldruck: ca. 85 dB
- Funktionskontrollleuchte, blinkende LED
- Stoß- und Spritzwassergeschützt

Art.Nr. 3263-075-35



Feuerlöscher



- Dauerdrucklöscher mit Manometer
- nach DIN EN3
- ideal im KFZ, Haushalt oder Büro
- einfache Handhabung



Art.Nr.	Inhalt
3602-439-700-00	1 kg
3602-439-701-00	2 kg
3602-439-702-00	6 kg

Hagelschutz Ganzgarage - in verschiedenen Größen

Schützt das Fahrzeug vor Hagel, herunterfallenden Kastanien, Ästen und Schmutz.

Ein 100% Schutz wird jedoch nicht gewährleistet!

Mit einem 4 mm dicken, hartgepressten Schaumstoff im Bereich des Koffer-, Dach- und Motorraums. Wetter- und UV-beständig, atmungsaktiv, mit frontalem Dreieck-Reflektor.

Nicht geeignet zur Abdeckung von Cabrios mit Stoffdach!
Befestigung eingearbeiteter Gummizug vorne und hinten sowie Windschutzgurte mit Clip.

Art.Nr.	Beschreibung
3607-182-68	Hagelschutz-Garage Gr. M
3607-182-69	Hagelschutz-Garage Gr. L
3607-182-70	Hagelschutz-Garage Gr. XL
3607-182-71	Hagelschutz-Garage Gr. XXL



Warndreieck Mini



- stark reflektierend, auch bei Nacht & Nebel
- verpackt im Kunststoffköcher: 43,5 x 5 x 3,5 cm
- amtlich geprüft und zugelassen
- passend für Halter in modernen PKWs

Art.Nr. 3603-439-402-00



Warntafel Italien 50 x 50 cm

Mit italienischer Zulassung, reflektierend. Für die Kennzeichnung von überhängenden Lasten wie z.B. Fahrradträger und verlängernde Anbauten.

Class 3 nach EAT-17/1031 und EAD 120001-01-0106.

- aus Aluminium
- mit Ösen ø 22 mm

Art.Nr. 3607-251-34



Apothek Kombatase, 3-tlg., schwarz



Inhalt:

- EURO-Warndreieck
- Verbandstofffüllung
- Sicherheitsweste

Art.Nr. 3603-439-997-12



Abschleppseil 3000 mit Karabinerhaken



- Ausführung mit 2 Karabinerhaken
- Zugkraft: 3.000 kg
- Material: 80% PP, 20% PE
- inklusive roter Warnflagge

Art.Nr. 3603-431-918-05



Für den Anhänger



Stützrad Ø 48 mm, aus Stahl, verzinkt

- mit Blechfelge
- ohne Befestigungen
- Winterhoff Vollgummirad mit Metallfelge
- Kurbel mit Drucklager
- Rad: 200 x 50 mm
- Stützlast: 150 kg
- Rohrlänge: 370 mm
- Hub: 220 mm
- Gewicht: 4,65 kg

Art.Nr. 3511-016-012-001



Plastikkanister

- Reserve-Kraftstoff-Kanister mit UN Zulassung
- schwarz



Art.Nr.	Inhalt
3623-435-0	5 Lt
3623-738-51	10 Lt

Kurzadapter, 7-13 polig

- 12 V
- aus Kunststoff

Art.Nr. 3508-513-054-71



Zurring-Kofferset mit Alu Werkzeugbox

- Außenmaß BxHxT: 570 x 245 x 220 mm
- abschließbar
- Nirosta-Scharniere
- spritzwassergeschützt

Art.Nr. 3511-013-005-900

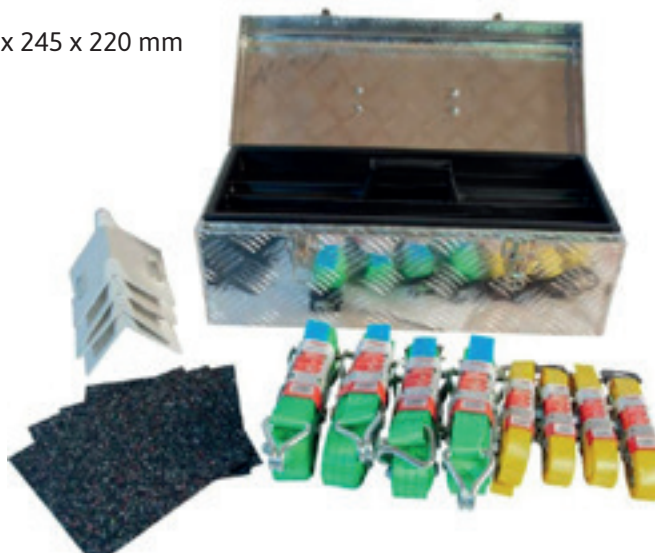

Typenschild zum Beschriften, Klebefolie

für Omnibusse, LKW, Zugmaschinen und Anhänger (außer Wohnwägen).

Schreibmaschinen-beschriftbar!

Art.Nr. 3433-800-3



Dachbox SuperNova, 450 Lt Mehr Stauraum für Reisen und Freizeit mit Dachboxen von Fabbri!



Doppelt zu öffnende Dachbox mit eleganten und exklusiven Linien, die mit allen modernen Fahrzeugtypen harmonieren. Das unverwechselbare Design wird durch die mitgelieferten technischen Komponenten mit praktischem Nutzen und modernsten Sicherheitsstandards verbunden.

- manueller Anschluss mittels patentierter Schnellverbindung an die Dachgepäckträger
- bequemer Zugang auf beiden Seiten der Box

Art.Nr. 3426-650-314-201



versperrbar

Technische Daten	
Abmessungen LxBxH	175 x 82 x 46 cm
Ladung max.	75 kg

Passgenaue Windabweiser die ohne Kleben und Schrauben auskommen



Die aus hochwertigem gegossenem Acrylglas gefertigte Windabweiser sind transparent, pflegeleicht und waschanlagenfest und erlauben, dass die Seitenfenster auch bei Regen- und Schneefall eine Handbreit geöffnet bleiben können, ohne dass Wasser eindringt.

Vorteile:

- Seitenfenster können zwei Finger breit geöffnet bleiben um einen Hitzestau im Innenraum zu verhindern
- Windabweiser unterstreichen das Design der Seitenlinie und setzen einen dynamischen Akzent
- auch in Klarglas und in schwarzer Ausführung erhältlich

Für fast alle Fahrzeuge erhältlich - erkundigen Sie sich bei uns!



Sonniboy (Sonnenschutz) für die hinteren Seitenscheiben und die Heckscheibe bietet zusätzlich Sicht- und Insektenschutz



Der Sonniboy Sonnen-, Sicht und Insektenschutz ist eine ideale Ergänzung zu Fahrzeugen mit Klimaanlage und eine nicht wegzudenkende Lösung für Autos ohne, um sich so effektiv gegen Hitze zu schützen. Handelsübliche Seitenfenster-Schutzmaßnahmen decken die Fensterflächen meist nur zum Teil ab.

Selbst bei völlig versenkten Seitenscheiben haben Sonnenstrahlen und Insekten so gut wie keine Chance, in den Fahrgastraum einzudringen.

Dennoch ist die Sicht nach außen ungetrübt gut, der neugierige Blick ins Innere wird durch die spezielle Oberflächenstruktur des Gewebes eingeschränkt.

Für fast alle Fahrzeuge erhältlich - erkundigen Sie sich bei uns!



Sonnenschutzvergleich 2021 mit „Sonniboy“

Ladekantenabdeckung

- kinderleichter Einbau
- auch für Fahrzeuge mit variablen Ladeböden geeignet
- aus UV-beständigen ABS-Kunststoff
- hohe Passgenauigkeit

Für fast alle Fahrzeuge erhältlich - erkundigen Sie sich bei uns!



Kofferraumtasche faltbar

- Farbe schwarz
- inkl. Bodenverstärkung und Grifflöcher
- Abmessungen ausgefaltet 500 x 320 x 265 mm
- Abmessungen zusammengefaltet 320 x 40 x 265 mm

Art.Nr. 3511-003-000-700



Autotransportgurt Kofferset, Radsicherung 3-tlg.

Bestehend aus:

- Druckratsche und Zurrgurband mit Triangelspitzhaken
- Verbindungsgurt mit Endschleufe
- Warnweste, Universalgröße mit Klettverschluss
- 1 x Arbeitshandschuhe, Größe 10

Art.Nr. 3511-013-005-690



Abdecknetz mit Expander

- Maschenweite ca. 45 mm
- aus ca. 3 mm starkem Polypropylen-Multifilament
- mit umlaufender robuster Randverstärkung
- verpackt im PVC-Beutel
- Abmessungen: 1.250 x 730 mm

Art.Nr. 3511-013-030-081



Multimeter

Das digitale Multimeter ist ein unverzichtbarer Helfer in jeder Werkstatt.

Es misst elektrische Größen wie Spannungen und Frequenzen. Das Multimeter ist auch geeignet für die Temperaturmessung an Klimaanlage.

Das Gerät misst automatisch oder manuell.

- automatische oder manuelle Messbereichswahl
- automatische Abschaltung nach 30 min Leerlauf
- Wertspeicherung (Data Hold)
- Schließwinkel und Drehzahlmessung
- Lieferung inkl. Messkabel, Temperaturfühler und Batterie

Art.Nr. 0433-959-807-75





MOTORRAD- WERKZEUGE

Die Qualität und Zuverlässigkeit der Beta Produkte wird durch mehr als 80 Jahre Erfahrung und Tradition garantiert.

Eine ständige Verbesserung der Produktqualität wird von Technikern der besten Rennteams bei den Motorrad-Weltmeisterschaften, Superbike- Weltmeisterschaften, Motocross- und Enduro- Weltmeisterschaften hoch geschätzt.



Saisonstart für das Bike

Kaufen Sie 5 Bike Batterien von Bosch und erhalten Sie ein gratis Red Bull KTM Shirt **Art.Nr. 3451-M14-60*** !

Perfekte Energie für jedes Zweirad

Bosch Batterien zeichnen sich durch ihre robuste Technik, korrosionsbeständige Konstruktion und hohe Lebensdauer aus.

Schnell zugreifen:

Aktion nur gültig solange der Vorrat reicht!

Art.Nr.	Maße LxBxH	A	AH
0704-009-2M4-F25-0	136 x 76 x 134 mm	85	9
0704-009-2M4-F47-0	206 x 92 x 163 mm	260	20
0704-009-2M6-010-0	152 x 88 x 106 mm	135	8
0704-009-2M6-018-0	152 x 88 x 147 mm	200	12



Ultraschallreinigungswanne, 13 Lt

Ideal für Injektoren und EGR-Ventile

- Digitaldisplay mit Einstellung der Temperatur und der Reinigungszeit
- Doppelte Waschfunktion: „soft“ und „normal“; für eine allgemeine und sorgfältige Reinigung
- die Entgasungsfunktion beschleunigt die Freisetzung von Luft im ganzen Volumen der Wanne und erhöht so die Wirksamkeit des Ultraschalls

Art.Nr. 6002-189-513



Alkalischer Industriereiniger

Art.Nr. 6002-988-1U1

Kart Grand Prix 2T, 1 Lt

Speziell für Renn-GO KARTS entwickelt. Geeignet für alle Arten von Benzinkraftstoffen, verbleit oder bleifrei, Biokraftstoffe.

Spezifikation

API TC Synthetik;

Art.Nr. 5183-105-884



Nur solange der Vorrat reicht!



Spezifikation: Qualitativ gleichwertig nach EU-Recht gemäß

2-Takt-Motorenöl HIGHTEC SYNTH RS 2-T

Vollsynthetisches Hochleistungs-Motorenöl der Spitzenklasse für luft- und wassergekühlte Zweitakt-Motoren. Low Smoke.

API TC (TSC-3); ISO-L-EGD (low smoke); JASO FC/FD; TISI;



Art.Nr.	Gebinde
5193-200-320-010-99	1 Lt
5193-200-320-050-99	5 Lt

Rampe aus Aluminium für Laden und Entladen des Motorrads

- Abmessung 1.820 x 300 mm
- Gewicht 6,4 kg

Art.Nr. 6002-305-7

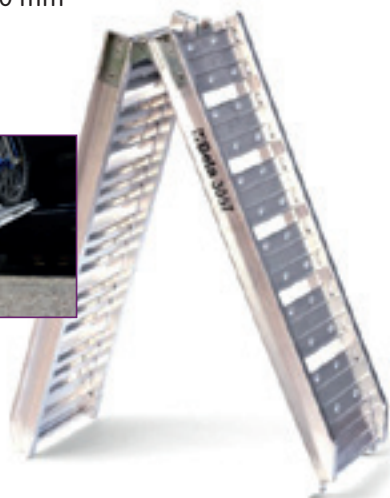

Scheinwerfereinstellgerät HBA

Einstellung der Lichtquellen Glühfaden, LED, Halogen und Xenon

Das HBA ist mit einer numerischen Anzeige, einem Spiegel, einem hochpräzisen digitalen Luxmeter und einem einstellbaren Panel von 0 bis 4% ausgestattet.

- §57a geeignet
- analoges Luxmeter
- Spiegelvisier
- Neigungspaneel

Art.Nr. 6200-209-990-19

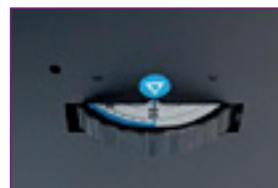

Motorrad-Verbandstasche

- Inhalt nach DIN13167
- Farbe: schwarz

Art.Nr. 3603-00



Gysflash - leistungsfähige Inverterladergeräte

- Ladung Modus: für 12 V Blei-Säure- & Lithium-Batterien (LiFePO4) von 20 bis 1.500 Ah
- Diag+ Modus: stabilisiert eine 12 V-Bordbatterie bei der Fahrzeugdiagnose bis 120 A in Werkstätten
- Showroom Modus: versorgt die Batterie während der Ausstellung
- Test Modus: ermöglicht die Überprüfung der Batteriespannung



125.12 CNT FV



101.12 CNT

Technische Daten	125.12 CNT FV	101.12 CNT
Laden Bordnetz	12 V	12 V
max. Leistung	120 A	100 A
Leistung	20 - 1.500 Ah	5 - 1.200 Ah
Ladekabel	5 m 25 mm ²	5 m 16 mm ²
Art.Nr.	6271-028-883	6271-026-988



Paket 163 - Motorradbühne KP1396E

- der mittlere hintere Teil der Bühne kann für die Demontage des Hinterrades leicht entfernt werden (Modell KP1396E/P)
- mechanische Abstützvorrichtung (Sicherheitsraste) mit automatischer Entriegelung beim Absenken
- Radklemmen nicht im Lieferumfang enthalten

Art.Nr. 6320-KP1-396-E



Technische Daten	
Tragkraft	600 kg
Hubhöhe (max.)	880 mm
Nutzhöhe	1.000 mm
Abmessungen LxB	2.490 x 750 mm
Antriebsart	elektrohydraulisch durch Fußpumpe
Stromanschluss	400 V, 5 x 2,5 mm ²

Rüsten Sie Ihren bestehenden Bremsenprüfstand von Sherpa ganz einfach für Motorräder auf.

**Für Motorrad-Bremsenprüfung
Vorwahlschalter Motorrad, PKW und LKW**



- Prüfablauf und PC-Ausdruck
- Voraussetzung:
Software erforderlich
- zzgl. Montage

Art.Nr. 6204-SVZ-410-318



**Für Motorradprüfung
Rollenabdeckung verzinkt, steckbar**



Abdeckplatte mit 300 mm Aussparung für Motorrad; mit Radabweiser; Traglast max. 2 t (nur in Verbindung mit Fernbedienung).

Erhältlich für **BPS Kompakt 3.5, 4.0, 5.0 und 6.0.**
Erkundigen Sie sich bei uns!



**Paket 129 - Mobiles Abgasabsauggerät
FAN 75**

- mobil durch 4 Räder
- 2 davon sind bremsbar

Art.Nr. 6202-510-0

Lieferumfang:

- mobiles Absauggerät
- flexibler Abgasschlauch
120 °C, Ø 127 mm, 5 m

Technische Daten	
Saugleistung	520 m ³ /h
Arbeitshöhe	250 - 750 mm
Gewicht	45 kg
Spannung	230 V
Motor	0,55 kW - 0,75 PS



**Motorradaufsatz
für FAN 75**

Art.Nr. 6202-512-0



#ALTES
#GEGEN
#BARES



**EINE
KUPPLUNG.
ZWEI LEBEN.**

**AUFBEREITUNG MADE
IN GERMANY!**

**#JETZT
#NEU!**

Aufbereitete Teile in OE-Qualität

Die Vorteile von wiederaufbereiteten Austauschteilen sprechen für sich...

- Qualität auf höchstem Niveau: Aufbereitung ausschließlich von OE-Teilen
- Besser als das Original: Technik auf dem neuesten Stand
- 24 Monate Gewährleistung - wie bei einem Neuteil
- Vermeidung von Engpässen in der Teileversorgung durch europäische Produktion
- zeitwertgerechte und schnelle Reparatur, auch dank hoher Verfügbarkeit

Art.Nr.	Beschreibung	passend für
2167-990-004	Ölleitung, Vorlaufleitung #NEU!	VAG, Motorcode CFFA
2167-991-002	Ölleitung, Rücklaufleitung #NEU!	VAG, Motorcode CFFA
2167-308-013-7	Starter	Renault Trafic, Opel Movano
2167-319-035-9	Generator	Ford C-Max, Focus, Fiesta, Mazda 3, Volvo C30, V50
2167-900-734	Kupplungssatz mit Ausrücklager	Seat, Skoda, VW 1.6 TDI 8/10 -
2167-651-449-6	Turbolader	Audi A3, VW Golf V, Skoda Octavia

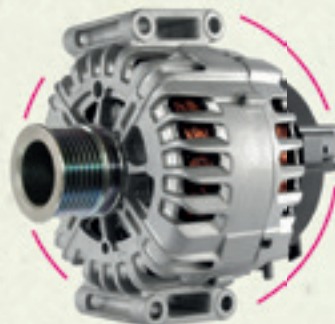
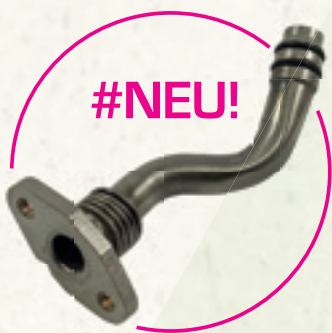

Alle Infos zu Reparts finden Sie hier:





FUCHS

carparts

DIE CLEVERE ALTERNATIVE



BUY NICE,
BUY TWICE
FUCHS!



FUCHS carparts ist die clevere Alternative, wenn es um erstklassige Qualität bei Fahrzeuersatz- und Verschleißteilen im Aftermarket geht. Neben Top-Preisen überzeugt die Exklusivmarke FUCHS carparts durch ein breites Warensortiment und hohe Verfügbarkeit.

Das gesamte Warenprogramm von FUCHS carparts besteht nur aus zertifizierten und qualitativ hochwertigen Produkten, die einer ständigen Qualitätskontrolle und Entwicklungsoptimierung unterliegen.



Fahrwerk

Speziell diese Bauteile haben einen wesentlichen Einfluss auf die Fahrsicherheit, den Fahrkomfort und die Fahrdynamik.

Durch den fortlaufenden Optimierungsprozess des Lenkungs- und Radaufhängungsprogramms bietet FUCHS carparts den Werkstätten die Möglichkeit, alle Komponenten für Reparaturen aus einer Hand zu beziehen und zu verbauen.

Für eine sichere und schnelle Montage sind notwendige Ein- und Anbaumaterialien im Lieferumfang enthalten.

Art.Nr.	Beschreibung	passend für
2166-FFS-002-2	Stoßdämpfer; hinten	Fiat 500
2166-FFF-500-4	Federn; vorne	VW Golf V, VI
2166-FFA-500-4	Manschettensatz	VAG
2166-FFA-146-9	Querlenker; vorne unten, rechts	Audi A4 15 -
2166-FFA-147-0	Querlenker; vorne unten, links	Audi A4 15 -
2166-FFA-070-4	Spurstange mit Spurgelenk; links + rechts	Mercedes Sprinter 06-, VW Crafter



Filter

Die heutige Motorentechnik und das Motorenmanagement erfordern Produkte, die höchsten Ansprüchen uneingeschränkt gerecht werden müssen. Für den Großteil der Fahrzeuge bietet das breit aufgestellte Sortiment von FUCHS carparts qualitativ hochwertige Luftfilter, Ölfilter, Kraftstofffilter und Innenraumfilter an.

Die zuverlässigen FUCHS carparts Qualitätsfilter schützen die Insassen, den Motor und elektronische Bauteile.

Art.Nr.	Beschreibung	passend für
2166-FFO-009-5	Ölfilter	VAG
2166-FFO-013-3	Ölfilter	MB, Nissan, Renault all 1.5 dCi 11/08-
2166-FFL-002-4	Luftfilter	Seat Ibiza, VW Polo
2166-FFL-002-9	Luftfilter	Peugeot Boxer, Citroen Jumper, Fiat Ducato
2166-FFI-003-3	Innenraumfilter	VAG
2166-FFI-014-2	Innenraumfilter mit Aktivkohle	Ford, Volvo 10 -
2166-FFK-009-3	Kraftstofffilter	Audi, Seat, Skoda, VW 08/12 -
2166-FFK-011-8	Kraftstofffilter	PSA



Bremse

Wenn die Geschwindigkeit eines Fahrzeugs schnell und sicher reduziert werden muss, sind die wirkenden Kräfte enorm. Um den Anforderungen an ein modernes Bremssystem gerecht zu werden, sind regelmäßige Analysen und Verbesserungen der Materialbeschaffenheit der OE-Anbieter äußerst wichtig.

FUCHS carparts bietet perfekt aufeinander abgestimmte Bremskomponenten aus einer Hand. Darüber hinaus liegen den Bremsprodukten alle notwendigen Anbaumaterialien bei.

Art.Nr.	Beschreibung	passend für
2166-FBS-022-2	Bremsscheibe; hinten	VAG
2166-FBK-071-6	Bremsklötze; vorne	VW T6
2166-FFR-000-3	Radlager mit Radnabe	Audi, VW, Skoda, Seat
2166-FBZ-053-7	Bremssattel elektrisch; hinten rechts	Audi Q3, Seat Alhambra, VW Tiguan
2166-FBZ-053-8	Bremssattel elektrisch; hinten links	Audi Q3, Seat Alhambra, VW Tiguan
2166-FMA-003-7	AGR-Ventil	BMW all 08-

Stoßdämpfer

Passend für folgende Fahrzeuge:
VW Polo, Skoda Fabia, Seat Ibiza

Art.Nr. 3019-343-328



Domlager Kit

Passend für folgende Fahrzeuge:
VAG

Art.Nr. 3020-SM1-714



Protection Kit, Hinterachse

Passend für folgende Fahrzeuge:
VW Passat 3C2

Art.Nr. 3020-910-056



Luftfederbein, Vorne

Passend für folgende Fahrzeuge:
Mercedes ML W164 05-12

Art.Nr. 3015-AS2-450



Luftfeder, Hinten

Passend für folgende Fahrzeuge:
Mercedes ML W164 05-12

Art.Nr. 3015-A25-96



Luftfeder, Fahrwerk

Passend für folgende Fahrzeuge:
BMW X5 E70/F15 06-18

Art.Nr. 3015-A26-42



Wir empfehlen Luftfedern paarweise zu tauschen!

Instandsetzung des Lenksystems: Darum ist Spülen vor dem Einbau so wichtig!



Mit dem Lenksystemen von GKN Automotive profitieren Sie und Ihre Kunden von OE-Qualität für höchste Sicherheitsstandards und besten Fahrkomfort.

Aber Achtung: Nur ein sorgfältig repariertes Lenksystem arbeitet langfristig, sicher und fehlerfrei. Vor dem Austausch von Lenkhilfpumpe und Lenkgetriebe muss das Lenksystem mit Hydrauliköl gespült und dieses auf Gummi- und Metallabrieb überprüft werden. Nur so können mögliche Folgeschäden durch im System verbliebene Verschmutzungen ausgeschlossen werden. Wer dies nicht berücksichtigt, riskiert den vorzeitigen Ausfall der ausgetauschten Komponenten und den Verfall des Garantieanspruchs!

So geht's richtig!

- > Es reicht nicht, nur das Hydrauliköl abzulassen und neu einzufüllen
- > Lenksystem mit zugelassenem Hydrauliköl sorgfältig spülen und dieses auf Materialrückstände prüfen
- > Nur ein sauberes Lenksystem garantiert einen reibungslosen Betrieb ohne Blockaden und Undichtigkeiten
- > Ausführliche Spülanleitung im TecDoc und in der Produktverpackung



Premium Lenkgetriebe von GKN Automotive

Montage leicht gemacht!

- ✓ Hilfreiche TechTips und Einbauanleitungen in der Box
- ✓ Basierend auf Fragen aus der Werkstattpraxis
- ✓ Gibt's so bei GKN Automotive



Lenkgetriebe

Passend für folgende Fahrzeuge:

Audi A3

Art.Nr. 1445-546-82



Servopumpe

Passend für folgende Fahrzeuge:

Renault, Opel

Art.Nr. 1442-542-64



Gelenkwelle

Passend für folgende Fahrzeuge:

Dacia Duster

Art.Nr. 1452-GKN-P20-049



Universalmanschette

Passend für folgende Fahrzeuge:

Audi, BMW, Opel, PSA, Skoda, VAG

Art.Nr. 1456-190-964



Antriebswelle

Passend für folgende Fahrzeuge:

Transporter T4 Bus (70XB, 70XC, 7DB)

Art.Nr. 1452-210-25



Hydraulikpumpe

Passend für folgende Fahrzeuge:

Audi, BMW, Opel, PSA, Skoda, VAG

Art.Nr. 1442-539-50



Querlenker, Vorderachse

- mit Lager
- aus Stahlblech



Passend für folgende Fahrzeuge:
Dacia Dokker, Lodgy 12 -



Art.Nr.	Position
1448-108-898	rechts
1448-108-899	links

Spurstangenkopf, Vorderachse

- mit Kontermutter



Passend für folgende Fahrzeuge:
Renault Clio IV, Renault Zoe 12-



Art.Nr.	Position
1448-107-930	links
1448-107-931	rechts

Lagerung Lenker, Hinterachse

- aus Gummi & Metall



Passend für folgende Fahrzeuge:
Hyundai IX35 09-15



Art.Nr.	Position
1448-106-758	rechts, vorne
1448-106-759	links, vorne

Federbeinlager, Vorderachse

- mit Kugellager



Passend für folgende Fahrzeuge:
Fiat Doblo 09-



Art.Nr.	Position
1448-104-215	rechts
1448-104-216	links



Febi gibt auf alle Ersatzteile eine
Herstellergarantie von 3 Jahren.

Febi Hydrauliköl grün, 1 Lt

Vergleichsnummer:

- CHF 11-S
- VWTL52146

Art.Nr. 0435-061-61



Rowe Hydrauliköl grün, 1 Lt

Gute Alterungsbeständigkeit,
niedrige Reibwerte bei tiefen
Temperaturen sowie ein
exzellentes Schaumverhalten
zeichnen dieses Produkt aus.
Einsatzbereich: -40 °C bis +130°C



Spezifikationen:

DIN 51524 Teil 3;
ISO 7308;

Art.Nr. 5193-305-090-010-99



Paket 90 - Achsmessgerät 3D Q.LIGN

Web-basiertes 3D Achsmessgerät mit Q.Grip Radhaltern ohne Felgenkontakt.
Achsvermessung der nächsten Generation: ultra-schnell, kompakt, connected.

Das erste web-basierte Achsmessgerät der Welt.

- kompakte web-basierte Technologie ersetzt den kompletten Fahrwagen mit PC
- komplett kabellos dank hochleistungsstarker Li-Ion Akkus
- unter dem Fahrzeug immer die Messwerte im Blick über vier OLED-Displays an den Messwertaufnehmern
- nutzen Sie den Raum vor der Bühne permanent für Scheinwerfereinstellung oder Fahrerassistenzsystem-Kalibrierung
- verständliche und übersichtliche Protokolle für den Kunden

Art.Nr. 6209-169-020-000-1

Lieferumfang:

- Tablet
- 2 x Kompakte Q.Lign Messwertaufnehmer mit OLED-Displays
- Display Modul für direktes Streaming auf TV, PC, Laptop, oder Tablet
- 2 x Li-Ion Akkus mit Ladestation
- 4 x Q.Grip Radhalter
- 4 x Tafel mit Auto Identifikation
- Bühnenadaption
- Wandhalterung für Messwertaufnehmer und Ladegerät
- Lenkrad- & Bremsenfeststeller
- 1 Satz mechanische Drehteller

BEISSBARTH



Paket 212 - Q.DAS Pro - FAS Kalibrierung nach Achsvermessung Modulare Lösung zur Kalibrierung von vorausschauenden, sicherheitsrelevanten Radar-, Kamera und LIDAR-Systemen. Pro Version für Werkstätten mit hohem Kalibrieraufkommen.

- sicherheitsrelevante Fahrerassistenzsysteme: Radar und Kamera
- Kalibrieraufkommen in der Werkstatt: Gering bis mittel
- Höhenverstellung: Motorisiert bis 2.050 mm
- Aufnahme für alle Kamera-Kalibriertafeln: Ja
- Unterstützung von eTargets: Ja
- Distanzveränderung ohne erneute Nivellierung: 900 mm
- seitliche Verschiebbarkeit ohne erneute Nivellierung: 200 mm

Vorteile des Q.DAS Systems:

- Digital statt analog
- Achsvermessung und FAS-Kalibrierung als ein Prozess
- modulare Kalibrierlösung für jede Werkstatt

Art.Nr. 6209-890-038-001-2

Lieferumfang:

- Modulares Q.DAS Pro Grundgestell
- Q.mApp Software (Android) inklusive Lizenz zur Aktivierung (1 Jahr)
- Digitaler Bluetooth® Abstandsmesser
- eTarget Kit für Q.DAS
- XXL Kalibriertafel VAG Q.DAS

BEISSBARTH

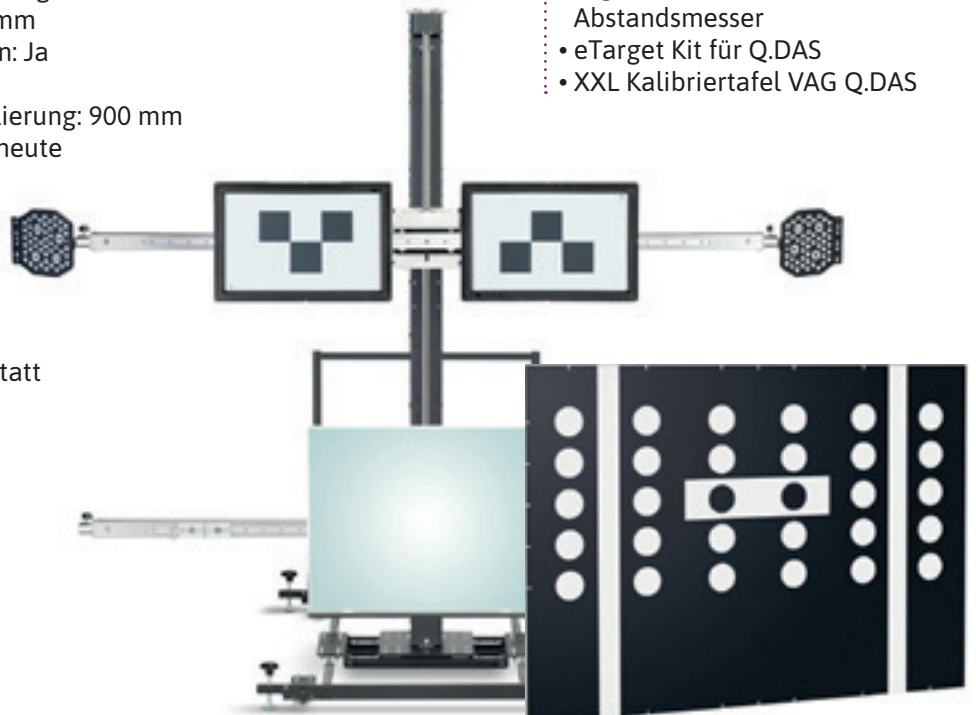

Profiltiefenmessgerät Easy Tread

- automatische Messung in Verbindung mit dem Kennzeichen
- Kunde kann sofort über seinen Reifenprofilzustand informiert werden
- vermehrte Achsvermessungen durch Reifenprofil Erkennung
- aktiver Reifenverkauf wesentlich leichter durch Protokoll
- optimaler Überblick bei Einlagerungen, welcher Kunde vor der Saison bzgl. Neureifenkauf kontaktiert werden muss
- Anzeigelösungen: mit browserbasierter Darstellung



BEISSBARTH



Empfohlen von
VW Group

Technische Daten	Paket 24 - überflur	Paket 201 - unterflur
Reifenbreite max.	450 mm	450 mm
Spurweite	1.080 - 1.820 mm	1.080 - 1.820 mm
Geschwindigkeit max.	8 km/h	8 km/h
Achslast max.	8 t	8 t
Stromanschluss	230 V	230 V
Überfahrhöhe	85 mm	-
Art.Nr.	6209-169-120-000-0	6209-169-120-000-2

Paket 202 - CCD Achsmessgerät Premium Tablet gesteuert

- ohne PC jedoch mit Wi-Fi- Verbindung
- komplett neues Design der Messköpfe und neues Konzept einer Ablagevorrichtung für die Messwertaufnehmer & Radspanner
- flexibel in der Installation und sehr platzsparend
- Hi-Tech-Design
- Steuerung über Tablet, Messprotokoll einfach per Mail versenden
- Foto von Fahrzeug kann einfach in den Ausdruck integriert werden

Art.Nr. 6209-TD2-0WI-FI3-PH

Lieferumfang:

- Tablet mit Magnethalterung
- Software für iOS & Android mit Animationen
- Wi-Fi-Access-Point
- Wandpaneele für Lagerung der Messköpfe mit USB-Ladestecker, Access-Point und Tablet-Ablage
- 8 Kopf CCD Messköpfe
- Satz Drehteller S110A7/P
- Lenkrad- & Bremsenfeststeller
- 3-Punktradwalter (STDA35E/S)



Ravaglioli

**Paket 210 - Induktionsheizgerät
COMBIDUCTION AUTO 50LG - Set
flüssiggekühlt**

Vorteile

- » **Heizleistung von 5.200 W:** Metallbleche bis zu einer Stärke von 6 mm können in 500 W-Stufen erhitzt werden; 1.000°C werden innerhalb einer Sekunde erreicht
- » **sicher & zeitsparend:** gezieltes und punktuelles Erhitzen ohne Flamme; Kabel, Rohre und andere empfindliche Teile können ohne Demontage bearbeitet werden
- » **Bedienkomfort:** 3 m langes Induktorkabel
- » inklusive Induktor, Entklebe-, Scheiben-Induktor und Kühlmittel

Anwendungsgebiete:

- Notwendig zur Entsperrung von Lenkgestängen
- Ausbau von Glühkerzen, festsitzenden Wischerarmen, Körben der Reserveräder
- Lösen von Bolzen der Spurstangenköpfe ohne Achsmanschetten zu beschädigen
- Ausbau von Antriebswellen in der Radnabe
- Demontage von PKW- & LKW-Abgasanlagen

Ideal für Arbeiten an der Karosserie:

- Demontage von geklebten Karosserieverbindungen aus Stahl und Aluminium
- Richtarbeiten an verzogenen Karosserieteilen (außer HSS)

Art.Nr. 6511-D65-901



Technische Daten	
Spannung	230 V
Stromstärke	25 A
Leistung	5,2 kW
Frequenz	30 - 50 kHz
Gewicht	65 kg



**Paket 193 - Induktionsheizgerät
POWERDUCTION 39LG**

Wie POWERDUCTION 50LG aber:

- **Heizleistung von 3.700 W:** Metallbleche bis zu einer Stärke von 6 mm können in 250 W-Stufen erhitzt werden; 1.000°C werden innerhalb einer Sekunde erreicht
- mit Induktor und Kühlmittel
- ohne Entklebe- und Scheiben-Induktor
- » **Bedienkomfort:** 4 m langes Induktorkabel

Art.Nr. 6511-D58-583



Technische Daten	
Spannung	230 V
Stromstärke	16 A
Leistung	3,7 kW
Frequenz	30 - 50 kHz
Gewicht	50 kg



In Ihrem Lackierbetrieb

ENERGIE EINSPAREN

auch durch eine Nachrüstung.

Eine Nachrüstung ist auch bei bestehenden Anlagen vieler Hersteller möglich.

Erkundigen Sie sich bei uns.

Wärmerückgewinnung

Energieeinsparung durch Wärmerückgewinnung; bei bestehenden Anlagen ist auch eine Nachrüstung möglich hier kann die Einsparung bis zu ca. 45 % betragen Aluplattenwärmetauscher im Kreuzstromprinzip.

Der Aluplattenwärmetauscher in Kreuzstrombauart ermöglicht die Wärmeübertragung zwischen zwei Luftströmen bei unterschiedlichen Temperaturen.

Die kalte Luft wird durch die Lamellen geführt und von der warmen Luft, die zwischen den entgegengesetzten Lamellen durch den Wärmetauscher strömt, erwärmt. Das führt zur Rückgewinnung von Energie in Form von Wärme, die sonst verloren gehen würde. Hiermit werden die Energiekosten der Anlage deutlich reduziert.

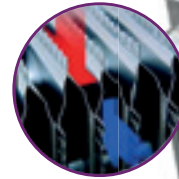
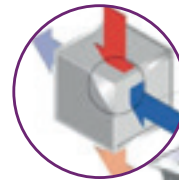

Nachrüstung bei allen Aggregaten möglich.

Beispiel: Aggregat 12,5 kW – 30.000 [m3/h]

Energieverbrauch

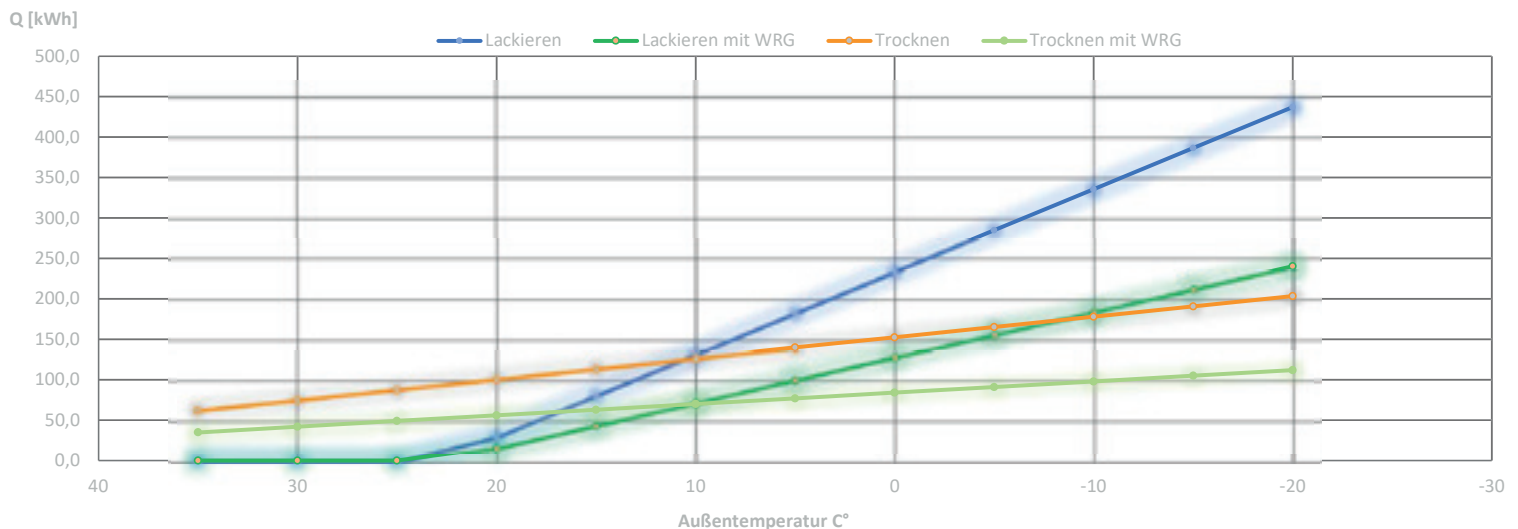

Frequenzumrichter

Durch diese Vorgehensweise kann ca. 20% Wärmeeinsparung und ca. 40% Stromeinsparung erreicht werden. Ein schonender Anlauf der Motoren bedeutet eine längere Lebensdauer, verschiedene Geschwindigkeiten und Betriebsarten sind einstellbar.

Zusätzlich:

- Spritzbetrieb mit voller Anlagenleistung
- „Standby“- Funktion: Sparmodus in längeren Applikationspausen

Betriebsarten und Funktionen

- Spritzbetrieb mit voller Anlagenleistung
 - „Smart-repair - Betrieb“, Spritzbetrieb bei verringerter Anlagenleistung für Ausbesserungsarbeiten mit niedriger Spritzpistolenleistung
 - „Standby“- Funktion, Sparmodus in längeren Applikationspausen, automatisch gesteuert durch Spritzluftüberwachung, Schaltzeiten einstellbar
 - Kabinendruckkorrektur durch Veränderung der Ablüfterdrehzahl über Drucktaster
- Energieeinsparung - Frequenzumrichter



LED Beleuchtung

Die Beleuchtung im Innenraum der Lackierkabine auf LED-Licht umrüsten: die LED-Leuchten müssen jedoch speziell für Lackierkabinen geeignet sein hier ist ca. 60 % Einsparung möglich und bringt zusätzlich eine viel bessere Ausleuchtung zum Arbeiten.

Gerne erstellen wir ein unverbindliches Angebot für Sie.



Im direkten Vergleich: die rechte Seite der Lackierkabine wurde auf LED umgerüstet.



Zusätzliche Möglichkeiten

- Verwendung schnelltrocknender Lacke
- Temperaturen & Trocknungszeit lt. Herstellervorgaben beachten
- Energiesparende Arbeitsweise - mehrere Teile gleichzeitig
- Tagestemperaturverlauf beachten lackieren und trocknen



Ihre Gasversorgung stimmt!

Kastner Tauschflaschen-System

Wir bieten die passende Lösung für Werkstatt, Spenglerei, Schlosserei, Handwerk, Industrie und privaten Gebrauch in Sachen Gasversorgung.

Sie beziehen die Flasche Ihrer Wunschgröße und erhalten dafür eine Tauschflasche. Leere Flaschen können Sie sofort gegen volle Flaschen tauschen. Sie zahlen nur den Füllpreis der Flasche.

Ihre Vorteile:

- Sofortiger Flaschentausch „voll gegen leer“
- Wegfall der monatlichen/jährlichen Flaschenmieten
- Keine Kosten für Wartung & TÜV; Ersparnis bis zu € 130,-
- Preisgünstiges System im Vergleich zur Mietflasche
- Vorhandene Eigentumsflaschen können bei Konformität sofort eingetauscht werden
- Keine vertragliche Bindung

Erkundigen Sie sich bei uns!

Argon 4.6, 20 Lt
für MIG-Löten Alu- und
Edelstahlschweißen

Art.Nr.	Bezeichnung
6233-240-006-2	Füllung
6233-243-Z00-1A	Tauschflasche

CAR18, 20 Lt
Schutzgas

Art.Nr.	Bezeichnung
6233-240-006-7	Füllung
6233-243-Z00-2A	Tauschflasche



Weitere Gase
auf Anfrage
erhältlich.

Erkundigen Sie sich bei uns!

Karosserieklebstoff MS 9120 SuperFast, rot/silber, 310 ml

- lösungsmittel- und isocyanatfrei
- zum Abdichten von Fugen und Nähten und Blechstößen
- zum Kleben von Tuningteilen
- Hautbildungszeit beträgt ca. 10 Min

Art.Nr. 5044-135-821-6



Karosserieklebstoff MS 9320 SF BK CR, 300 ml

- für die Nachbildung von Flachstrahl- und Breitstrahl-Dichtnähten mit OEM-Struktur
- Hautbildungszeit beträgt ca. 10 - 20 Min

Art.Nr.	Farbe
5044-255-839-2	schwarz
5044-248-673-6	grau



Glas-Reparatur-Set VR1500 im Koffer

Set bestehend aus:

- Abziehklingen (10 Stück)
- Abziehklingenhalter
- Aushärtefolie
- VR 1520 Finish Harz
- Frässtift + Halter
- Kontrollspiegel
- Mikrofaser Tuch
- VR 1540 Politur
- VR 1510 Reparatur-Harz

Art.Nr. 5044-123-374-5

- VR 1530 Vakuum Gel
- Werkzeughalter
- UV-Lampe + Adapter
- UV-Brille
- Reiniger für Lack und Glas
- Anwendungsvideo-CD
- Bedienungsanleitung



Bond Easy Cut

Ist ein leichtes und einfach zu bedienendes Scheibenaustrennwerkzeug mit einer geflochtenen Polyethylen-schnur zur Vermeidung von Lackschäden.

Bestehend aus:

- Durchstechahle
- Austrennschnur (2 Rollen),
- Universal-Austrennwerkzeug
- Adapter & Befestigungshaken
- VR 1510 Reparatur-Harz
- flexible Verlängerung
- Schnurführungshebel
- Winkelgetriebe
- Klingemesser

Art.Nr. 5044-270-138-5



MS 9220 Kraftkleber universal schwarz, 310 ml

Kleben: für alle Arbeiten, bei denen geklebt und gedichtet werden muss.

- MS-Polymer
- Hautbildungszeit: 15 min
- z.B. für Edelstahl, Aluminium und andere Metalle, Kunststoffe, Holz und lackierte Oberflächen

Art.Nr. 5044-248-610-2



BOND 60 PROF SET PU 8594, 310 ml

hochleistungsfähiger Scheibenklebstoff mit einer sicheren Wegfahrzeit von nur 60 Minuten

- 1K-Polyurethan Scheibenklebstoff
- OEM-Zulassung

Art.Nr. 5044-268-226-8



BOND 60 PROF PU 8594, Folienbeutel 400 ml

- 1K-Polyurethan Scheibenklebstoff
- OEM-Zulassung
- schwarz

Art.Nr. 5044-268-424-2



BOND 60 PROF SET PU 8594 Set, 310 ml

Set bestehend aus:

- 310 ml Kartusche
- Grundierung und Aktivator
- Standard DGX-Düse
- Oberflächenentfettungstuch

Art.Nr. 5044-268-933-0





SMARTE SCHEIBE

Saint-Gobain Sekurit treibt die Entwicklung komplexer Lösungen und die Erweiterung der Funktionen von Glasflächen voran. Die Windschutzscheibe wird Informations-, Steuerungs- und Entertainmentfunktionen übernehmen.



Informations-
funktion



Steuerungs-
funktion



Entertainment-
funktion

www.saint-gobain-sekurit.de

Windschutzscheibe

Die Originale von Saint Gobain & Pilkington: die Anbauteile entsprechen den Herstellerstandards und Vorgaben.

- Glasausführung: Verbund grün, Solarkontrollglas
- mit Licht- & Regensensor
- Bandfilter grau



Alles aus einer Hand:

bei uns bekommen Sie von der Windschutzscheibe bis zum Kalibriertool alles! Gerne beraten wir Sie!





☰ Karosserieteile
& Beleuchtung

— Climate

TUNING
& VEREDELUNG

DIEDERICHS Karosserieteile

more than 50 years german experience

MOTORTRÄGER & HINTERACHSEN



Europas
größtes Sortiment

- ▶ geliefert i.d.R. incl. vormontierter Lagerbuchsen
- ▶ hohe Lagerverfügbarkeit
- ▶ zeitwertgerechte Reparatur bes. für ältere Fzg.
- ▶ zertifizierte Hersteller

 **Kühlergrill Rennsportoptik**

Passend für:
Audi A4 2019

Art.Nr. 1874-102-074-1

 **Heckleuchensatz hinten, rot**

• mit Wischeffekt

Passend für:
VW Tiguan 2020

Art.Nr. 1874-225-729-5

 **Motorträger**

Passend für:
VW T5, T6

Art.Nr. 1874-227-211-9

 **Motorraumdämmung**

• mit Befestigungsmaterial

Passend für:
Polo 6R

Art.Nr. 1874-882-206-1

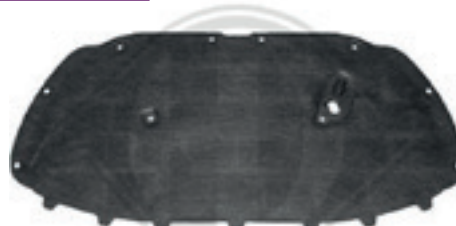
 **Stoßstange**

Passend für:
Renault Master

Art.Nr. 1874-448-725-0



 **Stoßstange**

Passend für:
Tesla Model 3

Art.Nr. 1874-793-005-0

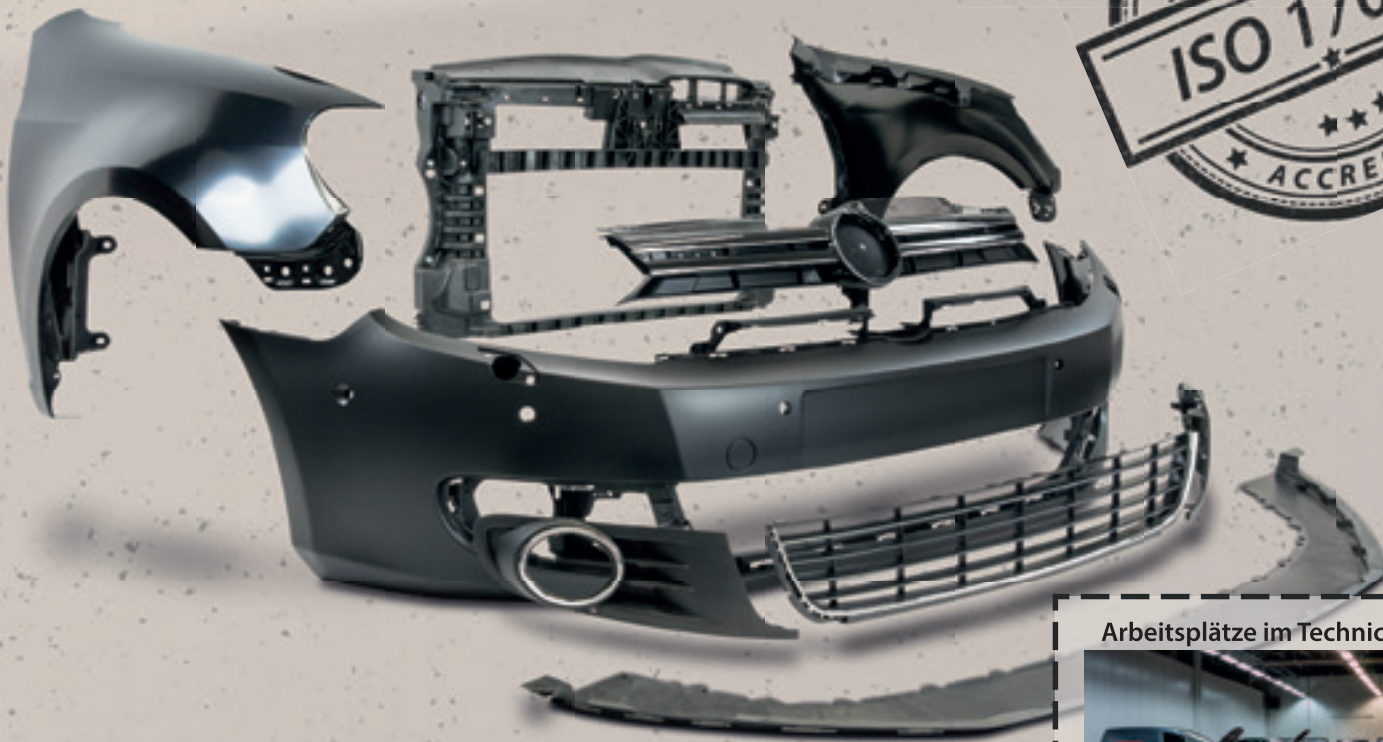

GEPRÜFTE KAROSSERIETEILE



- ISO 17020 zertifiziert
- Spaltmaßmessung per Laser
- unabhängige Prüfungen
- Prüfverfahren streng reglementiert
- regelmäßige staatliche Kontrollen
- maximale Ersatzteilqualität

Arbeitsplätze im Technical Center



GAP-GUN Spaltmaßmessung

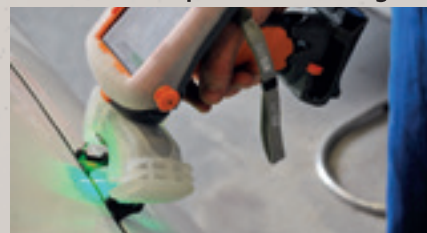

Passformprüfung am Fahrzeug



Stoßstange vorne, grundiert - für Opel Astra

mit Löchern für Nebellampen, Einparkhilfe, Parkassistenzsystem und Abschlepphaken

Art.Nr. 1870-381-057-7

Erkundigen Sie sich bei uns!



Was ist Equipart ?

Seit dem Jahr 1996 stehen sie mit ihrem erkennbaren Konzept von Autoteilen-Namen bedeutet nämlich „gleichwertige Autoteile“ (Equivalent parts). Stoßenstangen, Seitenflügel, Hauben und andere Autoteile der Warenmarke Equipart sind den Originalen vollkommen identisch. Gleichwertigkeit wird gemessen in mehreren Gesichtspunkten im technischen Zentrum in Hauptsitz in Belgien.

Quelle: Van Wezel GmbH

Kotflügel, vorne

- mit Loch für Blinkleuchte
- aus Stahl

Passend für:
BMW 5er F10



Art.Nr.	Position
1870-061-765-5	links
1870-061-765-6	rechts

Kotflügel, vorne

Passend für:
Citroen C3 2002-



Art.Nr.	Position
1870-092-510-3	links
1870-092-510-4	rechts

Spiegelglas für Außenspiegel

- konvex
- beheizbar

Passend für:
VW Golf VII



Art.Nr.	Position
1870-576-683-7	links
1870-576-683-8	rechts

Motorhaube

Passend für:
Mercedes Benz Vito (W447) 2015 - 2018
Art.Nr. 1870-308-266-0



» Erkundigen Sie sich bei uns!

Schalter, Heckklappenentriegelung
für Fahrzeuge mit zu öffnender Heckscheibe

Passend für:
BMW 3er E91
Art.Nr. 1321-V20-739-193



Karosserie Schraube

Passend für:
VW Golf V, VI, VII
Art.Nr. 0435-101-436



Paket 213 - Dentstation Premium PRO Expert 400 und ARC Pull 350 - Set

Dentstation Premium-Ausbeulstation für die Reparatur von kleinen, mittleren und großen Schäden an Karosserie-Stahl-Außenhaut-Bauteilen. Gewichtsreduzierte, ergonomisch optimierte Zugwerkzeuge mit durchdachten Detaillösungen ergänzen das System zur unverzichtbaren Ausrüstung für Karosseriespezialisten.

- Ausbeulen, ohne Demontage von Verkleidungsteilen und Instandsetzen statt Teilersatz
- Reduzierung der Reparaturzeiten bis zu 60% und mehr - Gewinnmaximierung durch Effizienzsteigerung
- kurze Amortisationszeiten

Art.Nr. 6511-D58-860

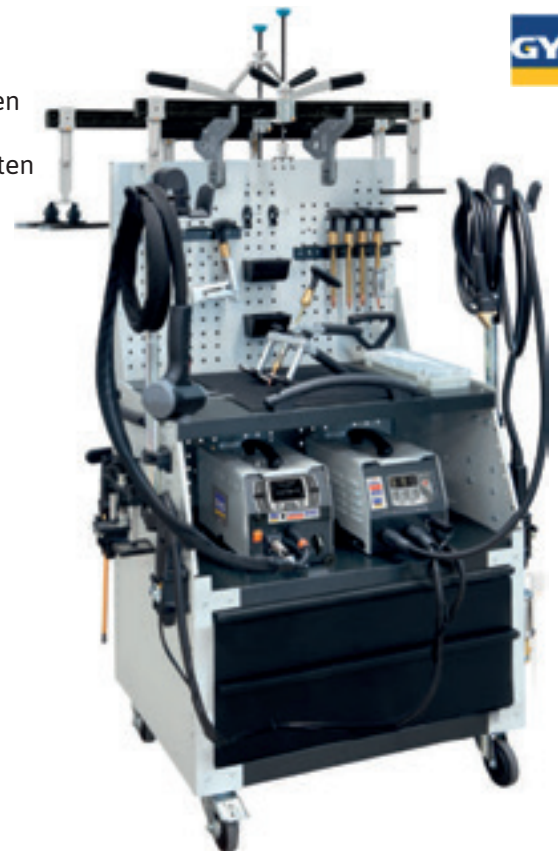

Technische Daten	
Spannung	400 V
Notleistung LTP	4.500 A
Pistole Auto	1 x
Pistole manuell	1 x
Pistolenkabel Auto	3 m / 70 mm ²
Pistolenkabel manuell	2 m / 70 mm ²
Zubehör	Spotter Box Pro

Paket 215 - GYSPOT PTI GENIUS - 400 V

Das „G“ steht hier für GENIUS und bietet neben der adaptiven, vollautomatischen Regelung der Schweißparameter nahezu kinderleichte und narrensichere Handhabung beim Wechsel der Schweißbügel, eine schnell bewegliche Elektrode, sowie einen integrierten Orbitalring für das Drehen der Zange im Federzugbalancer.

Bei vielen Geräten bekannte Probleme mit vergessener Verriegelung, schlechter Stromverbindung durch Verschleiß bzw. Verschmutzung zwischen Bügel und Zange gehören mit dem „Genius-System“ der Vergangenheit an.

Art.Nr. 6511-D24-878

Lieferumfang:

- Bügelarm - G1
- 3 x 10 Lt Spezialkühlmittel
- Werkzeugschlüssel
- Upgrade-set 1 (D22898)
- Upgrade-set 2 (D22881)



Technische Daten	
Schweißstrom	14.500 A
Netzanschluss	400 V, 3-ph.
Netzabsicherung	25 A
Zangenanpressdruck	550 daN / 8 bar
Kabellänge	6 m
Netzkabellänge	8 m



Paket 214 - Autopulse 220-M3 - inkl. 3 Brenner

Kompakte 1-phasige, inverterbasierte Impulsstromquelle mit 220 Ampere Schweißleistung.

- 3 integrierten 4-Rollen-Drahtvorschubeinheiten, an denen neben Standard-Schweißbrennern auch Push-Pull und Spoolgun Brennersysteme eingesetzt werden können
- eignet sich auch zum Verschweißen von Drahttransport sensibler Schweißzusätze wie z.B. Aluminium
- 57 hinterlegte Synergieprogramme für Stahl, Edelstahl, MIG-Löten und Aluminium
- mit großem mehrfarbigem Display

Art.Nr. 6511-D36-704

Technische Daten	
Schweißstrom	15 - 220 A
Netzanschluss	240 V
Netzabsicherung	16 A
Ø Schweißdraht	0,6 - 1,2 mm
Brenneranschlüsse	3



Schlauchpaket Euro 150 A Standard

- Länge: 3 m
- Kontaktröraufnahme M6
- Standard für Draht 0,8 mm

Art.Nr. 6511-041-424



Schweißdraht

Schweißdraht CuSi3

Art.Nr.	kg	Ø
6511-086-647	5	0,8 mm
6511-086-654	5	1,0 mm



Schweißdraht Stahl

Art.Nr.	kg	Ø	Länge
6511-086-128	5	0,8 mm	200 mm
6511-086-227	15	1,0 mm	300 mm

Schweißdrahtrolle Alu

Art.Nr.	kg	Ø	Länge
6511-086-524	7	1,0 mm	300 mm

Ersatzkontaktröhr

- VPE = 10
- für Schweißbrenner 150 A

Art.Nr.	Beschreibung
6511-041-912	L = 0,8 mm
6511-041-929	L = 1 mm; M6



Ersatzdüse Brenner

1 Satz = 3 Stück

Art.Nr.	für Brenner
6511-041-875	150 A
6511-041-882	250 A

Gripzangen-Set, 16-tlg.

- 2 x Universal-Gripzangen 130 mm
- 3 x Universal-Gripzangen 180 mm
- 5 x Universal-Gripzangen 225 mm
- 2 x Schweißer-Gripzangen 225 mm

Art.Nr. 6511-050-266



Engloch-Klammer mit Daumenhaken

Durch den im Set enthaltenen Daumenhaken kann die Engloch-Klammer schnell und sicher mit dem Practi-Haken an Gleithammer oder Kette verbunden werden.

Achtung: Der Practi-Haken ist nicht im Set enthalten!

Art.Nr. 6504-055-000-NSE-T



Gmelin+MOLL
Werkzeug GmbH

Gleithammer 5 kg „Starter Set“

Diese Satzzusammenstellung ist ideal z. B. für Neueinsteiger in den Karosseriebau.

Ohne Rüstzeit kann sofort in jede Richtung ein starker Zug ausgeführt werden.

Art.Nr. 6504-101-212-HSS-1



Gmelin+MOLL
Werkzeug GmbH

Schwerer Gleithammer 9 kg mit Practi-Haken

Im Unterschied zu anderen Gleithämmern auf dem Markt ist bei diesem Gerät der Griff nicht aufgeschraubt, sondern aufgegossen.

Der integrierte Handschutz ist extra groß, um schmerzhaften Quetschungen an der Hand vorzubeugen.

Ohne Rüstzeit kann sofort in jede Richtung ein starker Zug ausgeführt werden.

Art.Nr. 6504-101-312-HS



Gmelin+MOLL
Werkzeug GmbH

Hitze- & Flammschutzdecken

- hitzeblockend, flammenresistent, nicht schmelzend und nicht tropfend
- hohe Anwendungsgrenztemperatur von max. 1.400°C (nass bis kurzzeitig max. 3.400°C)
- sehr hohe Hitze- & Schallisolationenwerte bei verhältnismäßig geringem Flächengewicht (600 g/m²)

Art.Nr. 6504-211-620



Gmelin+MOLL
Werkzeug GmbH

Patentausbeulsatz universal, 7-tlg.

Zum gefühlvollen Ausziehen verschiedener Deformationen an der Karosserie.

Im Satz enthalten:

- Saugnapf Ø 130 mm
- Haken für 8 mm U-Scheiben
- Bärenkrallen DURAL mit 8 Haken sowie Haltefedern
- Spannfutter für Anschweißnägel 2,0 und 2,5 mm
- großer & kleiner Rundhaken
- Mundstück Set für Klebepilze mit Dämpfer
- jeweils 1 x erforderlicher Gewintheadapter

Art.Nr. 6504-101-203



Technische Daten	
Schlaggewicht	1,4 kg
Gewinde	3/8" 24G UNF
Gleithammer L	590 mm
Gewicht	4,5 kg

Gmelin+MOLL
Werkzeug GmbH

Multifunktionsprüflampe „Power Probe III“

- Durchgangsprüfung mit Hilfe des zusätzlichen Massekabels
- schlechte Massekontakte können lokalisiert werden
- 12 m Kabel ermöglicht Prüfarbeiten am gesamten KFZ
- 2 integrierte Leuchtdioden kopfseitig sorgen für Licht an der Problemstelle
- integrierter Schutzschalter
- Spannungsbereich: 12 - 24 V

Art.Nr. 6504-450-200



Smartpuller Set Silver

Einfach und schnell in der Anwendung. Das Ziehen fast aller Flächen der gesamten Fahrzeugkarosserie in alle Richtungen wird ermöglicht.

- flexibel schräg,
 - am Fahrzeug-Eck oder
 - auf dem Dach
- einfaches Handling durch den kompakten Aufbau
 - Beulen können über die gesamte Karosserie in jede notwendige Richtung gerichtet werden
 - einfache Verwendung durch das bewegliche Stativ auf Rädern und den verstellbaren Gummiauflagen
 - Gummiauflagen können an den verstärkten Flächen der Karosserie angesetzt werden; um beste Unterstützung für jede zu richtende Fläche zu gewähren
 - Richten von außen mit dem Smartpuller bedeutet eine deutlich erkennbare Zeitersparnis, da Türen und andere Karosserieteile nicht aus- und wiedereingebaut werden müssen

Art.Nr. 6504-509-700-S



Zugkralle DURAL verstärkt mit 8 Haken, Aufnahme M14 x 1,5

- mit Haltefedern
- Stahlhaken können vor dem Ansetzen bedarfsgerecht gestellt werden; in der Stelle gehalten durch die Spreizkraft der Federn - kein Abkippen mehr!

Art.Nr. 6504-509-418-L



Uni-Türriechtwerkzeug mit verlängerter Grundplatte, extra tief und mit 5 Bolzen

Der Werkzeugsatz besteht aus einem Grundgerät und fünf auswechselbaren Spezialbolzen mit verschiedenen Durchmessern und verschiedenen Längen. Der Richthebel besteht aus hochwertig verchromtem Stahl.

Auch für SUVs geeignet.

Art.Nr. 6504-593-420-A



Gmelin+MOLL
Werkzeug GmbH

Karosseriekammern-Satz, 16-tlg.

Die schlanke Bauform der Klammern ermöglicht es, Neuteile besser und schneller einzupassen.

- 8 Stück Klammern Gr. 2 1,3 - 1,6 mm Blechstärke
- 4 Stück Klammern Gr. 3 2,0 - 2,4 mm Blechstärke
- 3 Stück Klammern Gr. 4 2,7 - 3,0 mm Blechstärke
- Lösewerkzeug in Kunststoffbox

Art.Nr. 6504-940-500-A



Gmelin+MOLL
Werkzeug GmbH

Paket 84 - PointX

Karosserie - Messsystem

Schnelle und genaue Schadensanalyse mit Dokumentation

- ergonomische Leichtbauweise durch Verwendung von Kohlefaser
- autom. Höhenberechnung beschleunigt die Diagnose
- Möglichkeit der Punkt-zu-Punkt Oberbauvermessung
- prozessorientierte Benutzeroberfläche
- Bluetooth®-Verbindung mit Vision2 PointX Software
- Zugang zu Car-O-Data - Datenbank mit mehr als 7.000 Fahrzeugen für PointX
- kompatibel mit Adaptern des elektronischen Messsystems Car-O-Tronic
- elektronische Dokumentation mit Ausdruckmöglichkeit
- PC oder Laptop mit Windows Betriebssystem muss bauseits gestellt werden

Art.Nr. 6530-455-90



Technische Daten	
L min. mit Adapter	300 - 740 mm
L max. mit Adapter	1.400 - 2.000 mm
Höhe mit Indinometer	600 mm
Gewicht	0,9 kg



**GESPARTE ZEIT ist
verdientes Geld!**

Paket 208 - Speed - Der multifunktionelle Arbeitsplatz mit geringer Rüstzeit!

Geeignet zur Instandsetzung von leichten bis mittleren Schäden und als Servicebühne.

- zum Heben, Festhalten und Ziehen (Zugvorrichtung 180° einsetzbar)
- Zuggerät stufenlos einstell- und schwenkbar
- mit Car-O-Tronic Messsystem kombinierbar

Art.Nr. 6530-508-021-1KO-M



Technische Daten	
Tragkraft	3.000 kg
Höhe max.	1.600 mm

Lieferumfang:

- Zuggerät 5.000 kg
- Fußpumpe für Zugvorrichtung
- Zugkette 5.000 kg mit Haken
- Seitenzugvorrichtung
- Umlenkung für Zugvorrichtung nach unten
- 4 Schwenkarme mit Erhöhungen 60 mm
- Fahrzeug UNI- Klemmsatz
- Schlauchabdeckung 2 m
- Hydraulikschlauch 7 m
- Hydrauliköl 5 Lt

**Bodenebener Einbau
möglich!**



Paket 224 - Car-O-Tronic Vision 2 X3

**Eines der modernsten und benutzerfreundlichsten Messsysteme der Welt
Der Messschlitten überträgt per drahtloser Verbindung Daten an die Software.**

- unterstützt den gesamten Reparaturvorgang von der ersten Schadensanalyse und dem Gutachten bis hin zur abschließenden Prüfung und Dokumentation
- benutzerfreundliche Software
- für kleinere und größere Unfallwerkstätten geeignet
- basiert auf der größten Fahrzeugdatenbank der Welt und ist mit jedem Richtbanksystem kompatibel

Art.Nr. 6530-467-33

Funktionen im Überblick

Vision Hardware

- steckbare Messadapter
- Kompatibilität mit anderen Richtbänken
- Oberbauvermessung
- Bedienung per Fernbedienung
- endlose Rotation

Software

- vollständiges Protokoll
- komplette Fahrzeug-Index-Liste
- Fahrzeugschaden Analyse
- messen während des Richtens
- Dokumentation als Ausdruck
- Backup
- Unterstützung durch VisionWeb

- Oberkörper-Messmodus
- Online-Software Update
- Halte- & Verankerungssätze (EVO 1, 2, 3)
- Federbeinhalter Diagnose
- Oberflächenschaden Diagnose
- VIN Decodierung
- Punkt zu Punkt - P2P-Messung
- Handeye

Fahrzeuginformationen

- Fotos aller Messpunkte
- Fahrgestellzeichnungen
- Unterbauvermessung
- Informationen zur Einrichtung
- Fotos von Fahrzeugen
- Daten halten und verankern (EVO 1, 2, 3)
- Punkt zu Punkt-Vermessung

Lieferumfang:

- Car-O-Tronic Messschlitten und Messbrücke
- Oberbau-Messpunktadapter
- PC, Drucker, Tastatur & Maus
- PC-Schrank mit Stauraum für Messschlitten und Zubehör

CAR-O-LINER®



Paket 168 - Richtbank Quick 42 mit Auffahrmöglichkeit!

Die wirklich perfekte Lösung für alle Arten von Karosseriearbeiten!

- leicht abnehmbare Aluminiumauffahrrampen
- einzigartige, hydraulische Freihebevorrichtung
- automatische Abkippen- & Auffahrfunktion
- eingebautes Hydraulikaggregat
- interne Hydraulik- & Druckluft Anschlüsse
- Mess- & Diagnose-Möglichkeiten ohne Rüstzeiten; Fahrzeug steht auf den eigenen Rädern

Art.Nr. 6530-QUI-CK4-2

Technische Daten	
Richtbanklänge	4.200 mm
Länge mit Zuggerät	5.320 mm
Richtbankbreite	1.100 mm
Höhe min. - max.	480 - 1.480 mm
Hubkapazität	3.000 kg
Zugkapazität	10 t
Neigungswinkel Richtbank	3,5°
Neigungswinkel Rampen	12°
Druckluft	8 - 10 bar
Motor	2,6 kW, 16 A träge
Stromanschluss	400 V, 5 x 2,5 mm ²

Lieferumfang:

- Q42 Richtbank mit Hubeinheit
- Rampensatz Q100
- Zuggerät mit Zylinder & Schlauch
- Umlenkrolle D90
- Zugkette mit Haken 10 t
- Hydraulikhebersatz Q170
- Bankteile Standard B61
- Hydrauliköl 5 Lt

CAR-O-LINER®

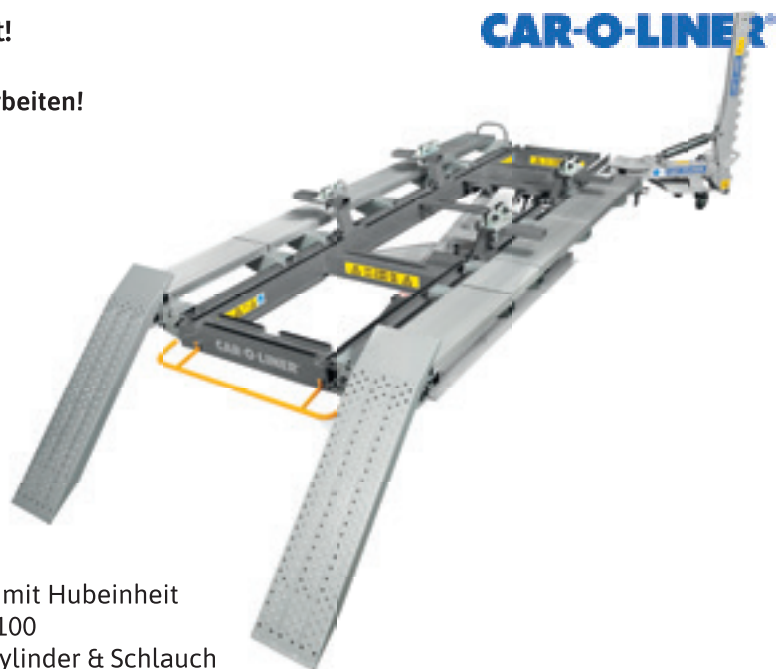

Empfohlen von
VW Group, BMW, Mercedes
Benz, Toyota, Tesla usw

Haltesätze EVO 1, 2 & 3-1

Zum schnellen Einrichten von Rahmen- & Anbauteilen. Mit Car-O-Tronic Messsystemen verwendbar. Die optimale Kombination von Car-O-Tronic X3 und dem EVO-System ersetzt zur Gänze die Anschaffung von fahrzeugspezifischen Richtwinkeln. Das Car-O-Liner EVO-System ist universell einsetzbar und für alle Fahrzeuge von gestern, heute und morgen geschaffen.

EVO 1

Das Basissystem zum Verankern und Festhalten während der Reparatur.

Bestehend aus:

- inkl. 3 Türme
- multifunktionellen Klammern
- Aufnahmeschiene
- Adapterbuchsen
- Strebe für große Reparaturen

Art.Nr. 6530-151-500-140-0



Empfohlen von
VW Group VAS 6526-1,
BMW

EVO 2

Erweiterungssystem zu EVO 1.

Bestehend aus:

- 2 x extra Türme
- Aufnahmeschienen,
- Verlängerungen
- universelle Montageteile

Art.Nr. 6530-151-500-141-0



Empfohlen von
VW Group VAS 6526-2,
BMW

EVO 3-1

Universelles Festhalte- und Fixiersystem für Rahmen- bzw. Anbauteile während der Karosseriereparatur. Das Einpassen der Teile ist dank der neuen Spannvorrichtung sehr einfach und präzise.

Für EVO3 muss EVO1 vorhanden sein.

Art.Nr. 6530-151-500-340-0

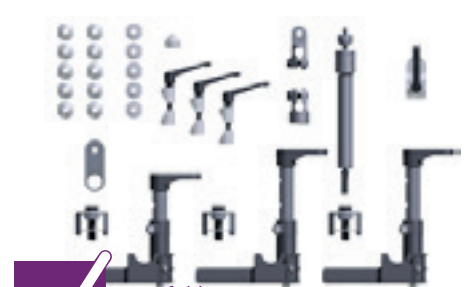

Empfohlen von
VW Group VAS 6526-1,
BMW

Neu bei uns

Paket 216 - Lift-Assist HLT-170

Die smarte Hebebühne für alles rund ums Automobil – „Made in Germany“

Egal ob Lackierbetrieb, Kfz-Werkstatt oder Karosseriebauer: Mit einer unserer cleveren Hebebühnen fährt man immer richtig! Die Lift-Assist-Familie ist dabei durch unsere eigene Luftbalg-Entwicklung auch noch besonders wartungsarm und bietet mit einer Arbeitshöhe von bis zu 1.700 mm Raum für viele Einsatzmöglichkeiten

- eigene Luftbalg Entwicklung
- flache Bauweise
- wartungsarm

Art.Nr. 6320-HLT-170

Technische Daten	
Tragkraft	3.500 kg
Abmessungen Plattform BxL	2.050 x 3.867 mm
Höhe min.	115 mm
Höhe max.	1.200 mm
Anzahl Luftbälge	3
Druckluftanschluss	max. 8 bar
Lastaufnahme	Räder od. Karosserie

Lieferumfang:

- Gummiklotz-Set (4 Stück)



MASTER 5000

geeignet für Nutzfahrzeuge, Einsatzfahrzeuge, Wohnmobile sowie Pkw

- gleiche Aufnahme zum Anheben an den Rädern oder am Schweller mit Gummiauflagen
- Fahrzeug kann an den Rädern oder am Schweller gehoben werden
- bei Bedarf auch 2 Räder hängend und 2 auf den Platten
- verfügbar als Hebebühne
- Farbe: Anthrazitgrau RAL 7016
- erweiterbar mit Zuggerät

Lieferumfang:

- elektrohydraulisches Steuerpult (400 V, 3 ph, 16 A)
- 6 m Schlauch zu der Bühne
- 4 x verschiebbare Platten zum Heben an Räder oder mit Gummiauflagen am Schweller
- 450°C verzinkte Bodenplatte
- Absenkestopp und akustisches Signal
- Bodenbefestigungsdübel
- 2 x Reifenschutz bei Überflur
- Kabelfernbedienung mit 10 m Kabel



Technische Daten	Paket 180 - Unterflur	Paket 181 - Überflur
Tragkraft	5.000 kg	5.000 kg
Höhe min.	0 mm	120 mm
Höhe max.	1.380 mm	1.450 mm
Fundament LxBxT min.	5.060 x 1.130 x 130 mm	-
Art.Nr.	6530-MAS-500-0BE	6530-MAS-500-0ES

Paket 182 - 10 t Zuggerät für MASTER 5000

Auch passend für:
JOLLIFT FLEX 35 und JOLLIFT MASTER BENCH 35

- doppelt drehbares Zuggerät
- Zugkraft wird mit dem serienmäßigen Manometer kontrolliert
- Zugkraft effektiv: 8 t

Besonderheit:

bei allen Modellen rundum einsetzbar

Art.Nr. 6530-BT2-RO1-OTO-N

Lieferumfang:

- pneumohydraulische Pumpe
- Manometer
- Kette und Fangseil
- Zusatzarm mit Heber als Gegenhalter
- Umlenkrolle
- Zuggeräterhöhung
- höhenverstellbare Schwellerkantenbefestigungen
- 4 x Aufnahmearme zur Befestigung



Spezialaufnahmesatz KitFix mit Aufnahmebolzen

z.B. für BMW

1 Satz = 4 Stück

Art.Nr. 6530-JOB-M



Für viele verschiedene
Fahrzeuge erhältlich

Grundhalterungen für KitFix Aufnahmesätze

1 Satz = 4 Stück

Art.Nr. 6530-KX



Kunststoff-Reparatur-System Plastic Fusion 10400

Beinhaltet die komplette Palette der Kunststoff-Reparatur.

Bestehend aus:

- integriertem Tacker und interner Luftzufuhr
- Anschluss für externe Luftzufuhr (mehr Luftvolumen) und Stickstoffflasche.
- drei verschiedene Klammern
- zweistufiger Schleifer
- Spezialzange
- flache Schweißdrähte

Der Fahrwagen:

Drei hochwertige Schubladen und eine spezielle Aufhängevorrichtung an der Seitenwand ermöglichen das saubere Verstauen von Werkzeugen und Zubehör. Falls erwünscht kann zusätzlich ein Stickstoffflaschenhalter am Fahrwagen angebracht werden.

Art.Nr. 6512-104-00



BETAG INNOVATION

Flatliner Business - Richtsystem für Stahl- und Aluminiumblech

Komplette Arbeitsstation, mit sämtlichen für die Reparatur nötigen Werkzeugen. Eine Vielfalt an Werkzeug kann eingesetzt werden, alle im Fahrwagen sauber verstaut. Repariert wird ausschließlich von außen, was den Arbeitsgang wesentlich schneller macht.

Digispot Schweißgerät: für manuelles oder automatisches Schweißen. Schweißdauer und Stärke können individuell eingestellt und gespeichert werden. Eingezogen wird mittels Kupferspitze oder Kohlestab.

Innopuller: praktisches Werkzeug dass ein kontrolliertes Ziehen des Bleches ermöglicht. Die Zughöhe kann einfach eingestellt werden. Die verstellbaren Füße können gedreht werden, was verschiedene Formen ermöglicht. Ein kleiner Schlaghammer ist ebenfalls dabei.

Art.Nr. 6512-500-4

Lieferumfang:

- Digispot Schweißgerät
- Fahrwagen mit Strom- und Druckluftanschluss
- 3 Zugbrücken
- Innopuller
- 2 Arten Zugösen
- 5 Hämmer in 3 verschiedenen Größen
- Zugstangen
- Einzelteile



BETAG INNOVATION

T-Hotbox PDR

Eignet sich bestens für das Entfernen oder Verkleinern von Beulen.

Die tragbare T-Hotbox ermöglicht dank ihrer handlichen Größe eine bequeme Reparatur.

Das Gerät verfügt über verschiedene Einstellungsmöglichkeiten, die je nach Anwendung reguliert werden können.

Wenn Sie beispielsweise ein Karosserieteil während 1 Sekunde erwärmen möchten, können Sie die gewünschte Zeit voreinstellen, und das Gerät stellt nach Ablauf dieser Dauer die Funktion wieder ein.

Die Einstellzeit reicht von 0.5 bis zu 4 Sekunden.

Beim lackfreien Ausbeulen kann das hilfreich sein, um den Lack nicht zu beschädigen. Außerdem kann die Leistung von 20%, 40%, 60%, 80% bis auf 100% variiert werden.

Art.Nr. 6512-365-0

Lieferumfang:

- Kabel
- Koffer

BETAG INNOVATION



Paket 83 - Scheinwerfereinstellgerät MLD 9000

Einstellung der Lichtquellen Xenon, Bi-Xenon, LED, Bi-LED, Halogen & blendfreie Fernlichtsysteme wie Dynamic Light Assist - DLA, Matrix 1, HD Matrix 2, ILS Ford

- §57a geeignet
- präzise grüne Ausrichtlaser für genaue Ausrichtung
- mit Kreuzlaser zur präzisen Positionierung
- hochauflösende CMOS-Kamera für digitale Bildverarbeitung in Echtzeit
- Messergebnisse in Echtzeit
- Vergleich der Messwerte Rot-Grün-Beurteilung
- Messergebnis Protokollierung mittels PDF möglich
- exakte Definition der Hell-Dunkel-Grenze ohne störenden Blausaum
- Touchscreen-Funktion
- Datenübertragung via WLAN zum PC

Art.Nr. 6200-169-210-434-5



BEISSBARTH

Paket 138 - Scheinwerfereinstellgerät MLD 10

Einstellung der Lichtquellen Glühfaden, LED, Halogen, Xenon

- §57a geeignet
- digitaler Luxmeter
- Ausrichtlaser zur einfachen, präzisen Positionierung
- leichtgängige Höhenverstellung mit Gegengewicht
- Kreuzlaser als Positionierungshilfe
- Fahrwagen 3-rädrig mit Mechanik zum Ausgleich von Bodenunebenheiten
- Libelle/Wasserwaage im Lichtkasten

Art.Nr. 6200-169-210-434-2



BEISSBARTH

Laufschienen-Set für eine exakte Scheinwerfer Justage

- nivellierbares Laufschienensystem für Über- und Unterflurmontage
- entspricht neuesten Messplatzanforderungen
- zusammen mit dem SEG-Fahrwagen können Höhenunterschiede bis zu 30 mm ausgeglichen werden
- lange Lebensdauer
- hochwertige, robuste Verarbeitung
- präzise geführte Stahlrollen: für exakte Vermessungen und Justagen reicht eine einmalige Ausrichtung zum Fahrzeug (Zeitersparnis!)
- mit Stahllaufräder

Art.Nr. 6200-169-210-513-4



BEISSBARTH



Empfohlen von
Mercedes Benz

Paket 22 - Sandstrahlgerät IBIX 9F2 Startpaket

Trockenstrahlgerät für feinste Korngrößen bis 0,038 mm

Für feine und großflächige Entrostungs- und Entlackungsarbeiten. Auch zur punktuellen Rost-Bearbeitung oder Ölfleckbeseitigung.

Art.Nr. 6465-G10-000-11

Technische Daten	
Luftdruck	bis 8 bar
Luftschlauch	3/8"
Schlauchlänge	6 m
Tankvolumen	9 Lt
Gewicht (Tank leer)	12 kg
Luftbedarf min.	455 l/Min
Abmessungen BxHxT	870 x 285 x 330 mm



Lieferumfang:

- Sandstrahlgerät IBIX 9F2
- Venturidüse 4 mm
- Standarddüse 3 mm zyl.
- Recyclingsieb für Strahlgut
- 1 Paar Handschuhe



Empfohlen von
Mitsubishi, Mercedes
Benz, Porsche

Strahlsand

Es handelt sich um ein chemisch inaktives, nicht metallisches Material. Weder Umwelt noch Arbeitsplatz werden belastet.

Es ist ferritfrei, nicht verunreinigt, nicht radioaktiv belastet, nicht recycelt, hat keine Salze und ist staubarm.

Diese Fakten und der geringe Verbrauch reduzieren die Entsorgungskosten erheblich.

Art.Nr.	Bezeichnung
6465-L10-000-13	EURO 2 Körnung 30/60 NFZ, 25 kg Gebinde
6465-L10-000-43	EURO 4 Körnung 120 PKW, 25 kg Gebinde
6465-L10-002-43	EURO 24 Mischkörnung PKW, 25 kg Gebinde



Achtung! Laut EU-Gesetz sind an belüfteten Strahlhelmen Luftvorfilter (6465-G55-003-23) für Atemluft Pflicht!

Strahlhelm ESH-1

- mit Rundvisier
- Luftregulator
- Lederschürze

Art.Nr. 6465-G55-009-0



Doppelfilter für Strahlhelm mit Belüftung

Art.Nr. 6465-G55-003-23



Einzelschutzfilm des Fensters für ESH-1 Strahlhelm, 5 Stück

Art.Nr. 6465-G55-020-01



Car Service #LikeABosch



Das größte Potenzial, um sich am Markt erfolgreich durchzusetzen, bietet ein Werkstattkonzept, das Sie unterstützt und dabei auf eine starke Marke baut: **Bosch Car Service**.

Ihre Vorteile auf einen Blick

- ▶ Geballte Kraft der globalen Marke Bosch stärkt den Ruf als führender, lokaler Anbieter für Werkstattservice
- ▶ Professioneller Markenauftritt, Arbeitskleidung, Geschäftsdrucksachen, Point of Sale- und Marketingmaterialien
- ▶ Komplette Marketingunterstützung, einschließlich Marketing-Plattform zur einfachen Erstellung von individuellen Handzetteln
- ▶ Zeitgemäße digitale Unterstützung mit Bosch Service-TV, Online-Werbung, Werkstattfinder, optimierten Internetseiten und Online-Terminbuchungstool
- ▶ Komplette technische Unterstützung mit spezieller Service-Hotline, hersteller- und systemspezifischen Schulungen und regelmäßigen Updates zu technischen Neuerungen
- ▶ Bosch Service Excellence bietet einen strukturierten und systematischen Ansatz für Ihre Weiterentwicklung, einschließlich umfassender Schulung zur Betriebsführung, sowie Tools und Coachings für das gesamte Team
- ▶ Komplettes Qualitätsmanagement zur Erhöhung der Kundenzufriedenheit, um existierende Kunden zu binden und neue Kunden zu gewinnen
- ▶ Gelegenheit zum Austausch von Erfahrungen mit anderen Bosch Car Service durch regelmäßige Veranstaltungen

Weiter Informationen finden Sie hier:





Machen Sie die Rechnung auf!

Bosch bezahlt Ihre Werkstattausrüstung

CombiPlus

bosch-werkstattwelt.de
bosch-werkstattwelt.at

Refinanzierung von
Werkstattausrüstung
durch Kfz-Ersatzteile

Wer rechnet, gewinnt: CombiPlus

Doppelt profitieren:

- ▶ Bares Geld sparen durch Rückerstattung des Katalogpreises für Bosch-Prüftechnik
- ▶ Zufriedene Kunden durch effizientes Arbeiten mit aktueller Prüftechnik, Software & Kfz-Ersatzteilen von Bosch

eXtra-Vorteil:

- ▶ Bei jedem Kauf von Kfz-Ersatzteilen* punkten mit dem Prämiensystem eXtra und attraktive Prämien erhalten

Zündspuleneinheit

Passend für:

Opel Astra H, Corsa C + D, Meriva

Art.Nr. 0552-022-150-347-2



Zündspule

Passend für:

BMW 5, X5, Citroen, Peugeot

Art.Nr. 0552-022-150-447-0



Das **Bosch-Modulkonzept** Prüftechnik, Fachwissen und Ersatzteile aus einer Hand



BOSCH

Automotive

- ▶ Elektrik | Elektronik
- ▶ Benzineinspritzung
- ▶ Dieseleinspritzung
- ▶ Bremsentechnik

Mehr Informationen unter:
boschaftermarket.com



Als Bosch Modulpartner erhalten Sie Unterstützung durch:

- ▶ Bosch-Modul-Extranet
- ▶ Exklusiver Bosch-Modul-Newsletter
- ▶ Information und technischer Support aus erster Hand
- ▶ Weiterbildung von Profis für Profis
- ▶ Modernste Prüftechnik
- ▶ Qualifizierter Großhandelspartner

Vier Module, ein Ziel: Nachhaltiger Werkstatterfolg

Werden Sie Bosch Modulpartner, um dieses Ziel zu erreichen. Die Bosch Module lassen sich individuell in Ihrem Werkstattbereich umsetzen: Entweder als Spezialisierung einer freien Werkstatt oder als Ergänzung zu einem bestehenden Werkstattkonzept.

Raddrehzahlsensor

Passend für:
Alfa Mito, Fiat 500, Panda, Doblo
Art.Nr. 0552-098-635-728-6



Bremsflüssigkeit DOT4

Bosch empfiehlt, die Bremsflüssigkeit alle 40.000 km oder alle zwei Jahre zu wechseln.
Bitte beachten Sie die technischen Spezifikationen des Herstellers.

- Trockensiedepunkt: 230°C
- Nassiedepunkt: 155°C
- Farbe: gelb

Art.Nr.	Gebinde
2039-198-747-910-7	1 Lt
2039-198-747-910-8	5 Lt
2039-198-747-910-9	20 Lt
2039-198-747-911-1	60 Lt



KTS 465 - besteht aus KTS 560 und Tablet-PC DCU 120 inklusive Software ESI[tronic] Diagnostics-Paket



- robust & optimiert für rauen Werkstatteinsatz
- dauerhaft mobiles & stabiles Arbeiten
- flexibles Werkstattsystem und eine sichere Investition
- mit Zentralem Zugang zu gesicherten Fahrzeugdaten Secure Diagnostic Access (SDA)

Bereits vorinstallierte ESI[tronic]-Software

- DDM (Diagnostics Download Manager)
- ESI[tronic] 2.0
- ESI[tronic] Truck
- ESI[tronic] OHW I (Landmaschinen)
- ESI[tronic] OHW II (Baumaschinen)
- OBFCM

Art.Nr. 6216-KTS-465



Mobiler Diagnosetester KTS 560 inklusive Software ESI[tronic] Diagnostics-Paket*



mobil durch Drahtloses Diagnose-Modul mit Messtechnik 1-Kanal-Multimeter

- mit ISO-System für europäische Fahrzeuge
- mit OBD-CAN-Protokolle
- mit 1Software ESI[tronic] Diagnostics
- mit Zentralem Zugang zu gesicherten Fahrzeugdaten Secure Diagnostic Access (SDA)
- OBFCM

Art.Nr. 6216-KTS-560

* Kundenseitig muss ein komplett aktueller Windows PC od, Laptop verkabelt zu unseren Komponenten gestellt werden. Software kann selber oder auf Wunsch von uns kostenpflichtig installiert werden.



Neue Features:

Online Support
kostenpflichtig

Mit zentralem Zugang zu gesicherten Fahrzeugdaten Secure Diagnostic Access (SDA)

Mit der integrierten und standardisierten Lösung Secure Diagnostic Access ermöglicht Bosch durch die Diagnosesoftware ESI[tronic] 2.0 Online weiterhin einen zentralen Zugang zu gesicherten Fahrzeugdaten.

Leakfinder SMT300

In zwei Arbeitsschritten können Leckgröße und Ort bestimmt werden. Geeignet für die Dichtigkeitsuntersuchungen z.B. an Kraftstoff- und Abgassystemen. Der erzeugte Rauch kann auch zur Lecksuche an Tür- und Fensterdichtungen eingesetzt werden.

- Betrieb über die Fahrzeugbatterie (12 V)
- voll ausgestattetes Gerät mit Rauchflussregler , und Druck-/Vakuumanzeige
- komplettes Zubehör mit Aufbewahrungskoffer
- von OEMs freigegebene Leakfinder Technologie
- nutzt UltraTraceUV Farblösung zum Erzeugen des Rauchs; die einzige von OEMs genehmigte Lösung
- Farbablagerung ist mit UV Licht nachweisbar (Lampe im Lieferumfang enthalten)

Art.Nr. 6216-068-410-230-0

Lieferumfang:

- Schlauch und Düse
- Flasche UltraTraceUV®
- Verschlusskappen-Kit
- Adapterkonus
- Rauchverteiler
- Kombinationslicht mit Brille & Schrader-Aus-/Einbauwerkzeug



Paket 211 - DAS 3000

Computergesteuerte Kalibriervorrichtung für Fahrerassistenzsysteme.

Mit volldigitaler Abstandsmessung und Ausrichtung auf die Fahrachse. Kurze Rüstzeiten und unkomplizierter Aufbau für präzise Messergebnisse.

Art.Nr. 6216-068-430-010-9



Inklusive Profi Paket DAS 3000

- Aufbewahrungsbox
- Mercedes Typ 1 (Pkw + Sprinter)
- Universal Typ 1.1 für Kia, Hyundai, Fiat, PSA, Opel
- Mazda Typ 1, Typ 2 (Set)
- Nissan Typ 1 (Set), Typ 2 (Set)
- Toyota Typ 1, Typ 3
- Honda Typ 1 (Set), Typ 3
- Universal Typ 2 für Renault, Smart, Opel Movano, Mitsubishi Typ 1

Lieferumfang:

- Fahrwagen und Kalibriergestell
- VW-Multifunktions- und -Radar (Frontkamera & -Radar)
- Präzisions-Messbalken für Multi-Target-Shop
- integriertes Dual-Kamera-Set
- Universal-Radhalter mit Target
- Abstandsmesshilfe (Säule mit Target)
- Software für die Ausrichtung (über DDM) Steuerung der fahrzeugspezifischen Kalibrierung mit der Diagnosesoftware ESI[tronic] 2.0 online von Bosch
- Profi Paket DAS 3000

Jetzt bei uns bestellbar:
 Kalibriertafel für Lidar-Sensor



Batterielader BAT 6120 für Nass-/AGM-/EFB-/GEL-/Lithium (LFP) Batterien

- unterstützt 120 A DC-Dauerleistung (bei AC120 V~240 V, 25 °C)
- 12 V Blei-Säure-Batterie-Ladung, Ladediagnose/ 12 V Lithium-Batterie-Ladung, BMS Wake-Up
- maximale Leistungsabgabe: Bis zu 1.750 W
- flexible Betriebsarten zur Erfüllung der Kundenanforderungen
- Betrieb auf dem Tisch, dem Boden oder bei Wandmontage möglich
- passt unter ein Auto im Ausstellungsraum
- benutzerfreundliches, großes LCD-Display mit 4 verschiedenen Hintergrundbeleuchtungen, einschließlich Modus für Betrieb bei Wandmontage
- einfacher Zugriff auf die Webseite des BAT 6120 Help Centers über den auf dem LCD-Display angezeigten QR-Code

Art.Nr. 6271-BAT-612-0

Lieferumfang:

- Batterielader
- Abnehmbare Ladeleitung (3 m - 25 mm²)
- Netzkabel
- Wandhalterung
- Benutzerhandbuch mit Sicherheitsanweisungen



BEA 950 S1 Kombiabgastester*

Die Vorteile auf einen Blick:

- Premium-AU Station für Werkstätten mit höchstem Anspruch
- platzsparend - alle Messkomponenten im Gerätewagen
- werkstatthaft - Schutz gegen Beschädigungen durch robuste Bauweise
- flexibel - durch optionalen Akkubetrieb beim Rauchgastrübungs- Messmodul (BEA 070)
- schnell betriebsbereit durch kurze Rüstzeiten und kurze Warm-Up Zeit
- benutzerfreundlich - durch Funkverbindung zwischen PC, BEA 070, BEA 030 & KTS 5-Serie

Die Vorteile auf einen Blick:

- Steuergerätdiagnose
- Fehlersuchanleitung
- Fahrzeugsystemanalyse der FSA
- OBD-Auslese §57a
- OBFCM-Auslese §57a
nur in Verbindung mit KTS und ESI-Software

Art.Nr. 6216-BEA-950-S1

* Kundenseitig muss ein komplett aktueller Windows PC od, Laptop verkabelt zu unseren Komponenten gestellt werden. Software kann selber oder auf Wunsch von uns kostenpflichtig installiert werden.



Lieferumfang:

- KTS 560
- Premium Gerätewagen inkl. PC, 24" Monitor, Tastatur und Drucker
- BEA 040 Drehzahl- Messmodul über Körperschall- & Luftschall
- 4/5 Gas- Messmodul
- Rauchgastrübungs- Messmodul, Bluetooth®



Mobiler Diagnosetester KTS 960*

Advanced-Paket

Die komplette Funk-Lösung für Steuergeräte-Diagnose

- mit ISO-System für amerikanische & asiatische Fahrzeuge
- mit OBD-CAN-Protokolle
- inklusive OBFCM-Software

Art.Nr. 6216-KTS-960

* Kundenseitig muss ein komplett aktueller Windows PC od, Laptop verkabelt zu unseren Komponenten gestellt werden. Software kann selber oder auf Wunsch von uns kostenpflichtig installiert werden.



Lieferumfang:

- KTS 560 mit 1 Kanal Multimeter
- DCU 220
- Software 1HL ESI[tronic]-Paket-Advanced
- 2 x Zusatzlizenzen



DIE CLEVERE ALTERNATIVE



FUCHS
carparts

KURVEN REICH



Diagnose auf einem neuen Level:

Mit der innovativen Diagnoselösung Diagnose on Demand (DoD) sind Sie immer am Ball. Sie erhalten Zugriff auf Funktionen, die sonst nur OE-Testern vorbehalten waren. Somit können alle Diagnosearbeiten eigenständig erledigt und somit Zeit und Kosten gespart werden.

Passt immer!

ASSISTENT



HERTH+BUSS

DoD 2.0: Dongle, Eigendiagnose-Gerät

Kommen Sie service- und diagnostisch auf OE-Level, ohne dabei in teure Ausrüstung und hohe Fixkosten investieren zu müssen.

- Einfache Handhabung: Das OBD-Kabel an das Fahrzeug anschließen, Modell und Funktion wählen - auf Fertigstellung warten.
- Keine Updatekosten: Immer aktuelle Software, ohne Fixkosten.
- Cloudbasierend: Keine komplizierte PC-Installation, einfach die Webanbindung (DoD 2.0) verwenden.
- Die wirtschaftliche & faire Lösung: Keine teuren Hardware-Lizenzen notwendig. Zahlen Sie nur das, was Sie tatsächlich brauchen
- Neueste Fahrzeugtechnik: Support der neuesten Fahrzeugmodelle.
- Live-Kontakt zu Technikern: Nutzen Sie die Chat-Funktion, um mit unseren Technikern zu kommunizieren.

Art.Nr. 6219-959-904-01



Produktinfo

Strategische Partnerschaft mit AUTEL und HERTH+BUSS



HERTH+BUSS ist offizieller Vertriebspartner für Autel in Österreich, Deutschland und der Schweiz.

Vorteile:

- bessere Angebote von Schulungen und technischen Lehrgängen im Schulungscenter von H+B oder an einem Kastner Standort
- AUTEL und DoD (Remote Diagnose) aus einer Hand
- ausfallsichere Support Hotline

Kastner Autel Hotline:

Diagnose-Spezialist Thomas Berndl mit seinem Team berät Sie gerne!

+43 (0)2236/378 900 - 92

+43 (0)664/810 65 97

thomas.berndl@auto-kastner.at

Paket 195 - Diagnosegerät MaxiSYS MS906 PRO-TS

OB2 Wi-Fi Diagnosescanner und TPMS-Tool mit BT VCI MaxiSYS MS906 Pro-TS ist ein leistungsstarkes, fortschrittliches 8 Zoll Diagnose Tablet mit erweiterter Software und Cloudbasierten Daten- und Reparaturdiensten.

Der Octa-Core-Prozessor des MS906 Pro, das Betriebssystem Android 7 und 128 GB Speicher ermöglichen dem Tablet die Durchführung erweiterter Diagnosen, einschließlich Codierung und Anpassungen. MS906 ProTS integriert ein TPMS Antennenmodul zur Durchführung umfassender TPMS Dienste.

Neue Softwarefunktionen

- automatische Übersetzung APP
- Batterieanalysefähigkeit
- Cloudbasierte Berichte und Datenverwaltung

Optional

- Batterie und Bordnetztesters MaxiBAS BT506
- ADAS Kalibrierrahmensystem/ ADAS Software
- Datenbank Haynes Pro

Art.Nr. 6219-MS9-06P-ROT-S

Lieferumfang:

- Umfangreicher Prüfkabelkoffer
- Inklusive RDKS/TPMS Auslese- und Programmierung
- kostenloses Update der Software in den ersten 24 Monaten
- nach Ende der Laufzeit keine Nutzungseinschränkung der Software
- 2 Jahre Garantie



AUTEL

Paket 198 - Diagnosegerät MaxiSys Ultra mit Oszilloskop Zubehör-Kit

- Tablet Front- & Rückkamera
- 13" Touchscreen-Tablet mit Android 7.0 Betriebssystem
- geteilter Bildschirm für mehr Inhalt
- Lithium-Akku mit 8 Stunden Dauerbetrieb
- geführte Prozeduren mit DTC-Analyse und Fehlercode-Lösungen
- Fehlerbehebung mit echten Reparaturhinweisen- & Tipps
- Topology Mapping
- außergewöhnliche OE-Level-Funktionalität: umfassende OBDII-Diagnose, Dienstleistungen und fortgeschrittene Steuergeräte-Codierung und -Programmierung
- Verwaltung von Werkstattaktivitäten, Kundeninfos sowie Fahrzeugdaten
- Cloud-basierter Datenmanager speichert Kunden- und Fahrzeugdatensätze, Scannerdaten & Technikernotizen
- optional: ADAS Freischaltung möglich

Besonderheit MaxiSys Ultra

- 4 Kanal-Oszilloskop mit 80- MS/s
- VCMI mit integriertem Akku (mit externe Lademöglichkeit oder OBDII Buchse) für den Wellenformgenerator

Art.Nr. 6219-100-0MS-ULT-RA

Lieferumfang:

- Autel Diagnostictablet
- Messspitzen und Messleitungen
- Gerätekoffer
- Docking-Station und Ladegerät
- kostenloses Update der Software in den ersten 24 Monaten
- 2 Jahre Garantie



AUTEL

Paket 117 - Diagnosetester MaxiSys MS909

- Tablet Front- & Rückkamera
- Lithium-Akku mit 8 Stunden Dauerbetrieb
- geführte Prozeduren mit DTC-Analyse und Fehlercode-Lösungen
- Fehlerbehebung mit echten Reparaturhinweisen- & Tipps
- Topology Mapping
- außergewöhnliche OE-Level-Funktionalität: umfassende OBDII-Diagnose, Dienstleistungen und fortgeschrittene Steuergeräte-Codierung und -Programmierung
- Verwaltung von Werkstattaktivitäten, Kundeninfos sowie Fahrzeugdaten
- Cloud-basierter Datenmanager speichert Kunden- und Fahrzeugdatensätze, Scannerdaten & Technikernotizen
- optional: ADAS Freischaltung möglich

Art.Nr. 6219-MS9-09

Lieferumfang:

- Autel MaxiSys Diagnosetablet
- Diagnosebox MaxiFlash VCI
- Gerätekoffer
- kostenloses Update der Software in den ersten 24 Monaten
- 2 Jahre Garantie



Paket 190 - IA900WA

Achsvermessung und Kalibrierung der ADAS- Fahrassistenzsysteme gleichzeitig!
Beide Systeme sind eng miteinander verbunden, dies spart Zeit und vereinfacht die gesamte Reparatur

- Live-Ausrichtungsmessanzeige
- alle Ausrichtungsergebnisse anzeigen, nur hinten, nur vorne, Fahrgestellsymmetrie und Reifendurchmesser
- illustrierte Ausrichtungsanweisungen, Live-Messwerte, erforderliche Werkzeuge und Anpassungspositionen werden auf einem einzigen Bildschirm angezeigt

Besonderheiten ADAS:

- schnellste und genaueste Rahmenplatzierung mit Zielpositionsvalidierung
- bebilderte, farbige Anweisungen führen den Benutzer Schritt für Schritt durch den ADAS-Kalibrierungsprozess
- Zielhöhe der ADAS-Kalibrierung per Knopfdruck einstellbar, Balken motorisch höhenverstellbar
- einfache und präzise Kalibrierung mit Hilfe einer Schritt-zu-Schritt Anleitung

Art.Nr. 6219-ADA-SIA-900-WAP

Lieferumfang:

- 24-Zoll-Touchscreen-Monitor
- klappbarer Querstangen Verriegelungsmechanismus
- MaxiSYS Tablet-Halter mit integriertem Ladegerät/NV
- MaxiSYS Interface statt PC für Achsvermessung
- Selbstkalibrierende Kameras
- Kalibriertafel Honda/Acura LDW II (li & re), Honda LDW I
- Kalibriertafel Toyota/Lexus LDW I, Toyota LDW II
- Kalibriertafel Hyundai/Kia LDW I, Hyundai/Kia LDW II
- Kalibriertafel Mercedes LDW, Nissan LDW I (li & re)
- Kalibriertafel Nissan/Renault/Infiniti LDW II (li & re)
- Kalibriertafel Nissan LDW III (li & re), Mazda LDW I
- Kalibriertafel Mazda LDW II (li & re), Mercedes LDW II
- Kalibriertafel Mitsubishi/Suzuki LDW (li & re)
- Kalibriertafel Subaru LDW I, VAG LDW

Achtung: ein Autel MaxiSys Ultra oder MaxiSys MS909 ist zwingend erforderlich.

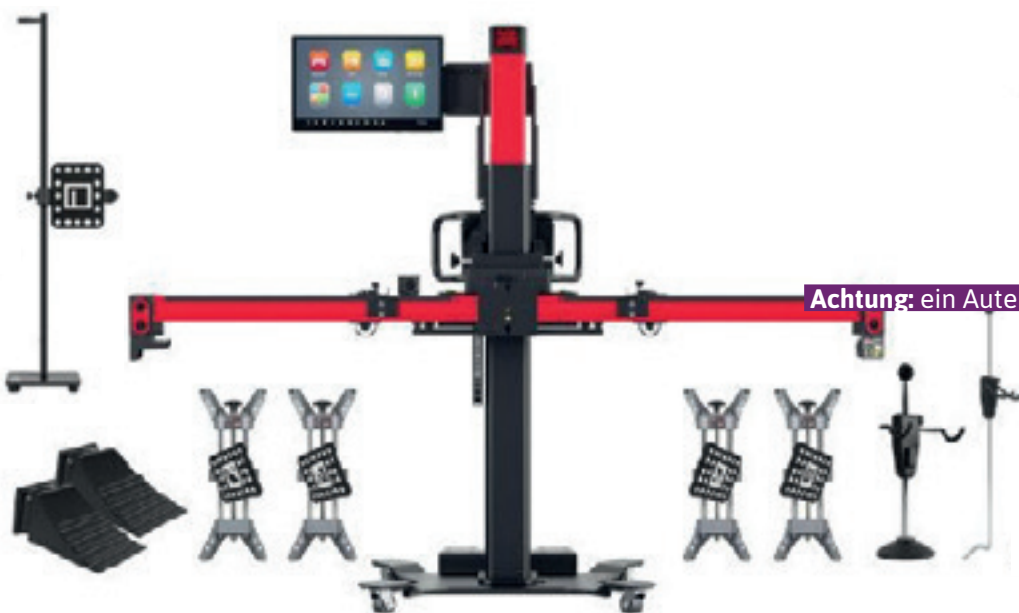

AUTEL

Batterietester Zubehörkit MaxiBAS BTAK

Das Battery Tester Accessory Kit (BTAK) von Autel enthält eine 400 A Stromzange, Sonden und 2 Multimeterleitungen.

Unter Verwendung des Autel MaxiBAS BT608-Batterieanalysetools ermöglicht das MaxiBAS BTAK Technikern eine sichere und einfache Fehlersuche an elektrischen Systemen und Komponenten von Fahrzeugen.

- inklusive 400-A-Klemme
- enthält Sonden und Leitungen
- Fehlersuche im elektrischen System
- misst die Batteriestärke
- effektiver Messbereich von 20 mA bis 400 A

Art.Nr. 6219-BTA-K



Ersatzpapierrolle

6219-BT6-08P

Batterietester MaxiBAS BT609

geeignete Batterien sind Flut-, AGM-, AGM-Spiral-, EFB- und GEL-Batterien

- Prüfung von Fahrzeugbatterien-Batterien im eingebauten- und ausgebauten Zustand
- Testmöglichkeiten für 6- und 12-Volt-Batterien: 100 - 3.000 CCA
- Tests von 12- und 24 Volt-Kurbel-/Ladesystemen
- Kompatibel mit CCA, CA, SAE, EN, IEC, DIN, JIS und MCA
- schnelle Anzeige der Batteriespezifikationen durch Batterie-Barcode-Scan, automatische und manuelle VIN-Eingabe
- illustrierte Anleitungen für die Batteriepositionierung und -prüfung
- Lesen und Löschen von Fehlercodes
- Anzeige von Live-Daten aller verfügbaren Systeme
- Unterstützung von Wartungsdiensten

Art.Nr. 6219-BT6-09

Lieferumfang:

- 7-Zoll-Android-Touchscreen-Tablet



Gysflash 102.12 HF

leistungsfähiges Inverterladergerät (100 A), das sich einfach an Wänden oder Hebebühnen befestigen lässt

Hauptfunktionen:

- Laden von Starter-Batterien mit Prozessor gesteuerter Ladekurve
- Unterstützung des 12 V-Bordnetzes während der Diagnosephase
- Sicherung der Spannungsversorgung bei Vorführfahrzeugen im Showroom
- Versorgung des Bordnetzes zur Sicherung von Speicherinhalten
- Benutzung des Gerätes als stabilisierte Spannungsquelle mit individuell programmierbarer Spannung und Stromstärke

Art.Nr. 6271-029-606

Technische Daten	
Laden Bordnetz	12 V
max. Leistung	100 A
Leistung	20 - 1.200 Ah
Ladekabel	5 m 16 mm ²



Verbringen Sie weniger
Zeit mit dem Finden und
Beheben bekannter Probleme.

Die Lösungen
werden von Herstellern
und Branchenexperten
bereitgestellt.



WorkshopData™ Smart

SmartFIX™ beinhaltet sicherheitsrelevante Rückrufe* und technische Servicebulletins der Hersteller mit Symptombeschreibung, mögliche Ursachen und Abstellmaßnahmen, ergänzt durch Fehlercodes und deren Analyse (wenn notwendig).

SmartCASE™ verfügt über eine clevere Sammlung von Tipps und Tricks zur Beseitigung bekannter Probleme an speziellen Fahrzeugmodellen; auch hier sind Symptome, mögliche Ursachen und Abstellmaßnahmen enthalten.

*Die sicherheitsrelevanten Rückrufe dienen ausschließlich zu Informationszwecken.

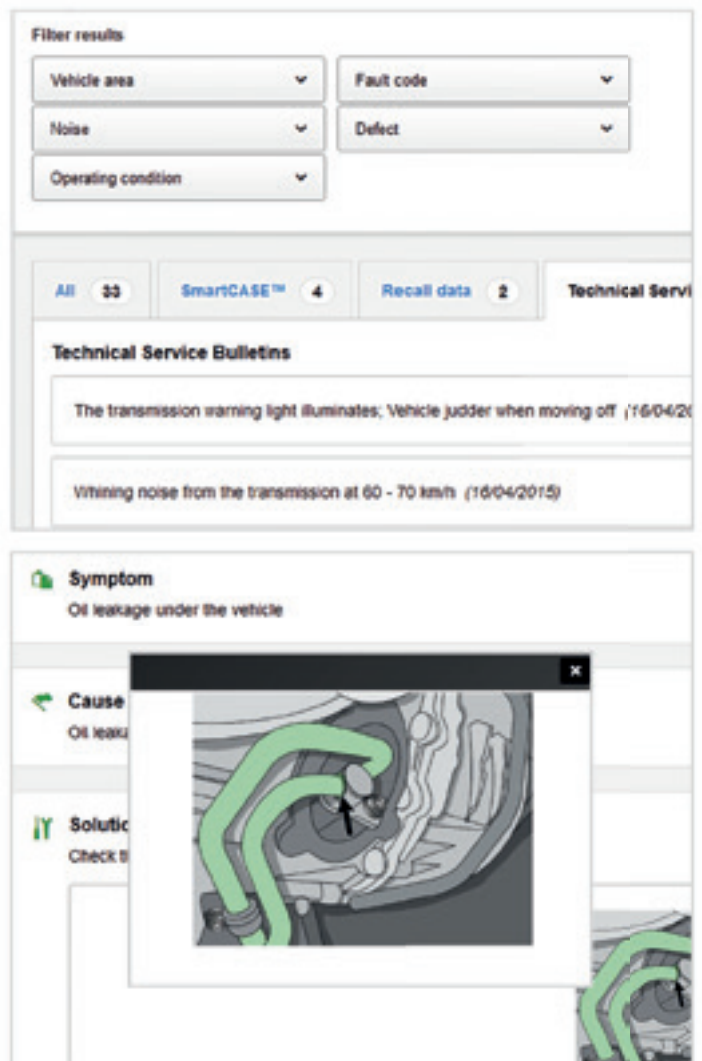

Filter results

Vehicle area	Fault code
Noise	Defect
Operating condition	

All 33 SmartCASE™ 4 Recall data 2 Technical Serv

Technical Service Bulletins

- The transmission warning light illuminates; Vehicle judder when moving off (16/04/2015)
- Whining noise from the transmission at 60 - 70 km/h (16/04/2015)

Symptom
Oil leakage under the vehicle

Cause
Oil leak

Solution
Check th

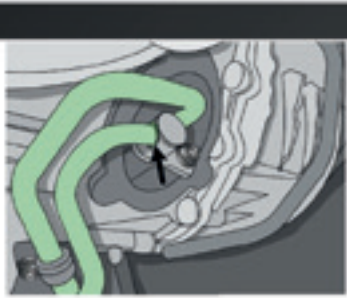

Paket 217 - Kombiabgastester MDS450 PC-Basis inkl. OBFCM Software Die Revolution in der Fahrzeugdiagnose

Modular, vorbereitet um ihre Ansprüche und Anforderungen gerecht zu werden.

Erweiterbar mit:

- Hochvolt Messtechnik
- Oszilloscope

Beschreibung:

- inklusive Kundendatenspeicher, Fahrzeugdatenspeicher
- schnelle Messverfügbarkeit
- schneller AU- Ablauf
- höchste Verfügbarkeit der Ausrüstung
- höchste Standzeit
- geringer Wartungsaufwand
- werkstattoptimiert – entwickelt für den harten Werkstatteinsatz
- neueste, zukunftsorientierte Technologie

Art.Nr. 6214-VS8-812



VCI 1000



OBFCM On Board Fuel Consumption Monitoring

Seit dem 1. Jänner 2021 müssen neu zugelassene Fahrzeuge der Klassen M1 und N1 Gruppe I mit einer OBFCM-Einrichtung ausgestattet sein.

Bei diesen Fahrzeugen sind Kfz-Werkstätten und §57a KFG Begutachtungsstellen verpflichtet, die Verbrauchsdaten regelmäßig auszulesen und an durch die EU bestimmte Behörden zu senden.

OBFCM - On Board Fuel Consumption Monitoring Software

In der Praxis bedeutet eine OBFCM-Lösung in Kombination mit einem Abgastester eine deutliche Zeitersparnis!

- für Verordnung (EU) V 2018/1832 für Pkw und LLKW & 2019/1242 für schwere LKW
- einfache, geführte Bedienung
- auch als „Stand alone“ mit einem Laptop verwendbar, Voraussetzung OBD Auslesegerät

Art.Nr. 6214-VM8-307

Lieferumfang:

- Dongle
- Software



Für Verordnung (EU)
V 2018/1832 für
Pkw und LLKW
&
2019/1242 für
schwere LKW

NRGkick Ladeinheit

Alles, was Ihre Werkstatt zum E-Auto-Laden braucht.

überall. schnell. laden.
Deine mobile Ladeinheit



SOFORT LADEN - OHNE INSTALLATION

Im Gegensatz zu stationären Wallboxen, die eine teure Installation erfordern, kann NRGkick sofort an jeder Standardsteckdose - egal ob Schuko- oder Drehstromsteckdose - verwendet werden!

SCHNELLER LADEN

NRGkick lädt die E-Autos Ihrer Kunden mit der maximal möglichen AC-Ladegeschwindigkeit von bis zu 22kW - fast zehnmal schneller als die meisten anderen mobilen Ladeeinheiten.

VOLLE ÜBERSICHT

NRGkick macht die Ladung mit dem integrierten Energiezähler transparent und misst ständig Strom, Spannung, Energie und Leistung an jeder Phase. Über die kostenfreie Smartphone App haben Sie bei Bedarf so stets im Blick, wie viel geladen wurde und welche Kosten dabei entstanden sind - und vieles mehr!

MAXIMALE SICHERHEIT

NRGkick und die intelligenten Steckeraufsätze sorgen für maximale Sicherheit. NRGkick ist nicht nur absolut normkonform sondern bietet viele weitere Sicherheitsmerkmale: Überfahrtsicherheit, Temperaturüberwachung, Verpolungsschutz, Hot-unplug- Protection, IP67 wassergeschützt, Erdleiterprüfung, Schaltkontakt diagnose, Ladestrombegrenzung bei Adaptierung und weitere Maßnahmen sorgen dafür, dass Sie und das E-Auto sicher sind. Andere Ladelösungen bieten nur wenige dieser Sicherheitsfeatures, NRGkick jedoch alle!

AUFLADEN ALS SERVICE

Machen Sie Ihre Kunden zufriedener, indem Sie ihnen ein voll aufgeladenes Auto zurückgeben!

DIEBSTAHL- & MANIPULATIONSSCHUTZ

NRGkick ist selbst während und nach der Ladung vor Diebstahl geschützt und bietet umfassenden Schutz vor missbräuchlichem oder versehentlichem Verstellen des Ladestroms

VOLLE FLEXIBILITÄT

Müssen Sie das Elektroauto an einem anderen Ort in Ihrer Werkstatt laden? Kein Problem: NRGkick ist mobil und kann jederzeit ein- und ausgesteckt und einfach mitgenommen werden.

VDE- & ÖVE-ZERTIFIZIERT

Als erste mobile Ladeinheit überhaupt, gelang es NRGkick durch VDE und ÖVE validiert und zertifiziert zu werden. Dabei wurde nicht nur die Ladeinheit, sondern auch die fertigungsüberwachte Produktion zertifiziert. VDE ist wohl die angesehenste Stelle hierfür überhaupt - das Gütesiegel ist ein Synonym für Sicherheit und Qualität!

MAXIMALE LADELEISTUNG

Mit der All-in-One Ladeinheit können Sie immer die maximale Ladeleistung abrufen - egal, ob an Schuko, Camping, Drehstromsteckdosen oder sogar an öffentlichen Ladesäulen geladen wird!



400V 5Pol
CEE 32A
max. 22kW



400V 5Pol
CEE 16A
max. 11kW



230V 3Pol
CEE 16A
max. 3,7kW



230V 2Pol
Schuko
max. 3kW



öffentliche
Ladesäule
Typ 2

Erkundigen Sie sich nach den aktuellen Förderungsaktionen für E-Mobilität.

Alles Infos finden Sie unter:
www.umweltfoerderung.at

Vorteilssets
NRGkick 32 A Set Optimal mit WLAN, Bluetooth®

- NRGkick 32 A Standard
- max. 22 kW Ladeleistung
- WLAN und Bluetooth®
- Steckeraufsatz Set Standard
- inkl. Transporttasche



Länge	Art.Nr.
5 m	3606-125-010-61
7,5 m	3606-127-010-61

Ladeeinheiten
NRGkick 32 A Standard mit WLAN, Bluetooth®

- NRGkick 32 A Standard
- max. 22 kW Ladeleistung
- WLAN und Bluetooth®



Länge	Art.Nr.
5 m	3606-125-010-01
7,5 m	3606-127-010-01

NRGkick Steckeraufsatz Set Standard EU

- CEE 16 A 5 Pol: 11 kW
- CEE 16 A 3 Pol: 3,7 kW
- Schuko: max. 2 kW
- Überhitzungsschutz
- Lichtbogenschutz

Art.Nr. 3606-200-010-53



NRGkick Steckeraufsatz 16 A 5 Pol

- max. Ladestrom bis 16 A
- max. 11 kW Ladeleistung
- 3-phasig
- Überhitzungsschutz
- Lichtbogenschutz

Art.Nr. 3606-200-010-03



SMARTPHONE APP

Du kannst deinen NRGkick über eine kostenlose Smartphone App steuern.

Hier können verschiedene Einstellungen für deinen NRGkick getroffen werden, aber auch interessante Statistiken und Informationen über deine Ladevorgänge abgerufen werden.



Spannungsprüfer mit Schutzisolierung zweipolig 12 - 1.000 V



- geprüft und zugelassen gemäß international gültiger Norm
- isoliert nach IEC IEN 61243-3 (DIN VDE 0682-401)
- Spannungsklasse B
- Gleich- und Wechselspannung wird über LED angezeigt
- Drehfeld und Phasenanzeige über LCD
- einpolige Außenleiterprüfung (Phase)
- uvm.

Art.Nr. 6000-117-150-3





Das Kabel für die Mobilität von morgen

chargeBIG
powered by MAHLE

Art.Nr. 1026-MX4-85

Das Ladekabel ist die Lebensader Ihrer persönlichen Elektromobilität. Eine hochwertige Verbindung zwischen Ladestation und Fahrzeug sorgt dafür, dass Sie Ihr Elektro- oder Hybridfahrzeug jederzeit sicher, zuverlässig und mit optimaler Geschwindigkeit laden können. Aus diesen Gründen sollten sich dabei für das hochwertige MAHLE Ladekabel MX 485 entscheiden:

Robuste Erstausrüster-Qualität

Das MAHLE Ladekabel MX 485 wird aus hochwertigen Komponenten in OE-Qualität gefertigt. Es ist wasserdicht, wetterbeständig (Schutzklasse IP 44) und für den harten Ladealltag bei Temperaturen von -30 °C bis +50 °C ausgelegt.

Optimale Kompatibilität

Alle gängigen Elektro- und Hybridfahrzeuge sowie Ladestationen und Wallboxen mit Typ 2-Stecker (EU-Standard) lassen sich mit dem MAHLE Ladekabel MX 485 verbinden. Dabei geben Ihnen 5 Meter Kabellänge in nahezu jeder Situation die nötige Flexibilität.

Sicheres Laden

Mit dem handlichen dreiphasigen (Mode-3) Kabel laden Sie sicher und schnell mit bis zu 22 kW Ladeleistung und 32 Ampere Ladestrom – und das für mehr als 10.000 Ladezyklen.

Produktdaten

- MAHLE Ladekabel MX 485 in 5 Meter Länge
- hochwertige Erstausrüster-Qualität für mehr als 10.000 Ladezyklen
- Typ 2 Stecker nach Europa-Standard (Mennekes-Design)
- Dreiphasig (Mode 3), 32 Ampere, 22 kW, 480 V AC (nach IEC 62196 Norm)
- wasserdicht, wetterbeständig und von -30 °C bis +50 °C einsetzbar



PERFORMANCEplus Werkstattwagen e10 mit 164 isolierten Werkzeugen für Hybrid- & Elektrofahrzeuge

- feste Anordnung der Werkzeuge durch präzise Einbettung
- isoliert nach IEC 60900
- ABS Umrandung mit Kleinteilfächern
- sehr stabile Stahlblechkonstruktion mit 0,8 mm Blechstärke
- hohe Standsicherheit
- Seitenwände mit Vierkantlochung zum Anbringen verschiedener Zubehörteile
- Einzelverriegelung verhindert ungewolltes Öffnen
- Zentralverriegelung aller Schubladen durch Zylinderschloss
- kugelgelagerte Schubladenführung
- mit Polyurethan Ecken-Kantenschutz
- Schubladen mit 100% Auszug
- mit seitlichem Metallhandgriff
- mit 2 Rädern à Ø 125 mm
- mit 2 Lenkrädern à Ø 125 mm mit Roll- und Drehbremse
- durchgehende Griffleisten
- elektrostatisch pulverbeschichtet

Art.Nr. 6000-117-615-5



KS TOOLS

Isolierte Rettungsstange inkl. Wandhalterung

KS TOOLS

- NF EN 60900/IEC 60900/NF EN 6789
- für die Rettung eines verletzten Arbeitnehmers bei elektrischem Schlag, Störlichtbogen usw.
- er wird verwendet, um das Opfer in einen sicheren Bereich zu ziehen

Art.Nr. 6000-150-091-3

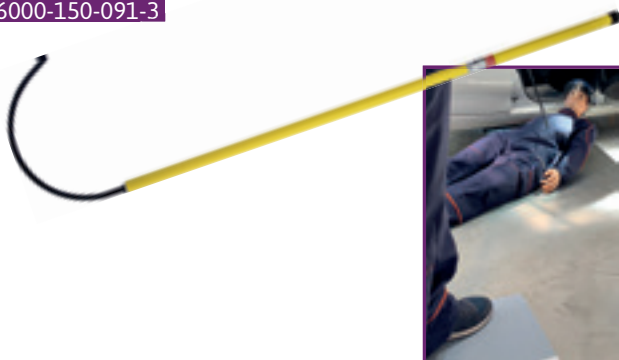

Hebevorrichtung für Batterien, 45 - 120 mm

KS TOOLS

- Isolationsspannung AC 1000 V und DC 1500 V
- aus Verbundmaterial und die Öse ist vollisoliert
- einstellbarer Achsabstand von 45 - 120 mm

Art.Nr. 6000-117-020-7



Intelligent MaxiCharger AC Wallbox in Dunkelgrau, spritzwassergeschützt IP65 für jedes Elektroauto mit Ladestecker Typ 2 geeignet

- leicht zu installieren & einfache Programmierung mittels App
- Steuerung über praktische App: Kostenkontrolle, zeigt Status-, Sitzungsdetails usw.
- Triple Protection Technology für sicheres Laden: der Batteriezustand wird kontrolliert und der Ladestrom entsprechend angepasst
- Benutzeridentifizierung über RFID Karte
- auch für Hybrid-Fahrzeuge geeignet
- mit 3 Jahren Garantie*

Besonderheiten beim Modell mit LED Touchscreen

- MID: Abrechnung für Buchhaltung und Finanzamt
- 4 G: Verbindung zur App - dadurch kein WLAN notwendig
- LED Touchscreen-Display mit Firmenlogo personalisierbar
- Stromüberschuss PV-Laden
- FI-Schalter inkludiert

***Achtung: die Montage muss durch einen Elektrik-Fachbetrieb erfolgen**

Art.Nr.	Modell
3608-106-000-037	11 kW 16 A
3608-106-000-013	22 kW 32 A
3608-106-000-061	22 kW 32 A mit LED Touchscreen

- Lieferumfang:**
- 5 m Kabel
 - 2 x RFID-Karte zur Benutzeridentifizierung



AUTEL

Coming soon: Update zur Einspeisung aus Solaranlagen!

Standfuß für Wallbox

- für drinnen und draußen geeignet
- wird mittels 4 Schrauben im Boden befestigt
- Lieferung inklusive Befestigungsmaterial
- Höhe: 140 cm



AUTEL

Art.Nr.	Modell
3608-301-002-168	für 1 Wallbox
3608-301-002-169	für 2 Wallboxen

RFID-Karte

zur Benutzeridentifizierung vor dem Laden

Art.Nr. 3608-500-005-986

AUTEL



Förderung sichern

Die MaxiCharger AC Wallboxen wurden in die Liste der **förderfähigen Wallboxen** aufgenommen.

Alles Infos finden Sie unter: www.umweltfoerderung.at

*Die Installation muss durch einen Elektrik-Fachbetrieb erfolgt sein!

Paket 187 - HV100L - Scherenhubtisch mobil für Akkus von Elektro-Autos

Geeignet für den sicheren und komfortablen Aus- und Einbau von Motoren, Getrieben, HV-Batterien und Chassis Komponenten. Entwickelt aus 20 Jahren Erfahrung in der Konstruktion und Produktion von Hubtischen in Zusammenarbeit mit führenden Automobilherstellern.

- Sichere Aufnahme und Befestigung von Bauteilen
- Viel Platz unter dem Fahrzeug durch kompakte Bauweise
- Mit Last leicht zu rangieren dank kugelgelagerter Kunststoffrollen
- fixe Aufnahmeplatte mit 2 x 7 Bohrungen zur sicheren Befestigung von verschiedenen Aufnahmeadaptern
- serienmäßige Wartungsstützen erlauben ein sicheres Arbeiten beim Warten des Hubtisches

Art.Nr. 6320-HV1-00L

Technische Daten	
Steuerung	hydraulisch, über Fußpumpe
Tragkraft	1.000 kg
Länge	1.646 mm
Aufnahme Länge	1.260 mm
Hubtisch Breite	740 mm
Bauhöhe	535 mm
Hubhöhe max.	1.835 mm
Gewicht	230 kg
Hubweg	1.300 mm



Einfaches Manövrieren & sicheres Parken dank zwei Schwenkrollen mit integrierten Feststellbremsen

Fußhydraulisch gesteuerter Lasthub mit doppelt wirkender Pumpe für schnelles und kraftschonendes Heben - Stufenlose, exakte Dosierung der Absenkgeschwindigkeit

Paket 130 - HV100A1

Unterstützung für Fahrzeugkomponenten.

Art.Nr. 6320-HV1-00A-1

Technische Daten	
Tragkraft	800 kg
Gewicht	20 kg

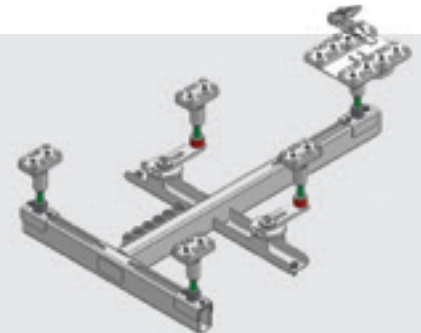

Paket 48 - HV Safety 2000

Speziell für den Automotiven Bereich entwickelt, garantiert das Messmodul die strikte Einhaltung aller Sicherheitsanforderungen.

- menügeführte Messung
- aktive Isolationswiderstandsmessung
- integriertes Voltmeter bis zu 1.000 V
- Potenzialausgleichsmessung entsprechend UNECE R100
- Standard Multimeterfunktionen
- geführte Diagnose und Messablauf
- Stromversorgung durch USB Schnittstelle
- kalibrierbar für reproduzierbare Genauigkeit

Art.Nr. 6214-VS8-904



Kundenseitig muss ein komplett aktueller Windows PC verkabelt zu unseren Komponenten gestellt werden. Software kann selber oder auf Wunsch von uns kostenpflichtig installiert werden.

Paket 113 - Maestro 2.35 Premium elektromechanische 2 Säulen Hebebühne - optimal zum Anheben von E-Fahrzeugen

- Säulen asymmetrisch aufgestellt, sehr stabile & geschweißt
- Grundrahmenfrei
- kaltgewälzte Spindel
- Mutternsatz aus spezieller Kunststofflegierung
- Hubwagen: 6 Stück Führungsrollen mit schmierungsfreien Nadellagern
- Drucktastensteuerung mit Signalton
- programmierbarer Endschalter
- elektronische Gleichlaufüberwachung
- innenliegende Schwenkarmarretierung
- geringe Unterschwenkhöhe für Sportwagen
- Aufnahmebereich vom UP bis T6 Lang
- Standardlackierung: Arme: rot RAL 3020
Säulen: grau RAL 7016

Art.Nr. 6300-AU9-841-1

Technische Daten	
Tragkraft	3.500 kg
Gesamthöhe Säule	2.713 mm
Gesamthöhe inkl. Portal	4.060 - 4.420 mm
Hubhöhe (max.)	1.900 mm
Hub-/ Senkzeit	ca. 35 sec
Nutzhöhe	1.970 - 2.035 mm + 65 mm
Unterschwenkhöhe	70 mm
Lichte Weite zw. Säulen	2.759 mm
Tragarmlänge vorne	555 - 1.100 mm
Tragarmlänge hinten	925 - 1.550 mm
Ø Drehteller	120 mm
Gesamtbreite	3.500 mm
Fundamentstärke	250 mm
Motor	2 x 2,8 kW, 20 A
Stromanschluss	400 V, 5 x 2,5 mm ²

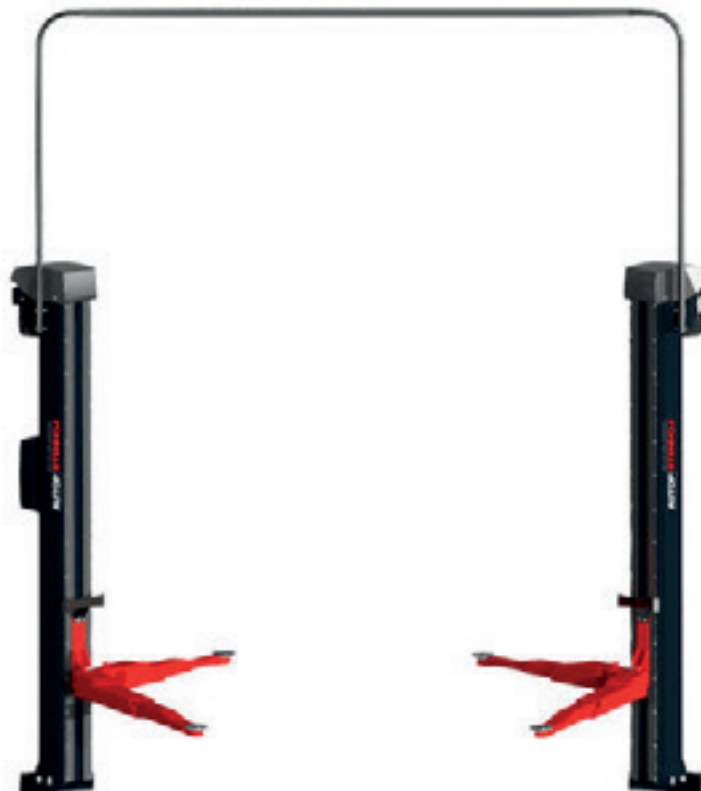

Aufnahmeerhöhung für Transporter

- Aufnahmehöhe 95 - 135 mm
- Stecksystem
- stückweise

Art.Nr. 6300-AU1-102-7



Steckpilzaufnahme für VW ID Buzz

- für Maestro
- 1 Satz = 4 Stück

Art.Nr. 6300-AUS-194-0



Spezialaufnahme VW ID 3 und ID 4

- entwickelt zur De- & Montage von Akkupacks
- 1 Satz = 4 Stück

Art.Nr. 6300-AUS-194-3

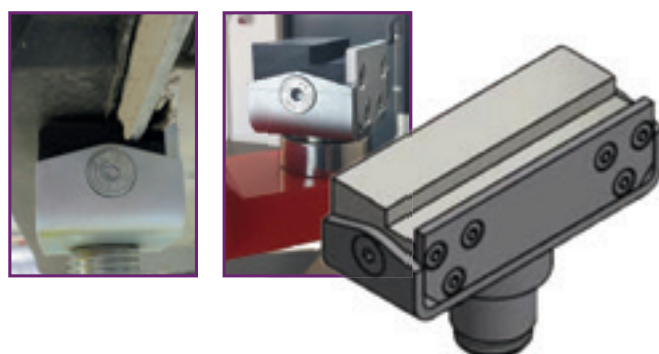

Paket 218 - Mascot 40H elektrohydraulische 2-Säulen Hebebühne

- Säulen asymmetrisch aufgestellt, Fahrzeuge können sehr weit hinten positioniert werden, für optimalen Türöffnungswinkel
- grundrahmenfrei, somit einfache Einfahrtsituation
- wartungsfreie Zylinder in jeder Säule
- doppelter Türanschlagschutz am Hubstuhl
- elektrisch betätigtes Klinkensystem, das ohne teure Druckluft auskommt
- Drucktastensteuerung mit Möglichkeit zum Einparken und mit Signalton
- einstellbarer Endschalter für max. Hubhöhe und CE-Stop
- mechanische Gleichlaufsicherung über Stahlseile
- Standardlackierung: Hubstuhl und Arme: RAL 3020 verkehrsrot; Säulen: RAL 7016 anthrazitgrau

Besonderheiten Arme:

- Aufnahmebereich vom kleinen PKW bis VW T6 langer Radstand
- parallele Stellung der Tragarme, für einfachere und schnellere Positionierung
- geringe Unterschwenkhöhe

Art.Nr. 6300-AU0-966-50

Technische Daten	
Tragkraft	4.000 kg
Hubhöhe (max.)	1.900 mm
Hub-/ Senkzeit	ca. 30 sec
Nutzhöhe	1.990 - 2.013 mm
Motor	3,0 kW, 16 A
Stromanschluss	400 V
Unterschwenkhöhe	90 mm
Lichte Durchfahrbreite	2.405 mm
Lichte Weite zwischen den Säulen	2.740 mm
Gesamthöhe Säulen	3.995 - 4.220 mm
Schwenkarmlänge vorne min. - max.	640 - 1.245 mm
Schwenkarmlänge hinten min. - max.	750 - 1.445 mm



Hybrid Tester FSA050

Messungen auf Hochvoltseite bis 600 V (CAT IV1) sowie das Prüfen des Isolationswiderstands bis 200 GOhm bei Prüfspannungen von 50 bis 1000 V sind ebenfalls kein Problem.

- Hybrid-Tester mit Funkanbindung an PC-Systeme (PC, Laptop, FSA 7xx, FSA 500)
- für Hochspannungs & Isolationstests an Elektro- & Hybridfahrzeugen mit Hochspannungstastkopf
- mit 2 Messleitungen & Bluetooth®-Stick
- im Koffer
- PC-Software zur Datenübertragung zu Windows PC mit Windows 10

Art.Nr. 6216-FSA-050



ROWE[®]
MOTOR OIL

**WIR LIEBEN
SCHMIERSTOFFE**



GRATIS ROWE FASSPUMPE

Beim Kauf von 2 x 200 Liter
ROWE Öl erhalten Sie
eine ROWE Fasspumpe
gratis dazu.

- /// mit Rowe Logo
- /// für 50 - 200 Lt Fässer geeignet
- /// Anschlussgewinde 2"

Art.Nr. 5193-800-007-109-9



Freigaben: Von Fahrzeugherstellern freigegeben

Spezifikation: Qualitativ gleichwertig nach EU-Recht gemäß

Empfehlung: Dieses Produkt wird empfohlen, wenn folgende Füllvorschriften gefordert werden

HIGHTEC MULTI FORMULA SAE 5W-40

Spezial Mehrbereichs-Leichtlaufmotorenöl auf HC-Synthese-Basis für Pkw- Otto und Dieselmotoren mit und ohne Turboaufladung einschließlich Rußpartikelfilter. Dieses Produkt deckt eine Vielzahl der aktuellen Herstellervorgaben ab und eignet sich somit besonders als Rationalisierungsprodukt.

MB-Freigabe 229.31/229.51; **VW** 505 00/505 01;

ACEA C3; **API SN**; **Fiat** 9.55535-S2; **Ford** WSS-M2C917-A; **GM dexos2**; **MB** 226.5; **Renault RN** 0700/0710; **Porsche A40**;

API CF; **BMW Longlife-04**; **Fiat** 9.55535-T2;

Art.Nr.	Gebinde
5193-201-382-000-99	200 Lt

HIGHTEC SYNT RS SAE 0W-30 HC-C2

Teilsynthetisches Mehrbereichs-Leichtlaufmotorenöl der Extraklasse für Pkw-Otto- und Dieselmotoren mit und ohne Turboaufladung. Bestens geeignet für den Einsatz in Fahrzeugen mit Dieselpartikelfiltersystemen gemäß Herstellervorschrift.

ACEA C2; **PSA B71** 2312;

Fiat 9.55535-DS1/GS1; **Iveco** 18-1811 SC1 LV;

Art.Nr.	Gebinde
5193-202-472-000-99	200 Lt

HIGHTEC FORMULA GTS SAE 10W-40 HC

Leichtlaufmotorenöl auf HC-Synthese-Basis. Einsetzbar in Pkw-Otto- und Dieselmotoren mit und ohne Turboaufladung.

ACEA A3/B4; **API SN**; **Fiat** 9.55535-G2/D2; **MB** 229.3; **Renault RN** 0700/0710; **VW** 502 00/505 00;

API CF; **BMW Longlife-98**; **PSA B71** 2300;

Art.Nr.	Gebinde
5193-200-932-000-99	200 Lt

HIGHTEC SYNTH RS LONGLIFE IV SAE 0W-20

Teilsynthetisches Mehrbereichs-Leichtlaufmotorenöl der Extraklasse mit herausragendem Kraftstoffeinsparpotential. Bestens geeignet für aktuelle und zukünftige Pkw-Otto- und Dieselmotoren mit und ohne Turboaufladung. Eigens für moderne Fahrzeuge mit Abgasnachbehandlungssystemen entwickelt.

Porsche C20; **VW** 508 00/509 00;

ACEA C5;

ACEA A1/B1;

Art.Nr.	Gebinde
5193-200-360-010-99	1 Lt
5193-200-360-050-99	5 Lt
5193-200-360-200-99	20 Lt
5193-200-360-600-99	60 Lt
5193-200-362-000-99	200 Lt



Neu bei uns - Motoröle von CAR ALPINE® - Made in Germany

- mit OE-Freigaben
- kein Preisvergleich im Internet
- umfangreiches Sortiment - sofort lieferbar



CAR Multi SAE 5W-30

Art.Nr.	Gebinde	Spezifikationen	Empfehlung	Freigabe
5193-360-028-4	60 Lt		ACEA C3; API SN/CF; BMW	
5193-360-028-5	200 Lt		Longlife-04; MB 229.51; VW 504 00/507 00;	

CAR Alpine TS 10W-40, teilsynthetisches Hochleistungs-Leichtlaufmotorenöl

Art.Nr.	Gebinde	Spezifikationen	Empfehlung	Freigabe
5191-330-008-1	1 Lt			
5191-330-008-2	5 Lt			
5191-330-008-4	60 Lt	ACEA A3; B4, API; SL/CF;	MB 229.1; VW 505.00; Renault RN 0700; PSA B71 2296;	
5191-330-008-5	208 Lt			

CAR Alpine RSL 5W-40, HC-synthetisches Hochleistungs-Leichtlaufmotorenöl

Art.Nr.	Gebinde	Spezifikationen	Empfehlung	Freigabe
5191-330-014-1	1 Lt		BMW Longlife - 01; VW-Norm 502 00/505 00; Renault RN 0700/ RN 0710;	MB-Freigabe 229.3
5191-330-014-2	5 Lt	ACEA A3/B4; API SN/CF	PSA B71 2296; Opel GM-LL-B-025;	
5191-330-014-4	60 Lt		Porsche A40; Fiat 9.55535-M2;	

CAR Alpine Special F 5W-30, HC-synthetisches Hochleistungs-Leichtlaufmotorenöl

Art.Nr.	Gebinde	Spezifikationen	Empfehlung	Freigabe
5191-330-018-1	1 Lt			
5191-330-018-2	5 Lt	ACEA A5/B5; API SL	Ford WSS-M2C913-A; Ford WSS-M2C913-B; Ford WSS-M2C913-C;	
5191-330-018-4	60 Lt		Ford WSS-M2C913-D; Renault RN700;	

CAR Alpine Longlife III 5W-30, HC-synthetisches Hochleistungs-Leichtlaufmotorenöl

Art.Nr.	Gebinde	Spezifikationen	Empfehlung	Freigabe
5191-330-028-1	1 Lt			VW-Norm 504 00/507 00;
5191-330-028-2	5 Lt	ACEA C3;	Porsche C30	MB-Freigabe 229.51; BMW Longlife-04

CAR Alpine RSL 5W-30 LA, HC-synthetisches Hochleistungs-Leichtlaufmotorenöl

Art.Nr.	Gebinde	Spezifikationen	Empfehlung	Freigabe
5191-330-030-1	1 Lt		BMW Longlife-04; Chrysler MS-11106;	MB-Freigabe 229.51;
5191-330-030-2	5 Lt	ACEA C2/C3;API SN/CF;	Fiat 9.55535-S3; Ford WSS-M2C 917-A;	MB-Freigabe 229.52
5191-330-030-4	60 Lt		GM dexos 2™; Renault RN 0700 / 0710; VW 502 00 / 505 00 / 505 01;	

CAR Alpine PSA 5W-30, HC-synthetisches Hochleistungs-Leichtlaufmotorenöl

Art.Nr.	Gebinde	Spezifikationen	Empfehlung	Freigabe
5191-330-138-1	1 Lt		PSA B71 2290; FIAT 9.55535-S1	
5191-330-138-2	5 Lt	ACEA C2;	Honda, wo gefordert; Mitsubishi, wo gefordert; Subaru, wo gefordert;	
5191-330-138-4	60 Lt		Toyota, wo gefordert	

Altölauffanggerät mit Druckentleerung, 100 Lt

Kompaktes, abgerundetes Design mit separater seitlicher Füllstandsanzeige 2 große Räder sowie zwei Lenkrollen mit verstärkter Aufnahme/ Halterung mit schwenkbarem Trichter inkl. Spritzschutz.

Zum Entleeren wird der Behälter mit Luft unter Druck gesetzt. Bei geschlossenem Kugelhahn kann das Öl über den Schlauch in einen separaten Lagerbehälter umgepumpt werden. Durch zusätzliche Hydraulikkupplungen kann der Entleerungsvorgang optimiert werden.

- mit neuartigem Fahrgestell mit Radabdeckung und Halterungen
- Aufsatz mit Ölauffangschale und Spritzschutz
- 360° drehbar

Art.Nr. 6432-372-400



Lieferumfang:

- 2 m Gummi-Abgabeschlauch
- Auslaufrohr und Tropfschutz
- Kugelhahn
- Überdruckventil



Profi-Abfüllanlage „PumpMaster 2“ DP-F 3:1 Econo Fahrwagenmontage doppelt wirkende Druckluftkolbenpumpe zur Förderung von Hydraulik-, Motoren-, Getriebe- und anderen hochviskosen Ölen, sowie Pflanzenöl

- Druckluftpumpe „PumpMaster 2“ DP-F 3:1
- für 200 Lt Fässer
- Füllpistole mit Drehgelenk, Auslaufrohr für Motorenöl und Tropfstopp
- Elektronik-Handdurchlaufzähler
- 3 m Saugschlauch NW 19, G 3/4"i mit Fußventil
- 3 m Druckschlauch NW 13, G 1/2"i
- Fahrwagenmontage Technische Daten:
- Übersetzung 3:1
- Luftdruck min. 3 bis max. 10 bar
- Förderleistung ca. 12 l/min (viskositätsabhängig)

Art.Nr. 6432-376-610-400



Fasskarre für 200 Lt Fässer

- zum Anheben auf Auffangwannen
- 2 Rollen

Art.Nr. 6432-432-100



Ölspender mobil DVP-80 DHZ mit Handdurchlaufzähler

- für die netzunabhängige Abgabe
- Selbstbefüllung aus Vorratstanks
- 80 Lt Behälter
- Druckluftspeicher mit Anzeige
- Druckmanometer, Überdruckventil
- 1,5 m Abgabeschlauch
- Füllpistole mit Universalauslauf, flexibel 90° abgewinkelt, mit halbautomatischem Tropfmundstück

Art.Nr. 6432-407-49





INA ZAHNRIEMEN KITS

Für die regelmäßige Wartung
des Steuertriebs



Ina Keilrippenriemensatz

Passend für:
VW Amorok, T5, T6 2,0 TDI
Art.Nr. 1106-529-053-520



Neu bei uns



Kupplungssatz

Passend für:
VW 1,6, 2,0TDI Golf 6 ohne Start/Stop
Art.Nr. 2905-600-019-900



» Informieren Sie sich bei uns!

Wasserpumpe & Zahnriemensatz

Passend für:
PSA, Fiat, Ford 1,6 HDI 07-16
Art.Nr. 1433-VKM-C03-316



Kühlerverschlussdeckel

Passend für:
Audi, VW Golf 4, 5, 6, 7 usw.
Art.Nr. 0435-407-22



Steuerdeckeldichtungssatz Gasket Kit

für EB0 und EB2 Motoren



Passend für:
Citroen, DS, Opel, Peugeot und Toyota
Art.Nr. 1520-491-159-83

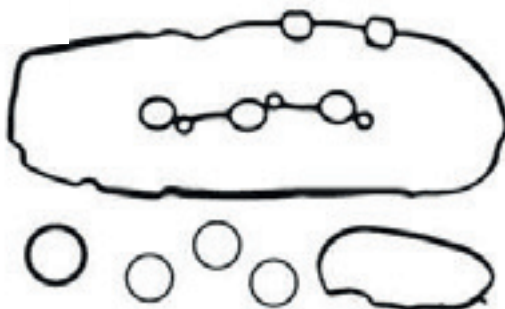

Diese innovative Reparaturlösung ist die erste auf dem Markt.

Das Corteco-Team hat einen Dichtungssatz für den Austausch des Zahnriemens entwickelt, der alle erforderlichen Dichtungen für einen schnellen und effizienten Wechsel enthält.

Die PSA-Gruppe empfiehlt, den Zahnriemen bei jeder Inspektion zu überprüfen und nach 80.000 km zu wechseln. Ein nicht durchgeführter Wechsel kann dazu führen, dass der Zahnriemen porös wird und Partikel in den Ölstrom gelangen. Dies kann zu einer Verstopfung des Ölfilters führen.

Kein Risiko eingehen - Wählen Sie Corteco Original Qualität

BTS Turbolader

Passend für:

VW Golf 5 1,9 TDI

Art.Nr. 1532-T91-401-3BT



Das Werkstatt-Konzept für Profis!

- ✓ TurboExperten App
- ✓ Werkstatt Kompetenz Team
- ✓ Webinar
- ✓ Autolebenslage Garantie
- ✓ Loyalitätsprogramm

Erkundigen Sie sich bei uns!



Neu bei uns

Luftfilter

Passend für:

Audi A6 C8 18-

Art.Nr. 1321-V10-745-7



Einspritzdüse - Neuteil

Vorgaben des Fahrzeugherstellers beachten, Steuergerät/Software muss angelernt, upgedatet werden.

Passend für:

Audi, Seat, Skoda, VW

Art.Nr. 1551-A2C-962-604-008



Paket Flexrohre

Art.Nr. 3102-UFS-045



Wasserpumpe & Zahnriemensatz

Passend für:

Fiat Ducato 06 -

Art.Nr. 1110-198-794-645-0



Bestehend aus

Art.Nr. 3102-FTR-172	1 x Länge: 200 mm, Ø 45 mm
Art.Nr. 3102-UFR-162	1 x Länge: 320 mm, Ø 50 mm
Art.Nr. 3102-FTR-170	1 x Länge: 150 mm, Ø 45 mm
Art.Nr. 3102-UFR-178	1 x Länge: 116 mm;
Art.Nr. 3102-FTR-171	1 x Länge: 150 mm;

Ölfilter

Weil die optimale Schmierung der Lager in all diesen Motoren extrem wichtig ist, schreiben alle Fahrzeughersteller vor, den Ölfilter regelmäßig zu wechseln.

Passend für:
PSA ab 04 (Benziner und HDI)
Art.Nr. 1026-OX3-392-D



MAHLE

Kraftstofffilter

in Erstausrüstungsqualität von MAHLE zahlen sich in jeder Hinsicht aus: kurzfristig durch faire Margen, langfristig durch zufriedene Kunden

Passend für:
VW Touran TDI 03 -
Art.Nr. 1026-KX2-20D



MAHLE

Innenraumfilter

Sie versorgen Fahrer und Insassen zuverlässig mit gereinigter Luft. Sie verringern den Staub auf Armaturen und im Innenraum sowie das gefährliche Beschlagen der Scheiben.

Passend für:
BMW 1/3 E87/E90 2005-
Art.Nr. 1026-LAK-248

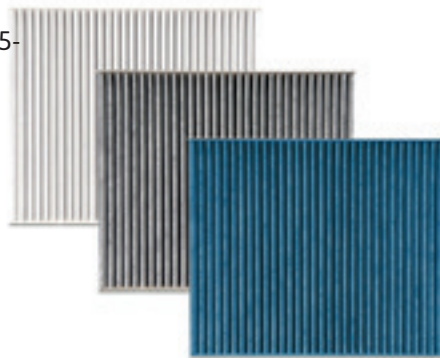

MAHLE

Luftfilter

Motorleistung, Drehmoment, geringer Verbrauch und minimale Emissionen sind nur mit gut gefilterter Luft garantiert.

Passend für:
Audi A4 1,6 11/00-12/04
Art.Nr. 1026-LX8-19



MAHLE

Ölablassschraube

Wir haben die passende Ölablassschraube für Ihr Fahrzeug inklusive Dichtring von Febi auf Lager.



febi
hilfsmin

Art.Nr.	passend für
0435-175-069	Porsche 911, Boxer, Cayman 88-13
0435-171-173	VW-Audi 1,2 Polo, A4, TFSI /3,0 TDI etc.

Steuerkettensatz

Passend für:
VW, Audi 1,2 TSi 11
Art.Nr. 1108-174-460



febi
hilfsmin

Paket 219 - Elektrohydraulische 2 Säulenhebebühne SK2055-EFA

- symmetrische, doppelt teleskopierbare Tragarme
- patentiertes Hubwagenlaufsystem 6-fach gelagert
- maximale Sicherheit durch patentierte mechanische Verriegelung
- Microprozessor überwachte Gleichlaufsteuerung & programmierbare maximale Hubhöhe
- Aufnahmebereich vom Smart bis zum Transporter (lange Radstände)
- ohne Querträger (Hydraulikleitung in Galgenform)
- auch verbindungslos aufstellbar
- inklusive 2. Bedienteil

Art.Nr. 6335-013-000



Technische Daten	
Tragkraft	5.500 kg
Gesamthöhe Säule*	von 3.800 - 6.200 mm
Hubhöhe (max.)	1.990 mm
Hub-/ Senkzeit	39 sec
Nutzhöhe	2.040 mm
Unterschwenkhöhe	140 - 190 mm
Lichte Weite zwischen Säulen	2.650 mm
Tragarmlänge	495 - 1.430 mm
Gesamtbreite	3.655 mm
Fundamentstärke	150 mm, inkl. Dübel
Motor	4,0 kW, 16 A träge
Stromanschluss	400 V, 5 x 2,5 mm²

*bei Montage einstellbar

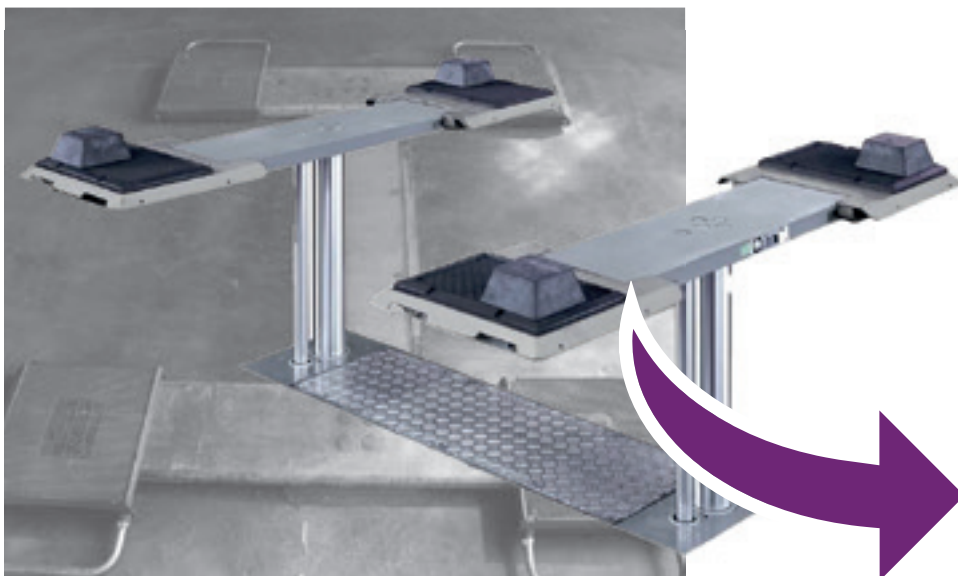

Aus Alt mach Neu!

Austauschaktion für Ihre Hebebühne!

Sie besitzen eine **Unterflur Hebebühne** und möchten diese ohne bauliche Maßnahmen modernisieren?

Dann haben wir die Lösung für Sie!

Ohne Umbauarbeiten zur neuen Hebebühne!

Voraussetzungen:

- Bauseits ist der Zustand der bestehenden Fundamenteinbauteile zu prüfen
- Einbauteile müssen tragfähig und korrosionsfrei sein
- bestehende Bühne muss bauseits entsorgt werden

Demontage und Reinigung der Kassette der bestehenden Hebebühne erfolgt bauseits oder durch Kastner Techniker - Abrechnung nach tatsächlichem Aufwand.

Erkundigen Sie sich bei uns!

2 Säulenhebebühne KPX-Serie

Die Geometrie der Tragarme wurde so konzipiert, dass sowohl Kleinwagen als auch große Limousinen angehoben werden können.

- Ausgestattet mit hochwertigen Komponenten, dadurch lange Nutzungsdauer und maximale Sicherheit garantieren
- große Türfreiheit
- Schnelle und einfache Bedienung
- Anheben/Absenken über Drucktasten auf ergonomischer Höhe
- elektronische Synchronisierung - Ausgleichseil überflüssig
- Hubschlitten läuft auf geschmierten Gleitschienen, die gegen äußere Einflüsse geschützt sind, wodurch eine längere Nutzungsdauer der Gleitsteine
- mit akustischen Fußschutzsystem; frei von mechanischen Fußschutzvorrichtungen
- können durch drei breitenverstellbare Aufbaupositionen flexibel installiert werden

Lieferumfang:

- Drucktastensteuerung an Bediensäule
- Aufnahmeteller mit Stecksystem
- Kabelbrücke
- Betriebsanleitung und Prüfbuch
- Dübelsatz

Technische Daten	Paket 220 - KPX32	Paket 221 - KPX35
Tragkraft	3.200 kg	3.500 kg
Hubhöhe (max.)	2.000 mm	2.000 mm
Unterschwenkhöhe	96 - 130 mm	96 - 130 mm
Hub-/Senkzeit	ca. 42 sec	ca. 42 sec
Gesamtbreite	3.250 - 3.350 mm	3.250 - 3.350 mm
Durchfahrbreite	2.372 - 2.472 mm	2.372 - 2.472 mm
Gesamthöhe*	4.052 mm	4.052 mm
Säulenhöhe	3.223 mm	3.223 mm
Tragarmauszug v.	500 - 900 mm	520 - 1.200 mm
Tragarmauszug h.	810 - 1.200 mm	805 - 1.200 mm
Fundamentstärke	min. 200 mm	min. 200 mm
Motor	2,6 kW, 16 A träge	2,6 kW, 16 A träge
Stromanschluss	400 V, 5 x 2,5 mm ²	400 V, 5 x 2,5 mm ²
Art.Nr.	6300-KPX-32K	6300-KPX-35K

*auf gewünschte Höhe einkürzbar



Hochleistungs-Druckluft-Schlagschrauber ROCKET

- BITURBO Technologie
- Luftmotor mit 8-Lamellen sorgt für maximales Drehmoment
- Hochleistungs-Doppel-Hammer-Schlagwerk
- mit rutschfestem Soft-Grip-Handgriff
- Abluftführung durch den Handgriff nach unten
- mit praktischem Umschalthebel (Links / Rechts)
- leichte Bedienung
- lange Lebensdauer
- kalteisoliertes Handgriff
- inkl. 1/4" Kupplungsstecker
- ultraleichtes Gehäuse

Art.Nr. **6000-512-000-0**



Technische Daten	
Vierkantantrieb	1/2"
max. Rechtslauf Drehmoment 1	851 Nm
max. Rechtslauf Drehmoment 2	1.256 Nm
max. Löse Drehmoment	2.300 Nm
Leerlaufdrehzahl	8.500 U/Min
Vibrationsbeschleunigung	< 8,69
Schallleistungspegel	110,9 (dbA)
Schalldruckpegel	99,7 (dbA)
empfohlenes Drehmoment	984 Nm
Luftverbrauch	244 l/Min
Betriebsdruck max.	6,3 bar
Anschlussgewinde	1/4"PT

Kastner Hydraulic Lift (KHL) elektrohydraulische 2-Säulen Hebebühne

- mittelstegfreie Hebebühne
- Gleichlaufregelung der Hubwagen unabhängig von der Verteilung des Gewichtes
- Sicherheitsventile gegen Überlastung und Bruch von Hydraulikleitungen
- Steuerventil für die Geschwindigkeit des Absenkens
- Gleichlauf mittels Seile (nicht tragend)
- wartungsfreie Zylinder in jeder Säule
- justierbare Höhe (2 Aufstellhöhen möglich)
- automatische Armarretierung
- sehr niedrige Unterschwenkhöhe

Besonderheiten bei Kastner Ausführung:

- Hydraulikaggregat oben an Säule montiert
- pneumatische Entriegelung
- Farbe: Säule Anthrazitgrau RAL 7016, Arme Fenstergrau RAL 7040

Verschiedene Galgenhöhen auf Anfrage erhältlich.



Technische Daten	Paket 153 - KHL 32 z.B. für PKW & T6 kurz	Paket 110 - KHL 45L z.B. für T6 lang	Paket 177 - KHL 45L VAR5000 z.B. für T6 lang	Paket 154 - KHL 55LTA z.B. für Crafter lang
Tragkraft	3.200 kg	4.500 kg	4.500 kg	5.500 kg
Gesamthöhe Säule	4.065 mm	4.065 - 4.165 mm	4.900 - 5.000 mm	4.850 mm
Hubhöhe (max.)	1.875 mm	2.005 mm	2.005 mm	1.880 mm
Lichte Weite zwischen Säulen	2.550 mm	2.670 mm	2.670 mm	3.000 mm
kurze Arme ausziehbar	500 - 900 mm	725 - 1.435 mm	725 - 1.435 mm	720 - 1.800 mm
Lange Arme ausziehbar	810 - 1.200 mm	725 - 1.435 mm	725 - 1.435 mm	840 - 1.800 mm
Unterschwenkhöhe	90 mm	95 - 135 mm	100 - 135 mm	125 mm
Außenmaß	3.286 mm	3.406 mm	3.406 mm	3.878 mm
Motor	2,6 kW	2,6 kW	2,6 kW	2,6 kW
Stromanschluss	400 V	400 V	400 V	400 V
Art.Nr.	6300-KHL-32	6300-KHL-45L	6300-KHL-45L-VAR-500	6300-KHL-55L-TA



NRF empfiehlt spätestens alle 2 Jahre einen Klimacheck.
Insbesondere wichtig für die Komponentenkühlung bei Hybrid und E-Fahrzeugen!

Dafür gibt es gute Gründe:

- Moderne Fahrzeugklimaanlagen sind hocheffizient aber haben immer weniger Kältemittel und Kompressoröl
- Jährlicher Kältemittelverlust von bis zu **10%** der Systemmenge wegen diverser Verbindungsstellen und der Verwendung von Kunststoffschläuchen
- Kältemittelverlust vermindert Kühlung und Schmierung des Kompressors – Der Totalausfall droht!



Ladeluftkühler- Easy Fit

Für folgende Fahrzeuge:

VW-Transporte 09-

Art.Nr. **1427-303-54**



Kompressor Klimaanlage - Easy Fit

NRF EASY FIT-Referenzen werden mit Einbauteilen wie O-Ringen, Muttern, Adaptern, Dichtungen, Schlauchschellen und Clips geliefert.

Da die Einbauteile in der Produktverpackung enthalten sind, ist eine einfache und schnelle Installation gewährleistet.

Für folgende Fahrzeuge:

VAG Golf V, VI, VII

Art.Nr. **1427-321-46**



Klimagas

Mehrwegflasche, Pfandgebühr erhalten Sie bei Rückgabe.



Art.Nr.	Beschreibung
6125-A06-440-212-11	R134a, 12 kg
6125-A08-540-212-11	R1234yf, 11 kg

» Informieren Sie sich bei uns!

Klimagas R744, 10 kg, CO₂

Mehrwegflasche, Pfandgebühr erhalten Sie bei Rückgabe.



Art.Nr. **6231-432-420**



» Informieren Sie sich bei uns!

Aktionspakete von Ecotechnics

Paket 114 & 115

Vollautomatisches Klimaservicegerät NEXT Pro HFO oder R134a

Für die Rückgewinnung, das Recycling & das Nachfüllen von KFZ Klimaanlage.

- hohe Kältemittelrückgewinnungsquote
- 5" Farb-Touchscreen für eine einfache und intuitive Menüführung
- Kontrastmitteleinspritzung
- Hybrid-Funktion
- statische A/C Diagnose
- aufrüstbar auf Hybridfunktion
- hermetischer Einwegbehälter für Öl
- optionale Erweiterung mit Kältemittelanalyse

Art.Nr. 6231-ECK-NEX-TPR-O

Technische Daten	
Kältemittel	R134a od. HFO1234yf
Schläuche	3 m
Spannung	240 V
Vakuumpumpe Leistung	100 l/min Vakuumgrad 0,1 mbar
Absauggeschwindigkeit	300 g/min
Auflösung Tankwaage	10 gr
Auflösung Ölwaage	5 gr
Kältemittelflasche	12 Lt wiederbefüllbar

die Leasingpakete beinhalten	Paket 114 - NEX HFO	Paket 115 - NEX R134a
6231-ECK-NEX-TPR-O	Klimaservicegerät NEXT Pro	
6231-ECK-Y1N-H	Inbetriebnahmekit HFO	
6231-ECK-Y1F-R		Inbetriebnahmekit R134a
6231-462-8	Lecksuchset für Formiergas	
6231-469-0	Erweiterungsset auf HFO	
9008-111	Inbetriebnahme	

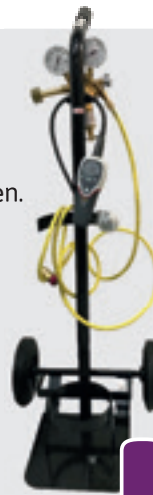

ECOTECHNICS

Lieferumfang:

- Kfz Datenbank, händisch erweiterbar
- Füllschläuche 3 m
- Spülfunktion (mit optionalen Spülkit)
- Thermodrucker
- leere integrierte Kältemittelflasche 12 kg auffüllbar

Paket 149 - Klimagerät Twin 12 Vollautomat 2GAS R134a & 1234YF für die Rückgewinnung, Recycling und Nachfüllen für R134a und HFO1234yf

- Hybrid Funktion
- Spülfunktion
- N2 Stickstoffanschluss

Besonderheiten:

- zwei unabhängige Kreisläufe mit getrennten Kreisläufen für jedes Gas
- eingebaute Hybridfunktion für die Spülung von Serviceschläuchen & internen Kreisläufen
- automatische Prüfung der Klimaanlage unter Druck mit Stickstoff oder Formiergas
- Verwaltung von 2+2 Behältern für Öl & Kontrastmittel sowohl hermetisch & wiederbefüllbar als auch mit hermetischen Kartuschen
- automatisches Ablassen von nicht kondensierbaren Gasen
- WIFI Verbindung als Standard
- vollständige Datenbank

Art.Nr. 6231-ECK-TWI-N12

Technische Daten	
Kältemittel	R134a & HFO1234yf
Schläuche	2 Paar, 3 m
Spannung	230 V
Vakuumpumpe Leistung	100 l/Min Vakuumgrad 0,1 mbar
Absauggeschwindigkeit	300 g/Min
Auflösung Tankwaage	10 gr
Auflösung Ölwaage	5 gr
Kältemittelflasche	12 kg R134a, 1234yf



ECOTECHNICS

Lieferumfang:

- Thermodrucker
- Kfz Datenbank
- Spülfunktion (mit optionalen Spülkit)
- Hybrid Funktion
- verlustfreie Servicekupplungen
- N2 Stickstoffanschluss

Paket 56 & 57 - vollautomatisches Premium Klimagerät FLAG HFO oder R134a

Für die Rückgewinnung, das Recycling und das Nachfüllen.

- hohe Kältemittelrückgewinnungsquote von fast 100%
- einfache & intuitive Menüführung durch Linux-Betriebssystem
- WIFI Konnektivität
- statische A/C Diagnose
- **mit 7" Farb-Touchscreen: mit Piktogrammen**
- mit Hybrid Funktion
- N₂- Stickstoffanschluss für Dichtheitstest
- Kontrastmittel & Ölbehälter hermetisch geschlossen & wieder befüllbar
- optional mögliche Erweiterung mit Kältemittelanalyse

Art.Nr. 6231-ECK-FLA-G

Technische Daten	%
Kältemittel	R134a od. HFO1234yf
Schläuche	3 m
Spannung	240 V
Vakuumpumpe Leistung	100 l/min Vakuumgrad 0,1 mbar
Absauggeschwindigkeit	300 g/min
Auflösung Tankwaage	10 gr
Auflösung Ölwaage	5 gr
Kältemittelflasche	12 Lt wiederbefüllbar

die Leasingpakete beinhalten	Paket 56 - FLAG HFO	Paket 57 - FLAG R134a
6231-ECK-FLA-G	Klimaservicegerät FLAG	
6231-ECK-Y1F-H	Inbetriebnahme HFO	
6231-ECK-Y1F-R		Inbetriebnahme R134a
6231-462-8	Lecksuchset für Formiergas	
6231-469-0	Erweiterungsset auf HFO	
9008-111	Inbetriebnahme	



Lieferumfang:

- Kfz Datenbank, händisch erweiterbar
- Füllschläuche 3 m
- Spülfunktion (mit optionalen Spülkit)
- Thermodrucker
- leere integrierte Kältemittelflasche 12 kg auffüllbar

Paket 222 - Klimafüllstation ADS 310 CO²

Die CO²-Klimaanlage (R744) ist der heutigen R1234yf-Anlage hinsichtlich Wirkungsgrad, Abkühlungsdynamik und Umweltverträglichkeit überlegen. Dieses Potenzial haben namhafte Fahrzeughersteller erkannt, die zukünftig verstärkt auf das natürliche, umweltfreundliche und fortschrittliche Kältemittel CO² setzen.

Hauptmerkmale:

- Überprüfung und Detektion von Leckagen in Kältemittelkreisläufen
- schwenkbares, grafisches Farbdisplay
- für optimales, ergonomisches Arbeiten

Einzigartige, innovative Bedienung:

- hohe Arbeitssicherheit durch menügeführte Prozesse mit Sicherheitshinweisen und systemgestützten internen Plausibilitätschecks
- gut strukturierte und selbsterklärende Benutzeroberfläche
- Einhandbedienung mit Drehregler

Art.Nr. 6231-ADS-310-CO₂

Technische Daten	
Kältemittel	R744
Schläuche	2,5 m
Spannung	230 VAC
Absauggeschwindigkeit	3 m ³ /h
Kältemittelflasche	5, 6, 10 & 20 kg



Empfohlen von Mercedes Benz, VW-Group

Paket 205 & 206 - Klimaservicegerät ASC 6300 G LE, Low Emission Schnellste Klimaanlage auf dem Markt - effizient und umweltfreundlich!

- dreifach zertifiziert für R134a, R1234yf und R513a
- fast 100% Kältemittelrückgewinnung
- feuchtigkeitsfreies Lager- und Zufuhrsystem für Frischöl und UV-Additive
- ideal für gut ausgelastete Werkstätten mit mehreren Benutzern
- WLAN fähig
- geeignet für Elektro- und Hybridfahrzeuge

Art.Nr. 6231-ASC-630-0GL-E

Technische Daten	
Kältemittel	R134a, R1234yf od. R513a
Schläuche	3 m
Spannung	240 V
Vakuumpumpe Leistung	5 Autos pro Stunde
Absauggeschwindigkeit	30 kg/Stunde
Kältemittelflasche	16 Lt wiederbefüllbar

die Leasingpakete beinhalten	Paket 205 - ASC 6300 G LE R1234yf	Paket 206 - ASC 6300 G LE R134a
6231-ASC-630-0GL-E	Klimaservicegerät ASC 6300 G LE	
6231-888-550-001-2	Inbetriebnahmekit R1234yf	
6231-888-550-000-9		Inbetriebnahmekit R134a
9008-111	Inbetriebnahme	

Lieferumfang:

- Altölbehälter
- Kältemitteltank beheizt
- Abdeckhaube
- Schutzausrüstung
- 3 separate Wiegezellen für UV-Additive und Ölmanagement
- Drucker
- Inbetriebnahmekit inkl. Öl- und UV-Flasche



Warum Low Emission?

Es ist Zeit, an die Umwelt zu denken.

Das Klimaservicegerät setzt beim Klimaschutz eine bestimmte Menge Kältemittel in die Atmosphäre frei (Emissionen). Das Kältemittel hat einen GWP-Wert (Global Warming Potential). Multipliziert man diese mit der Menge der Emissionen, ergibt sich daraus das CO₂-Äquivalent. Um die Emissionen besser zu veranschaulichen, wird das zuvor errechnete CO₂-Äquivalent in Liter Diesel (2,65 kg CO₂ pro verbranntem Liter) angegeben.

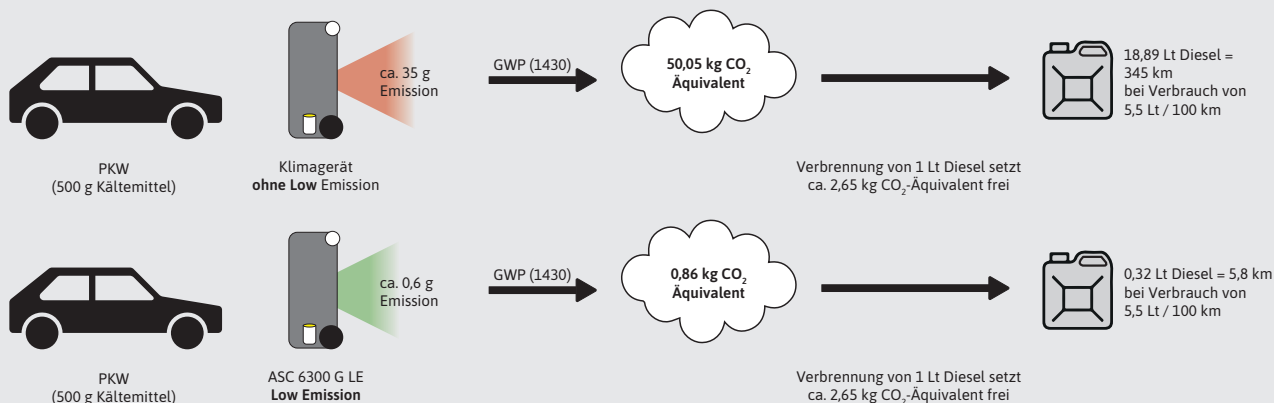

Beispielrechnung

Als Berechnungsbasis dient ein ASC 2500G Low Emission Klimaservicegerät.

Klimaservice (500 g)	Herkömmliche Servicegeräte	ASC 2500G Low Emission
Kältemittelverlust (Emission)	35 g (bis zu 100 g)	0,6 g
CO ₂ Äquivalente (Emission x GWP)	50,05 kg	0,86 kg
Vgl. Menge Diesel (Äquivalent / 2,65)	18,89 Liter	0,32 Liter
Menge Diesel/Jahr (ca. 100 Services)	1.889 Liter	32 Liter
Entspricht einer Fahrleistung von	34.345 km	2.650 km

Paket 203 & 204 - Klimaservicegerät ASC 6300 G
Die sichere Wahl für eine professionelle, vollautomatische Klimaanlagenwartung.

- dreifach zertifiziert für R134a, R1234yf und R513a
- feuchtigkeitsfreies Lager- und Zufuhrsystem für Frischöl und UV-Additive
- ideal für gut ausgelastete Werkstätten mit mehreren Benutzern
- WLAN fähig
- geeignet für Elektro- und Hybridfahrzeuge

Art.Nr. 6231-ASC-630-0G



Lieferumfang:

- Altölbehälter
- Kältemitteltank beheizt
- Abdeckhaube
- Schutzausrüstung
- 3 separate Wiegezellen für UV-Additive und Ölmanagement
- Drucker
- Inbetriebnahmekit inkl. Öl - und UV-Flasche

Erkundigen Sie sich auch nach unseren Klimaölen von Waeco.

Technische Daten	
Kältemittel	R134a, R1234yf od. R513a
Schläuche	3 m
Spannung	240 V
Vakuumpumpe Leistung	5 Autos pro Stunde
Absauggeschwindigkeit	30 kg/Stunde
Kältemittelflasche	16 Lt wiederbefüllbar

die Leasingpakete beinhalten	Paket 203 - ASC 6300 G R1234yf	Paket 204 - ASC 6300 G R134a
6231-ASC-630-0G	Klimaservicegerät ASC 6300	
6231-888-550-001-2	Inbetriebnahmekit R1234yf	
6231-888-550-000-9		Inbetriebnahmekit R134a
9008-111	Inbetriebnahme	

WAECO
AirCon Service

Waeco
AKTION
Low Emission Klimagerät kaufen & Coca-Cola® Mini-Kühlschrank gratis erhalten!
Nur im Aktionszeitraum gültig und solange Vorrat reicht. Nicht in bar ablösbar.

Coca-Cola® MBF20 Classic Thermoelektrischer 20 Lt Mini-Kühlschrank, 12/230 V

Der Coca-Cola MBF20 Classic zeichnet sich durch seine gute Kühlleistung und Effizienz aus. Dieser vielseitige Mini-Kühlschrank kann sowohl kühlen als auch heizen.



Die integrierten Trennfächer ermöglichen Ihnen, Ordnung in Ihre Auswahl an Getränken, Snacks und Erfrischungen zu bringen.

Schnell zugreifen, nur gültig solange der Vorrat reicht!

Heavy Duty Ozongenerator

- wirksame Bekämpfung intensiver Gerüche (Nikotin, Schimmel, usw.)
- für bis zu 2.500 Anwendungen
- keine teuren Zusatzmittel für eine Anwendung notwendig
- kompaktes Gerät mit stabilem Edelstahlgehäuse
- mit flexiblem Schlauch zum Einbringen des Ozons in den Lüftungskanal
- einfachste Handhabung
- Stromanschluss 230 V
- Leistung ca. 1.000 mg/h

Art.Nr. 6231-888-530-014-0

Lieferumfang:

- Anschlusskabel
- Auslassrohr



WAECO
AirCon Service

Wirkungsvolle Innenraumreinigung mit Ozon-Oxidation, die ab der 16. Anwendung für Sie Gewinne erzielt!

Amortisationsberechnung - Preis pro Anwendung € 35,- (exkl. MwSt.)	
5 Anwendungen pro Tag	€ 175,-
105 Anwendungen pro Monat	€ 3.675,-



Zimmermann Bremsenteile: geprüfte Qualität für Ihre Sicherheit



Bremsscheibe

Passend für:
BS Ford Transit 19 -

Art.Nr.	Position
2154-250-570-220	vorne
2154-250-570-120	hinten



Bremsklötze

Passend für:
BS Ford Transit 19 -

Art.Nr.	Position
2155-220-341-702	vorne
2155-256-031-751	hinten

Bremseleitungshalter Bördel F

- Stahl 4,75 mm

Für folgende Fahrzeuge: Audi, BMW, Fiat, Ford, MB, Porsche, Saab, Opel, Peugeot, VW, Volvo

52 Stück sortiert

- Je 3 Stück von 150 mm - 1.000 mm
- Je 1 Stück von 1000 mm - 2.000 mm
- Halter 49 cm breit zur Wandmontage
- inklusive Zuordnung der Längen

Art.Nr. 1680-889-900-300-75

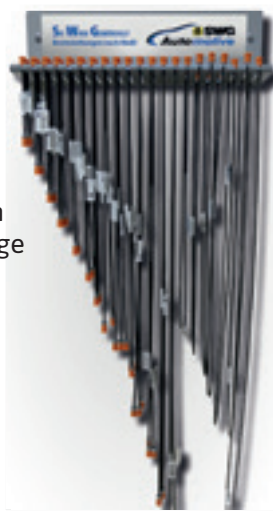

Freigaben: Von Fahrzeugherstellern freigegeben

Spezifikation: Qualitativ gleichwertig nach EU-Recht gemäß

Empfehlung: Dieses Produkt wird empfohlen, wenn folgende Füllvorschriften gefordert werden

Anti-Quietschfolie

Mit diesen Anti-Quietschblechen lässt sich die Bremskraft gleichmäßig auf die Bremsbeläge übertragen, und die Schwingneigung wird reduziert.

Diese Teile sind universell zuschneidbar und selbstklebend.

Art.Nr. 2131-J36-600-01



HIGHTEC BRAKE FLUID DOT 4 LV, 5 Lt

Niederviskose, vollsynthetische Hochleistungs-Bremsflüssigkeit, welche optimal in hydraulischen Brems- und Kupplungssystemen (ABS und ESP) nach Herstellervorschrift einzusetzen ist. Die niedere Viskosität in Verbindung mit einem **Siedepunkt von min. 260 °C** und einem **Nassiedepunkt von min. 170 °C** zeichnen dieses Produkt aus.

FMVSS 116 DOT 4; SAE J 1703/1704;
ISO 4925 Class 3/4/6; JIS K2233 Class 3/4/6;

Ford WSS-M6C65-A2; VW 501 14;
Art.Nr. 5193-251-140-050-99

HIGHTEC BRAKE FLUID DOT 4, 5 Lt

Vollsynthetische Hochleistungs-Bremsflüssigkeit auf Basis von Glykolen mit Oxidations- und Korrosions-Inhibitoren für hydraulische Brems- und Kupplungssysteme gemäß Herstellervorschrift. Diese Bremsflüssigkeit ist mit jeder vollsynthetischen Bremsflüssigkeit mischbar.

FMVSS 116 DOT 3/DOT 4; SAE J 1703/1704; ISO 4925 Class 3/4; JIS K2233 Class 3/4;

Fiat 9.55597; Ford; MAN; NH 800 A;
Opel/GM 19 42 421; Renault;
Art.Nr. 5193-251-010-050-99

Bremseleitung ABE

Mit einer ABE dürfen die Kupfernickelbremseleitungen eingesetzt werden, auch wenn dieses Material vorher nicht serienmäßig bei diesem Fahrzeug verbaut war.

- Cu Ni 10 Fe 1Mn
- gerollt
- nahtlos gezogen gemäß DIN/ISO 74234
- Streckgrenze: 160 N/mm²
- Zugfestigkeit: 300 N/mm²



Art.Nr.	Länge
1680-889-047-544-5	5 m
1680-889-047-542-45	25 m

Aktionspaket

Art.Nr. 1680-957-889-175



Sortiment Bremsleitungsrippel 12-fach, 76 Teile

Bördel F

- 4,75 mm²/M10 x 1, 11 x 16,7
- 4,75 mm²/M12 x 1, 12 x 20
- 4,75 mm²/M10 x 1,25, 10 x 19,5
- 3/8 x 24 UNF 2A SW11, 11 x 21

Bördel E

- 4,75 mm²/M10 x 1, 10 x 16,7
- 4,75 mm²/M10 x 1,14 x 13
- 3/8 x 24 UNF 2A SW10, 10 x 18
- 3/8 x 24 UNF 2B SW14, 14 x 17,5
- 6 mm²/M12 x 1, 12 x 18
- 1/2" x 20 UNF 2A SW13

Bremsleitungsverbinder

- M10 x 1 x 24, Bördel E
- M10 x 1 x 24, Bördel F

Bremsleitungsclip

- 3/16" bzw. 5 mm Leitung



Druckluftspindel für Bremskolben-Adapter für beengte Platzverhältnisse, 260 mm



- rechts- und linksdrehend
- automatisches Ausgleichen von unterschiedlichen Gewindesteigungen durch stufenlose Spindel
- komfortables und schnelles Arbeiten durch Druckluftspindel

Art.Nr. 6000-150-223-7



FLAREFIXeco Universal-Bremsleitungs-Bördelgerät-Satz 4,75 mm, 4-tlg.



- ermöglicht Einsatz direkt am Fahrzeug
- keine Beschädigung beschichteter Leitungen
- für dünnwandige Stahl-, Aluminium- und Kupferleitungen

Art.Nr. 6000-122-121-5



Stahldraht-Bremssattel-Drahtbürste 2-reihig, spitz



- mit Aufhängeloch
- sehr schmale Ausführung
- für enge Bremssattelschächte

Art.Nr. 6000-201-232-1



Universal Bremskolben-Rückstell-Werkzeug-Adapter-Satz, 3-tlg.



- mit verstellbaren 2-Pin und 3-Pin Universal-Bremskolbenadaptern
- keine Beschädigung von Manschetten, Kolben und Kolbenbohrungen im Bremssattel
- kombinierbar mit herkömmlichen Bremskolben-Rücksteller

Art.Nr. 6000-150-229-5



Neu bei uns

Bremsenreiniger - 360° Sprühverhalten

- hoher Arbeitsdruck für hervorragende Reinigungswirkung
- entfernt starke Verschmutzungen
- bindet und schwemmt Abriebstaub ab
- lüftet besonders schnell ab
- Kappe aus 100% Recyclingkunststoff

Anwendungsbereiche

- Wartung, Reparatur und Montage bei öligen und fettigen Rückständen
- Bremsenwartung und Reparaturen
- Kupplungsreparaturen

Art.Nr.	Gebinde
5019-CAR-011-0	500 ml
5019-CAR-011-3	20 Lt
5019-CAR-011-4	60 Lt

AKTION
Bremsenreiniger 500 ml:
ab 12 Stück á € 1,99
ab 60 Stück á € 1,79



Schnell zugreifen:
Aktion gültig solange der Vorrat reicht!

Spritzblech, Hinterachse

Passend für:
VW T5 Hinterachse
Art.Nr. 0435-174-220



Universalschmierstoff Superfit, 200 ml

Hilft bei quietschenden Bremsen.

Säurefreier Hochleistungsschmierstoff für die Montage an Scheiben- und Trommelbremsen.

Art.Nr. 2158-500-000-037-6



Bremsscheibe

Passend für:
Mercedes Vito, V-Klasse 14-
Art.Nr. 2157-098-647-9D1-2



Bremsbelag

Passend für:
VW T5
Art.Nr. 2158-098-649-458-3





**Kastner Bremsenprüfstand Brake Check Standard 3,5
vollverzinkter Rollenbremsenprüfstand für PKW und Transporter**

- verschleißarme Laufrollen mit aufgeschweißter Profiloberfläche und elektronisches DMS-Messsystem mit Scherkraftaufnehmer
- Justierschrauben für Höheneinstellung, vorbereitet für Wiegeeinrichtung
- Manuell-/Automatikbetrieb, verzögerte Einschaltautomatik, Anlaufüberwachung
- Schlupfabschaltung, Abschaltung nach dem Ausfahren aus dem Prüfstand & Ausfahrhilfe
- Prüfprogramm für elektronische Feststellbremsen
- Elektro-/Schaltbox mit Motorschalter, Steuerelektronik, Bedienelementen & Hauptschalter abschließbar
- 12 m vorverkabelt von Rollensatz zu Schaltbox und 12 m von Schaltbox zur Anzeige

Technische Daten	
Bauhöhe	240 mm
Prüfrollen	Ø 205 mm
Messbereich Bremskraft	0 - 6,0 kN
Prüfgeschwindigkeit	5,0 km/h
Spurbreite min. - max.	800 - 2.200 mm
Prüfbare Achslast	2,6 t
Prüfrollenlänge	700 mm
Überfahrbar max.	4,0 t
Antriebsmotoren	2 x 4 kW
Stromanschluss	3 x 400 V, 20 A träge, 5 x 4,0 mm ²



MIT EDOS = patentierte Ausfahrhilfe! Beide Antriebsmotoren werden in der gegenläufigen Drehrichtung gestartet.

Paket 47 - 3,5 Analog

Bestehend aus:

- Zeiger- Analoganzeige mit Schwenkbügel
- Wandhalterung oder Standfuß
- analoge Differenzanzeige 0 - 70%
- autom. Allraderkennung
- EDOS Ausfahrhilfe
- Dreh- und Messrichtungsumkehr manuell



Bild zeigt Optionen

Art.Nr. 6204-SVP-210-041

Paket 175 - 3,5 PC ^{1.)}

Bestehend aus:

- PC- Software TV2 und Livestream Konverter-USB
- Differenzanzeige 0 - 70%
- autom. Allraderkennung
- EDOS Ausfahrhilfe
- Dreh- und Messrichtungsumkehr manuell



Art.Nr. 6204-SVP-210-043

**Bremsenwartungsgerät Perfecta 4
elektrisches Wechseln, Füllen & Entlüften von
hydraulischen Brems- & Kupplungsanlagen**



- wartungsfreie Spezial-Pumpe hält den stufenlos einstellbaren Druck absolut konstant
- tauglich für alle Systeme

Art.Nr. 6239-651-230



Technische Daten	
Leistung	40 W/230 V
Druck	0 - 4 bar
für Gebindegröße	5 Lt
Gewicht	7 kg

Bremsflüssigkeitstestgerät Aqua 10



- \$57a geeignet
- stationäres Prüfgerät mit automatischem Prüfablauf
- Prüfung wie im Echtheitsbetrieb Temperatur/Druck
- Messergebnis über Analoganzeige

Art.Nr. 6239-451-0



Pkw und LLKW Bremsenprüfstand

Die BD-PKW-Bremsenprüfstände sind für die §57a Untersuchung geeignet. Die Steuerelektronik befindet sich nun leicht zugänglich in der Power Box, diese lässt sich einfach an der Wand oder auf der optionalen Standsäule montieren.

Bestehend aus:

- Allradkit und Power Box
- feuerverzinkte Bodengruppe
- elektromagnetische Motorbremse als Ausfahrlilfe
- Ausbauoption zur Prüfstraße

Technische Daten	
Spurbreite min. - max.	800 - 2.800 mm
Ø Prüfrollen	205 mm
Prüfrollenlänge	1.000 mm
Prüfrollen	Kunststoff-Korundbeschichtung
Prüfgeschwindigkeit	5,2 km/h
Antriebsleistung	2 x 3,7 kW
Achslast überfahrbar	4,0 t
Stromanschluss	3 x 400 V



Paket 76 - BD 4382 Analog

Bestehend aus:

- Analoganzeige mit LCD und Wandhalterung
- inklusive IR-Fernbedienung

Art.Nr. 6209-169-160-067-2



Paket 119 - BD 4182 PC

Bestehend aus:

- externer Software für Kunden PC mit Tablet App
- Achtung: bauseits ist ein Android Tablet zu stellen

Art.Nr. 6209-169-160-067-0



Bremswartungsgerät 22A RoTwin

Ausgerüstet mit einer Doppel-Kolbenpumpe verfügt es über den zweifach höheren Fließdruck in Abstimmung mit dem zur vollständigen Entlüftung des Bremssystems notwendigen Durchfluss & sorgt so für die zuverlässige Funktionssicherheit von ABS-, ESP-, EDS-, SBC- Systemen & Kupplungen.

Besonderheiten:

- automatische Endabschaltung
- Vorabentleerung
- hoher Fließdruck, dadurch Entlüftung der Systeme
- gute Manövrierfähigkeit durch stabile Leichtbauweise

Art.Nr. 6239-220-0

Technische Daten	
Anschluss	230 V
Manometer Anzeige	0 - 6 bar
für Gebindegröße	5 - 20 Lt
Druck, stufenlos regelbar	0 - 3,5 bar



Epoxy, 1 Lt

Rostsanierer und Grundierer, Applikation mit Pinsel

Art.Nr. 5074-531-00



H7 Duopack

- beiden Glühbirnen aufeinander abgestimmt
- sorgen im Gefahren relevanten Bereich für doppelte Lichtausbeute

Art.Nr. 0201-899-014-000-66



Febi Dichtmasse

Hitzebeständig von -40 bis +300°C (kurzzeitig bis 360°C).

Anwendungsbeispiele:

- für Motor- & Getriebeanschlussflächen
- Ölwanne
- usw.

Art.Nr. 0435-109-660



Kabelbinderpaket

Bestehend aus:

- Kabelbinder 3,5 x 140, schwarz (200 Stück)
- Kabelbinder 4,8 x 200, schwarz (300 Stück)
- Kabelbinder 4,5 x 290, schwarz (300 Stück)
- Kabelbinder 4,5 x 360, schwarz (200 Stück)

Art.Nr. 1680-111-023-004-75



Praktische LED-Arbeitsleuchte

- 24 LED
- Mit Haken und Magnet
- Lange Laufzeit durch minimalen Verbrauch
- Inklusive Batterien

Putzpapier blau

- 3-lagig
- ca. 1.000 Abrisse
- á 35 cm

Art.Nr. 6441-114-521-2

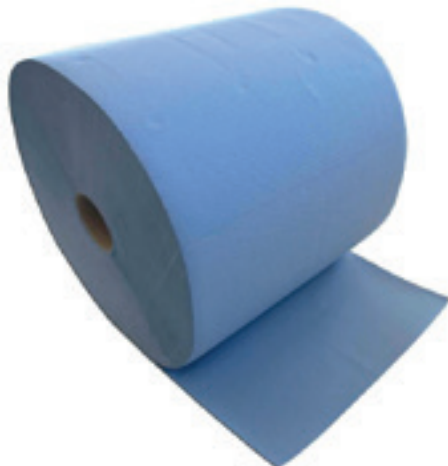

Wandhalter

- für Putzpapier
- Abmessungen: 500 x 312 x 230 cm

Art.Nr. 6441-096-064-0



Aktionspaket

Art.Nr. 1680-962-600-700-75

Special Tower All In One - über 1.7000 Teile

Einfach aufstellen und los gehts!

- Lieferung komplett bestückt
- Tower abschließbar
- Abmessung HxBxT: 1.165 x 540 x 345 mm

Bestehend aus:

- Alu Blindnieten
- Auspuffsicherungsmuttern
- Blechschrauben
- Blechmuttern
- Bremsleitungsniessel
- Überwurfschraube
- Entlüfterschrauben & Staubkappen
- Kabelschuhe
- Lötstoßverbinder
- Ölablassschrauben
- Dichtringe
- Schlauchschellen
- Schlauchverbinder
- Sicherungen
- Wärmeschrumpfbinder



Kraftstoffschlauch-Abrollgerät

bestückt mit sechs Schlauchspulen

- mit Maßeinheit und Schere
- Farbe: RAL 9006
- für sechs Rollen
- Abmessung HxBxT: 570 x 513 x 215 mm

Art.Nr. 1680-895-100-006-75



Nachfüllung einzeln	
Art.Nr. 1680-895-132-575	Benzinschlauch Garngeflecht, 2 x 7,05 m
Art.Nr. 1680-895-255-357-5	Obergummischlauch DIN 2A, 5,5 x 3,05 m
Art.Nr. 1680-895-275-357-5	Obergummischlauch DIN 2A, 7,5 x 3,05 m
Art.Nr. 1680-895-290-357-5	Obergummischlauch DIN 2A, 9,0 x 3,05 m
Art.Nr. 1680-895-415-75	PVC Schlauch glasklar, 4,0 x 6,05 m
Art.Nr. 1680-895-435-857-5	Unterdruckschlauch ECO-C, 3,5 x 8,05 m

LED Shine Exchange Handleuchte

Die multifunktionale Handleuchte für Profis.

HERTH+BUSS

Die wechselbaren Leuchtaufsätze ermöglichen Flexibilität und die passenden Lichtverhältnisse für jede Situation.

Das Set besteht aus einem Griff mit integriertem Akku und drei Lampenaufsätzen:

- Taschenlampe
- Inspektionsleuchte
- Werkstattleuchte

Art.Nr. 0433-999-101-64



Bindemittel, 50 Lt (7,5 kg)

- jede Art von Ölen, Schmiermitteln, flüssigen Lacken, usw. wird absorbiert
- Ergiebigkeit zwischen Vierfachen und Fünffachen seines Eigengewichtes, Sie sparen also nicht nur Platz, sondern schonen die Umwelt und Ihren Geldbeutel
- wirkt innerhalb weniger Sekunden
- einfach zu handhaben

Art.Nr. 0435-174-817

febi



Nilex Light puderfreier Nitrilhandschuh, Größe 9 

- Handflächenstärke 0,08 mm
- Fingerspitzenstärke 0,10 mm
- AQL 1,5
- 100 Stück pro Box
- 10 Boxen im Karton
- lebensmittelgeeignet

Art.Nr. 6705-607-010-90



XTREME FelgenReiniger PLUS 5 Lt 

hochwirksamer Spezialreiniger für alle Stahl- und Leichtmetallfelgen -auch lackierte, verchromte, polierte und matte Felgen

Art.Nr. 5001-230-505



Handreiniger, 12,5 Lt 

Handschonend und sparsam im Verbrauch.

- für die gründliche und schonende Händereinigung.
- entfernt auch hartnäckige Verschmutzungen wie Farben, Öl und Bremsabrieb

Art.Nr. 5023-336-3



LEDiving NB H4 LED TRADE-SET - mit Straßenzulassung 

Kompaktes Design, individuell am Fahrzeug geprüft und bestätigt von offiziellen Prüfstellen (TÜV Süd)

Zum Beispiel passend für folgende Fahrzeuge:
VW Golf7 Facelift,
Mercedes A- und C-Klasse

Art.Nr. 0201-641-93D-WNB-FB



LEDiving NB H7 LED TRADE-SET - mit Straßenzulassung 

- bis zu 220% mehr Helligkeit
- bis zu 5 x längere Lebensdauer im Vergleich zu Halogenlampen

Produktvorteile

- ✓ besser sehen & gesehen werden, insbesondere bei Nachtfahrten
- ✓ kaltweiße LED-Nachrüstung mit tageslichtähnlicher Farbtemperatur für ausgewählte Neu- & Gebrauchtwagenmodelle
- ✓ umweltfreundlich durch längere Haltbarkeit, weniger Werkstattbesuche & gleichzeitig reduzierter Energiebedarf
- ✓ neueste LED-Lichttechnologie als Nachrüstlösung für Neu- & Gebrauchtfahrzeuge
- ✓ leichter Einbau & passendes Einbaubehör verfügbar, somit eine preisgünstige Alternative im Vergleich zu LED Scheinwerfersystemen

Art.Nr. 0201-LED-BUN-DLE-01



Steckschlüssel-Satz, 172-tlg. 1/4", 3/8" und 1/2"

Dieses Set ist der praktische Allrounder rund ums Schrauben und Lösen. Das umfangreiche Set wird in einem praktischen Koffer mit Metallscharnieren und Verschlüssen mit klemmgesicherten Werkzeugen geliefert.

Die Beschriftung im Koffer ermöglicht ein rasches Finden der passenden Einsätze oder Bits. Die besonders handschonenden Umschaltknarren werden per Hebelumschaltung auf Rechts- oder Linkslauf gestellt.

Art.Nr. 6000-BT0-231-72



Aktionspaket

Art.Nr. 6000-BT1-534-23K-P

Werkstattwagen mit 7 Schubladen und 207 Werkzeugen

- pulverbeschichteter Profi -Werkstattwagen mit Kantenschutz und Feststellbremsen
- 7 kugelgelagerte Schubladen mit 100% Auszug, jeweils mit 35 kg belastbar
- Kipp-Sicherheit durch den Einzelverschluss aller Schubladen

Technische Daten	
Abmessungen BxHxT	77 x 97,5 x 47 cm
Gesamtbelastbarkeit	400 kg
Gewicht	70 kg

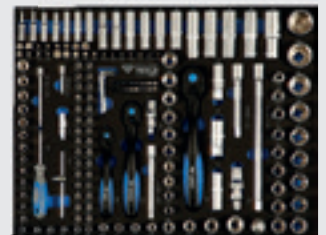
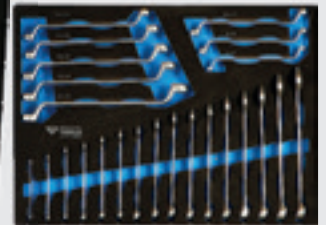

Werkzeugset in Schaumstoffeinlagen 207-tlg.

- Steckschlüssel, 170-tlg.
- Schraubenschlüssel, 24-tlg.
- Zangen und Schraubendreher, 13-tlg.

Steckschlüsselsatz 216-tlg.

- 1/4" (6,3 mm), 3/8" (10 mm), 1/2" (12,5 mm)
- Ordnung und Fixierung der Werkzeuge durch Klemmsicherung
- Werkzeuge aus qualitativem Chrom-Vanadium-Stahl für besonders hohe Langlebigkeit



Schnell zugreifen:

Aktion gültig solange der Vorrat reicht!

Aktionspaket

Werkzeugwagen mit 8 Schubladen und Anti-Kipp-System, mit Werkzeugsortiment und Schlagschrauber

Der robuste Aufbau und die verwendeten Materialien gewährleisten hohe Qualität und lange Lebensdauer.

- ABS-verstärkte Arbeitsplatte, fest und robust
- multifunktionale Auflagefläche mit Seitenwänden zum Sturzschutz und 8 Löchern zur Aufnahme der Schraubendreher
- 4 Räder Ø 125 mm: 2 fest und 2 drehbar (davon 1 gebremst)
- Zentralverriegelung mit vorderem Sicherheitsschloss
- integrierter seitlicher Flaschenhalter
- Schubladenböden mit Schaumgummibelag

Art.Nr. 6002-BER-SC2-4A8-O

Technische Daten	
Abmessungen HxLxB	969 x 740 x 445 mm
Gesamtbelastbarkeit	800 kg

Werkzeugsortiment, 333-tlg.

- im Schaumstoffeinsatz aus EVA

Art.Nr. 6002-BE5-988-H/7-M

Schlagschrauber mit Rechts- und Linkslauf Superleistungsstark mit 1.750 Nm

- doppelter Schlagmechanismus
- leichtes, ausgeglichenes, benutzerfreundliches Modell
- Drehrichtungsänderung über einen Hebel
- 3-stufige Einschraubung
- Luftaustritt am Griff
- schwingungsdämpfender Griff

Art.Nr. 6002-BE1-927-P

Technische Daten	
Vierkantantrieb	1/2"
max. Drehmoment	1.750 Nm
Leerlaufdrehzahl	7.500 U/min
Luftverbrauch	290 l/Min
Betriebsdruck max.	6,2 bar
Schlauchdurchmesser	10 mm
Anschlussgewinde	1/4" GAS

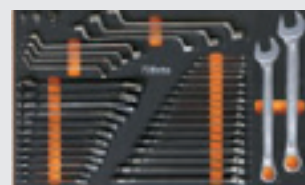
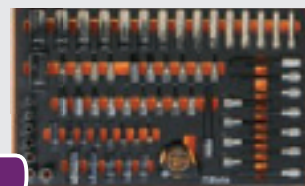
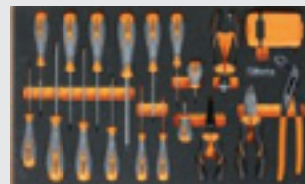
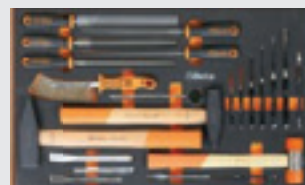

Schnell zugreifen:

Aktion gültig solange der Vorrat reicht!

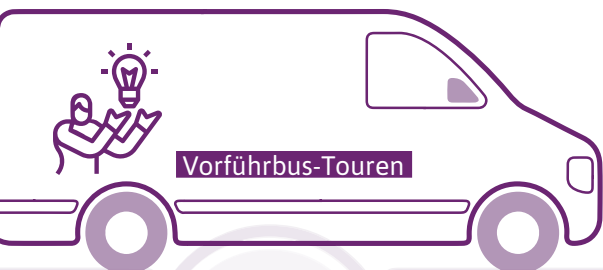

Wieder für Sie unterwegs - unsere Vorführbusse!

Holen Sie sich die Kompetenz von **KS Tools**, **Herth+Buss**, **Beta** und **Sonic** direkt zu Ihnen in die Werkstatt und buchen Sie eine Live Vorführung.

Erkundigen Sie sich bei Ihrem Außendienstmitarbeiter.



Aktionspaket

Art.Nr. 6005-740-078

SONIC

Werkstattwagen NEXT S12 gefüllt, 400-tlg. inklusive Wagenheber!

Mit einer Breite von 100 cm und einer Tiefe von nur 52 cm ist es die richtige Balance zwischen Design, Qualität und Preis, um den Werkstattwagen auch in kleineren Werkstätten manövrieren und lagern zu können.

- verstärkte Arbeitsplatte aus Edelstahl mit integrierten Seitenfächern
- Dosenhalter und Papierrollenhalter
- 4 Schwerlastrollen mit jeweils 300 kg Belastbarkeit
- 7 flache und 1 tiefe Schublade
- fortschrittliches Schubladenblockiersystem als Kippschutz

Technische Daten	
Abmessungen HxLxB	1.036 x 1.004 x 518 mm
Gesamtbelastbarkeit	900 kg
Gewicht	157,75 kg



Wagenheber, flache Ausführung, 2.000 kg

- mit extra geringer Unterfahrhöhe
- mit Nylonrädern (2 bewegliche Räder)
- extra Fußpedal
- zweiteilige Hubstange inklusive Griff

Technische Daten	
Einfuhrhöhe	75 mm
Hubhöhe min. - max.	75 - 505 mm
Abmessungen HxLxB	152 x 675 x 330 mm
Ø Aufnahme	108 mm



Schnell zugreifen:
Aktion gültig solange der Vorrat reicht!

Performanceplus Werkstattwagen-Satz P10 mit 397 Werkzeugen für 8 Schubladen

- sehr stabile Stahlblechkonstruktion
- hohe Standsicherheit
- Einzelverriegelung verhindert ungewolltes Öffnen
- mit sehr robuster Edelstahl-Platte
- DUO Lock: geniale Verschlusstechnik
- integrierter Kantenschutz
- abschließbar
- stabiles Kugellager
- antistatische Rollen
- inklusive Papierrollen- & Dosenhalter

Art.Nr. 6000-810-739-7

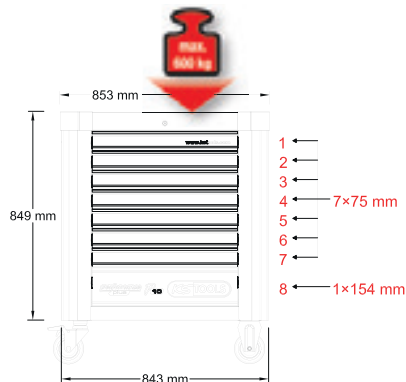

Technische Daten	
Belastbarkeit/Schublade	8
Gesamtmaße BxHxT	527 x 1.024 x 527 mm
Gesamttragkraft max.	600 kg
Raddurchmesser	125 mm
Schubladeninnenmaß	568 x 398 x 65 mm 568 x 398 x 145 mm

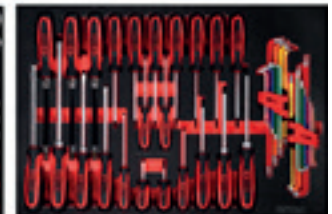
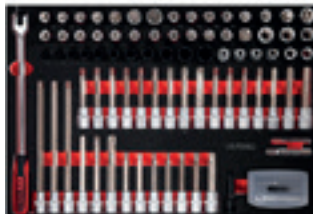
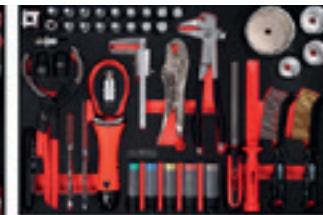
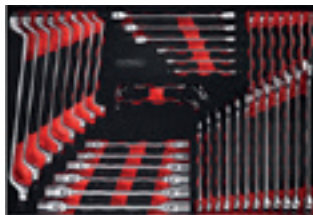

1/2" ERGOTORQUEprecision Drehmomentschlüssel-Satz, 20 - 200 Nm, 11-tlg.

- Auslösegenauigkeit: $\pm 3\%$ Toleranz vom eingestellten Skalenwert
- ändern der Betätigungsrichtung erfolgt durch Durchstecken des Antriebsvierkant
- Doppelskala in Nm und lbf•ft Teilung für präzise Einstellung
- großes Sichtfenster mit Lupenfunktion optimiert die Ablesbarkeit
- deutlich hör- und fühlbare Drehmomentauslösung durch Kurzwegauslösung
- mit robustem 30-Zahn Ratschenmechanismus

Art.Nr. 6000-516-240-0

Technische Daten	
Nm	20 - 200
Teilung	1,00 Nm
lbf•ft	15 - 150
L	500 mm
D	45 mm
H	23 mm



Gewindeschneider-Satz mit Führungsbolzen für Sensoren, 2-tlg.

- ideal für NOX- und Partikelfiltersensoren
- mit 6 Schneiden für ideale Zentrierung
- besonders kurze Ausführung
- mit Reinigungsnuten im Führungsbolzen
- bestens geeignet für beengte Platzverhältnisse

Art.Nr. 6000-150-254-0



Monster Umschaltknarren-Satz, 2-tlg. 1/4"+1/2"

- 1/4" mit fein verzahnten 80-Zahn Ratschenmechanismus
- 1/2" mit fein verzahnten 100-Zahn Ratschenmechanismus
- ergonomischer 2-Komponentengriff

Art.Nr. 6000-935-000-2



Mobile Werkstatt-Handlampe, knickbar, 500 Lumen

- ideal für netzunabhängiges Arbeiten
- 10 Watt COB LED + 1 x 5 Watt High Power LED Kopflicht
- stufenlos dimmbar

Art.Nr. 6000-150-451-0



GEARplus RINGSTOP-Ratschenringmaulschlüssel-Satz, 30-tlg mit Adapter

- FlankTraction-Profil
- Maulstellung und Ratschenkopf je 15° abgewinkelt
- mit Umschalthebel
- Stecknüsse mit durchgehender Bohrung

Art.Nr. 6000-503-496-0



12 in 1 Ratschen-Bit-Schraubendreher

- mit Ratschenfunktion
- integriertes Bitmagazin mit 12 Bits

Art.Nr. 6000-159-203-5



APP DIR DEIN TEIL!

Hol Dir unsere CAR Autoteile App jetzt auf dein Smartphone!



CAR

Paket 230 - MDS305 Dieselabgastester
Die komfortabelste und schnellste Lösung.

Aufgebaut auf kleinen, handlichen und absolut robusten Messmodulen. Das neuartige Funkkonzept ermöglicht Ihnen maximale Bewegungsfreiheit während der Messungen. Selbst bei einem Gliederbus ist die Abgasuntersuchung von einer Person sicher durchführbar.

Vorteile:

- geringer Platzbedarf
- sehr flexibel einsetzbar
- kabellose Verbindung zum PC
- geringe Aufwärmzeiten < 2 Min

Erweiterbar mit:

- OBD-Auslese 557a
- OBFCM-Auslese 557a

Art.Nr. 6214-VS9-030

Lieferumfang:

- Dieselmessmodul DiSmoke 480 inkl. kabelloser Signalanbindung via Bluetooth®
- 1,8 m Abgassonde Diesel
- AUX 2000 Bluetooth® mit integrierter Drehzahlmessung
- OBD 1000 via Bluetooth®
- DSS Software inkl. Dongle*



Paket 231 - Mobile Hebesäulen ST 1085 FWA kabellos, 4er-Anlage

Ideal für intensiv genutzte Werkstätten, in denen die Hebebühnen häufig verlegt werden müssen. Mit dem intuitiven ebright Smart Control System, Betrieb und die Positionierung einfacher als je zuvor wird.

Besonderheiten:

- einstellbare Gabeln und Absenkgeschwindigkeit
- höchste Sicherheitsanforderungen
- keine Kippgefahr
- optimale Konnektivität
- minimale Wartung der Hebesäulen

Art.Nr. 6310-108-5FW-A4

Lieferumfang:

- ID-Key ebright
- bei Kabelversion inkl. Verbindungskabel 12 m (4 od. 6 Stück)
- bei Kabellosversion inkl. Ladekabel (4 od. 6 Stück)



Technische Daten	
Tragkraft	8.500 kg
Gesamthöhe Säule	2.465 mm
Hubhöhe (max.)	1.750 mm
Hub-/ Senkzeit	94 sec
Nutzhöhe	1.850 mm
Gabellänge	350 mm
Gabelöffnung - einstellbar	240 - 560 mm
Abmessungen LxB	1.240 x 1.120 mm
Antriebsart	hydraulisch
Gewicht/Säule	615 kg
Motor	3,0 kW
Stromanschluss	230 V

Paket 229 - Reifenmontiermaschine Megamount 2-60T R mit Radiosteuerung

Elektrisch-hydraulische Universal-Reifenmontiermaschine für Räder von Lkws, Bussen, Traktoren und Erdbewegungsmaschinen mit Radiosteuerung.

Superautomatischer elektrohydraulisches Reifenmontage Gerät mit synchronisierter Bewegung der Spanneinheit und der Werkzeuginheit, die für die schnelle und ergonomische Arbeit an Rädern ausgelegt ist.

Spannbereich ohne Verlängerungen 14" bis 42" erweiterbar bis 60" mit Verlängerungen. Hebellose Reifenmontage aufgrund der Fixierung des Werkzeuges. Vollautomatisches Anheben und Drehen des Werkzeugarms.

Art.Nr. 6619-260-TR



Technische Daten	
Spannbereich	14" - 42"
Rad Ø / Radbreite max.	2.700 / 1.500 mm
Radgewicht max.	2.500 kg
Drehmoment max.	30.000 Nm
Stromanschluss	400 V
Drehgeschwindigkeit	4,5 – 9 rpm

Paket 228 - Megaspin 650 Reifenwuchtmaschine Video Auswuchtmaschine geeignet für LKW, Bus und PKW mit EMS-Sonargerät und innovativem Radheber

- automatische Eingabe von Abstand und Durchmesser
- Elektro-pneumatische, stationäre Bremse für einfaches Befestigen & Lösen des Rades und präzises Anbringen der Wuchtgewichte
- vollständige Diagnose des Rades in allen Größen
- EMS-Sonargerät zur Messung der Radialexzentrität des Reifens
- stabile, geräumige Ablagefächer für Wuchtkonuse, Gewichte und Zange
- Intuitive und benutzerfreundliche SPLIT-, OPT- und ALU-Programme

Achtung: Wuchtadapter müssen separat bestellt werden!

Die innovative Lösung der Spindelwelle, die sich nach unten absenkt, gewährleistet auch bei großen Rädern, eine sicherere und einfachere Zentrierung ideal für bessere Auswuchtgenauigkeit.

Art.Nr. 6632-106-50



Technische Daten	
Felgenbreite	1,5" - 20"
Felgen Ø	10" - 30"
Ø Rad max.	1.380 mm
Radgewicht max.	200 kg
Stromanschluss	230 V
Drehzahl	< 130 U/min
Druckluft	8 - 12 bar

Lieferumfang:

- Montiereisen
- Klemme für Alufelgen

Lieferumfang:

- Schnellspannmutter mit Distanzstück
- Gewichtzange
- 300 g Kalibriergewicht
- WDC-Messlehre

**Paket 227 - Grubenheber hydraulisch 3G 16,5 t schienengeführt
PITFORCE-3G Antrieb hydro-pneumatisch**

- Steuerung vom und zum Lastaufnahme punkt, ist in allen drei Stufen pneumatisch mit Eilsteuerung in AUF und AB Richtungen steuerbar
- Präzise Fußsteuerung mittels Drucktasten für Eil- und Lasthub für höchste Bedienerfreundlichkeit
- Rundgriff Ablassspindel mit Totmannsteuerung für feinfühliges bzw. präzises Ablassen des Grubenhebers
- Kompakte Druckluft Steuereinheit mit Schutzabdeckung gegen unbeabsichtigte Bedienung
- mit Sicherheitsventil gegen höhere Traglasten und Überdruck
- am Boden schienengeführter Teleskop-Grubenheber zum leichten Verfahren, auch unter Last
- geringe Bauhöhe von 674mm durch optimale Anordnung des Hebers im Fahrgestell

Art.Nr. 6330-VP4-542-72

Technische Daten	
Traglast	16.500 kg
Hubweg	674 - 1.874 mm
Teleskopierbar	3-fach
Laufschienenabstand Innenmass	750 - 1.600 mm
Laufrollendurchmesser	133 mm
Aufnahmedurchmesser	45 mm
Gewicht	585 kg

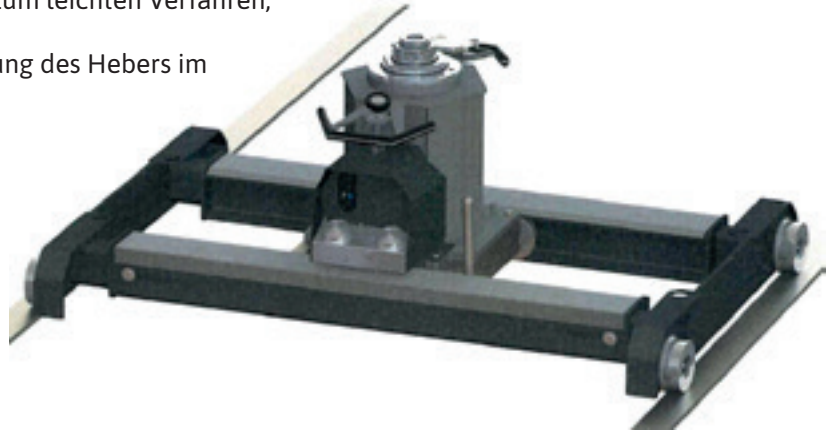

**Kastner Druckluft Schlauchaufroller 1/2“
geeignet für Druckluft & Wasser**

- Gehäuse aus Technopolymer
- schwenkbarer Bügel
- Arretiervorrichtung, welche einfach zu beseitigen ist, wenn der Schlauch ständig unter Zug sein soll
- Schlauch Farbe: blau, Gehäuse Farbe: grau
- Deckel seitlich; Farbe: schwarz
- Schlauch Ausführung: KPU; Flexibilität und hohe Beständigkeit

Art.Nr. 6402-AM8-613

Technische Daten	
Ø Schlauch	12,5 mm
Schlauchlänge	15 + 1 m
Druck max.	15 bar
Schlauchanschluss	1/2“aG
Temperaturbeständigkeit	-5°C bis +50°C
Anschluss-Schlauch	1 m



Schlauchbremse Safety Return

- verlangsamt die versehentliche rasche und plötzliche Aufwicklung des Schlauch, und vermeidet gefährliche Rückschläge
- für Schlauchaufroller Serie AM86

Art.Nr. 6402-AM8-6SR

Fluidhandling

für Ihren Betrieb

TECALEMIT

Ölmanagement - zuverlässiger können Ihre Zapfdaten nicht fließen

Im täglichen Betrieb einer Werkstatt benötigt man ein Ölmanagementsystem, auf das man sich verlassen kann. Ob Abgabeüberwachung, Zapfdatenübertragung oder Vorgaben fahrzeugspezifischer Ölmenge, das Ölmanagementsystem der Marke HORN TECALEMIT sorgt für den sicheren und zuverlässigen Fluss Ihrer Zapfdaten.

Die Anbindung an gängige Dealer-Management-Systeme (DMS) ist über Gateway-Software oder Mini-Gateway möglich. Je nach Leistungsumfang sind Abgabeüberwachung, Zapfdatenübertragung und teilweise sogar Vorgabe von fahrzeugspezifischer Ölmenge und -sorte aus dem DMS möglich. Unter Eingabe von Personal- und Auftragsnummer erhält der Mechaniker die vordefinierte Ölsorte und Menge.

Die Vorteile vom Ölmanagementsystem sind vielseitig:

- kein Ölschwund
- lückenlose Protokollierung
- keine Fehlbefüllung (Qualität/ Quantität)
- Abfüllhistorie durch Datenspeicher
- intuitive Menüführung

Nie wieder Ölschwund und dadurch Geld sparen!



Aktionspaket

Art.Nr. 6000-516-144-2BU



FÜR REIFEN UND RÄDER bestehend aus:

- » 1/2" THE miniDEVIL Hochleistungs-Druckluft-Schlagschrauber, 1.084 Nm [Art.Nr. 6000-515-131-5](#)
- » 1/2" ERGOTORQUE precision Drehmomentschlüssel Drehknopf, 40 - 200 Nm [Art.Nr. 6000-516-144-2](#)
- » 1/2" Alu-Felgen Kraft-Stecknuss-Satz 5-tlg.: SW 15, 17, 19, 21, 22 mm [Art.Nr. 6000-515-087-0](#)
- » 4 x Kunststoff -Magnet-Schale [Art.Nr. 6000-800-015-6](#)
- » GRATIS KS Tools Wanduhr

Inklusive GRATIS Wanduhr mit Thermo- und Hygrometer

QUBE 2 - stationärer Reifenfüller mit 3 Modi

- Modus 1- Füllen / Entleeren
- Modus 2- Reifeshop Modus mit Setzdruck
- Modus 3- Stickstoffspülung
- vorprogrammierbarer Reifendruck
- übersichtliche Anzeige für einfache Nutzung
- höchste Genauigkeit durch Keramiksensoren
- eichfähig, da Zulassung nach Mess- und Eichgesetz

[Art.Nr. 6400-QUB-E2](#)

Technische Daten	
Betriebsdruck	min. 0,3, max. 10 bar
Befülldruck max.	10 bar
Druckluftversorgung	max. 15 bar
Setzdruck max.	1,5 bar
Abweichung	+/- 0,10 bar
Gewicht	2 kg

Lieferumfang:

- Anschlusskabel mit Schuko-Stecker
- 5 m Glattschlauch mit Single-Clip On R1/4



für eine kostengünstige & genaue Reifenbefüllung



MaxiTPMS ITS600 RDKS/TPMS Diagnose- & Programmiergerät Aktivieren, Auslesen und Anlernen aller RDKS Sensoren

- optischer Scanner: Identifizierung der Fahrgestellnummer
- exklusiver RDKS Statusbildschirm
- schnelles OBDII Anlernen für viele Fahrzeuge
- Kopierfunktion über OBDII für eine schnellere Wartung
- Mehrfach-Programmierung: bis zu 20 Autel MX-Sensoren
- drahtlose OBDII Verbindung über Bluetooth® VCI
- Rücksetzen des Reifendruckwertes nach Fahrzeugherstellervorgaben
- Auslesen/Löschen der RDKS Systemfehlercodes und Anzeige der Echtzeitdaten
- schließt alle vier der verwendeten Servicefunktionen ein

[Art.Nr. 6219-TS6-00](#)



Paket 70- Radwaschmaschine Kastner Wheely waschen ohne chemische Zusätze

- für PKW- und Lieferwagen
- Arbeitsmedium: Wasser mit Granulat
- mit Heizsystem
- korrosionsfeste Ausführung
- doppelte Schalldämmung
- kein Anschluss zu Frisch- und Abwasser erforderlich

Art.Nr. 6455-360-HP

Technische Daten	
Reifenbreite	135 - 360 mm
Reifen Ø	560 - 800 mm
3 Waschprogramme	20, 40 & 60 sec
Trocknungszeit	15 sec
Pumpmotor	6 kW
Abmessungen in mm	1.000 x 1.200 x 1.460
Spannung	400 V, 25 A träge

Lieferumfang:

- Heizsystem
- Erstbestückung von Granulat
- 10 Lt antibakterielles Konservierungsmittel



Granulat für Radwaschmaschine

Art.Nr. 6455-GRA-N



Waschkonzentrat für Radwaschmaschine

Art.Nr. 6455-010-04



Paket 197 - Reifenmontiermaschine Megaplan megamount 50F mit Hilfsarm

Der extrem robuste, selbstzentrierende Spannteller (14 mm) mit einem Spannbereich von 10" bis 26" arbeitet mit einem Direktspannsystem über Druckluftzylinder mit 80 mm Durchmesser und gewährleistet so eine optimale Aufspannung aller Felgentypen. Die speziell konzipierte Tellerform erleichtert das Abdrücken der zweiten Reifenseite.

Reifenabdrücker für Reifenbreiten bis 15"

Ergonomischer Reifenabdrücker für die Bearbeitung von Rädern mit einer Reifenbreite von bis zu 12".

- **Inverter Motor** fußgesteuerte variable Drehgeschwindigkeit
- **Reifenfüllpistole - nicht eichfähig** professionelle Reifenfüllpistole mit Analoganzeige

Art.Nr. 6619-50F

Technische Daten	
Felgenaußenspannung	10" - 24"
Felgeninnenspannung	12" - 26"
Rad Ø / Radbreite max.	1.170 / 360 mm
Abdrückkraft	15.000 N
Druckluft	8 - 10 bar
Stromanschluss	0,8 kW, 220 V
Drehgeschwindigkeit	8 - 16 rpm (3 ph - 2 stufig)

Lieferumfang:

- Montiereisen
- je 2 x Kunststoffschutz vorne & unten für Montagekopf
- 4 x Spannklaue-Alufelgen-schutz
- Hilfsmontagearm Advance mit mitlaufenden Hilfsarm



Paket 44 - Megaspin 220 Reifenwuchtmaschine

- automatische Dateneingabe für Abstand & Durchmesser
- Virtual Sonar für die Berechnung der Felgenbreite bei Stahlfelgen
- High Speed
- Easy AUTO SELECT wählt automatisch das richtige Ausgleichsprogramm
- ALU M Programme bieten unbegrenzte Möglichkeiten für die richtige Gewichteposition
- VDD Virtual Direct Drive der neuesten Generation
- ECO DRIVE
- 3 Jahre Garantie für alle elektronischen Bauteile, wenn jährliches kostenpflichtiges Service bei Kastner durchgeführt wird

Art.Nr. 6632-102-17

Technische Daten	
Reifenbreite	1,5" - 20"
Felgen Ø	10" - 28"
Ø Rad max.	1.200 mm
Radbreite max.	530 mm
Radgewicht max.	75 kg
Abmessungen LxBxH	1.006 x 910 x 1.013 mm
Stromanschluss	230 V
Drehzahl	100 U/Min
Gewicht	110 kg



Lieferumfang:

- Mittenzentriervorrichtung mit Schnellspannmutter
- 3 Zentrierkonen Ø 45 - 110 mm
- Gewichtezange

Paket 226 - Reifenmontiermaschine RAV G5440V.22G Plus73

Der professionelle Einstieg in die Reifenmontage

- ideal für Werkstätten mit einem hohen Anteil an Standardrädern sowie für 2-Rad Werkstätten
- Montagekopf befindet sich stets in sicherem Abstand zur Felge
- Montagekopf mit automatischer Positionierung
- Montagesäule mit pneumatischer Verriegelung
- 2 Geschwindigkeiten
- Farbe: Grau RAL7016

Art.Nr. 6619-G54-40V-22G-P73



Technische Daten	
Felgenaußenspannung	12" - 22"
Felgeninnenspannung	14" - 24"
Rad Ø / Radbreite max.	1.000 / 340 mm
Druckluft	8 - 10 bar
Spannung/Absicherung	8 - 10 bar
Stromanschluss	400 V / 16 A träge
Motor	0,8 - 1,1 KW



Lieferumfang:

- 1x Montiereisen
- Kunststoffschutz für Montierklauen & Montagekopf
- Hilfsmontagearm Plus73
- Reifenfüller (nicht eichfähig)
- Wartungseinheit

Megaspin 420 und 420 P Reifenwuchtmaschine

- Raddateneingabe für Abstand, Durchmesser und Breite erfolgt automatisch
- Auswuchten ohne Kontrolllauf
- Laserspots für korrekte Positionierung von Klebegewichten
- Messzeit für ein Rad mittlerer Größe weniger als 5 Sekunden
- LED Licht zur Beleuchtung der Klebegewichte-Position
- 3 Jahre Garantie auf alle Platinen, wenn jährlich ein kostenpflichtiges Service durch die Fa. Kastner durchgeführt wird

Lieferumfang:

- manuelle Spannung
- Mittenzentrierflansch
- Wuchtgewichtzange
- 3 Zentrierkonen
- Radschutzbogen

Zusätzlich bei Megaspin P-Modellen

- mit pneumatischer Felgenspannung

Technische Daten	Paket 27 Megaspin 420	Paket 176 Megaspin 420 P
Felgenbreite	1,5" - 20" max.	1,5" - 20" max.
Felgen Ø	10" - 28"	10" - 28"
Rad Ø max.	1.016 mm	1.016 mm
Radbreite max.	480 mm	480 mm
Radgewicht max.	75 kg	75 kg
Drehzahl	100 U/Min	100 U/Min
Abmessungen LxBxH	1.210 x 1.430 x 1.770 mm	1.210 x 1.430 x 1.770 mm
Gewicht	135 kg	135 kg
Stromanschluss	230 V	230 V
Druckluft	-	8 - 10 bar
Art.Nr.	6632-104-20	6632-104-25

*Die Leasingpakete enthalten jeweils die gewünschte Reifenwuchtmaschine, Inbetriebnahme mit Einschulung (9008-111-WM) und Fracht (6999-510).



Paket 233 - Megamount Reifenmontiergerät 40HPX-WS mit Hilfsarm mit Spannungsbereich bis 26"

- extrem robuster, selbstzentrierender Spannteller mit Direktspannsystem über Druckluftzylinder
- gewährleistet so eine optimale Aufspannung aller Felgentypen
- ergonomischer Reifenabdrücker für die Bearbeitung von Rädern mit einer Reifenbreite von bis zu 12"
- Motor mit zweifacher Drehrichtung (links- und rechtsläufig) und zwei fußpedalgesteuerten Drehzahlgängen
- professionelle Reifenfüllpistole mit Analoganzeige nicht eichfähig

Art.Nr. 6619-40H-PXW-S

Lieferumfang:

- Montiereisen
- 2 x Kunststoffschutz vorne für Montagekopf
- 2 x Kunststoffschutz unten für Montagekopf
- 4 x Spannklaue-Alufelgenschutz
- Hilfsmontagearm HPX-STD

Technische Daten	
Felgenaußenspannung	10" - 22"
Felgeninnenspannung	12" - 24"
Rad Ø / Radbreite max.	1.170 / 310 mm
Abdrückkraft	15.000 N
Druckluft	8 - 10 bar
Stromanschluss	0,75 kW, 400 V
Drehgeschwindigkeit	8 - 16 rpm (3 ph - 2 stufig)





Paket 225 - Scheinwerfereinstellgerät VAS 621 001
Bilux, Halogen, XENON, LED & Laser, Dynamic Light Assist & Matrix Beam

- elektronische Überprüfung und Bewertung der Scheinwerfereinstellung
- Messwerte werden durch „High Dynamic Range CMOS-Kamera digitalisiert, aufbereitet und mit geräteeigenen Steuerelektronik an den 7“ Touchscreen weitergegeben
- integrierte LED-Scala erleichtert die Einstellarbeiten
- Berücksichtigung verschiedener länderspezifischer Anforderungen (z.B. Links - & Rechtsverkehr)
- Dokumentation des Scheinwerferabbildes & Befundauswertung über Bluetooth®-Schnittstelle an einen PC
- robuste Ausführung mit drehbarem Spiegel & integriertem Strichlaser zur präzisen Ausrichtung des Gerätes am Fahrzeug
- automatische Arretierung (Höhe) des Messgehäuses an der Aluminiumsäule
- Großflächige Fresnell-Linse
- 7“ Farb-Touchscreen mit bedienerfreundlicher Menüführung & Anzeige der Messwerte
- Download & Installation von Softwareerweiterungen für zukünftige Scheinwerfersysteme unkompliziert durch den Betreiber möglich

Art.Nr. 6200-VP1-850-62



Freigegeben von VW-Group

Scheinwerfereinstellgerät MLD 110
analoges System für alle Scheinwerfertypen und Lichtquellen – inkl. LED

- LED1 Farbfilter zur Bewertung der Hell-Dunkel-Grenze von LED-Scheinwerfern
- Ausrichtung des Fahrzeuges durch gelbe 7-m-Anfahrmarkierung
- präzise Ausrichtung zum Scheinwerfer mit Kreuzlaser
- auf erforderlichem Laufschiensystem (optional)
- Säule und Lichtkasten konstant auf 90° zur Anfahrmarkierung

Art.Nr. 6200-169-210-433-4



Empfohlen von Mercedes Benz



Scheinwerfereinstellgerät MLD 815
Lichtquellen (Xenon, Bi-Xenon, Glühfaden, LED, Bi-LED und Halogen)

- exklusiv für Ford: Softwarefunktion für blendfreies Fernlichtsystem (ILS/GFHB)
- Ausrichtung zur Fahrzeuglängsmittlebene: mit Laser-Modul & Ausrichtpendel hinten
- Positionierung zum Scheinwerfer mit Kreuzlaser
- Laufschiensystem (optional) für neue HU Richtlinie
- digitaler LCD-Farbmonitor (5,7“) mit 262.000 Farben
- Touchscreen-Funktion
- visuelle und akustische Signale zur Unterstützung des Messablaufs

Art.Nr. 6200-169-210-433-8FO



Empfohlen von Ford



3D Achsmessgerät TD3000 HP.B

- Batteriebetrieb, feste oder mobile Installation
- mit kompensationsfreien 3-Punktschnellspannhaltern
- sehr schnelle Bedienung
- Fernbedienung mit Tastatur an allen Messwertaufnehmern

Exklusives Target mit 3D-Objektiven:

- keine Felgenschlagkompensation erforderlich
- extrem leicht
- ohne elektronische Bauteile
- wartungsfrei
- Vermessung von Fahrzeugen bis 4.700 mm Radstand: Drehteller ganz nach vorne versetzen
- bei Drehtellern mit fixer Position den Messwertaufnehmer auf zweiter Halterung positionieren (Option)

Keine Verkabelung der Hebebühne notwendig - Bluetooth® Übertragung zur Konsole.



mit OEM-Empfehlung

für BMW

für Mercedes Benz

Art.Nr.

6209-TD3-000-HPB-MW

6209-TD3-000-HPM-B

3D-Achsmessgerät Visualiner V3400

Das Gerät besticht durch einen sehr kurzen Rollweg von nur 15 Grad!

Kabelloses System für flexible Aufstellung, Nutzung und hohe Mobilität. Patentierte automatische Synchronisierung der Digitalkameras mit der Höhe des Fahrzeuges.

- Bluetooth®-Datenübertragung - erleichtert die Installation und erhöht die Mobilität
- hochauflösende Kameras fokussieren die Targets automatisch, präzise und schnell synchron zur Hebebühne
- 3-Kamera-Messsystem ideal für Durchfahrarbeitsplätze
- auf Icons basierende Software Pro42 Platinum mit allen erforderlichen Funktionen in einem One-Touch-Programmformat, das einzigartige Diagnose-Informationen bietet
- Messung von Spur, Sturz, Nachlauf, maximalem Einschlagwinkel, Rollradius und Kontrolldiagonale sowie Querlenker- und Zusatzrahmeneinstellung
- Software für Einstellarbeiten einfach und bequem am voll eingeschlagenen Rad
- Software für Vermessung mit demontierten Rädern
- komplette aktuelle herstellereinspezifische Kfz-Daten (OEM)
- mit integrierten Messabläufen
- bequemer mobiler Einsatz mit optionalem Mobil-Kit



mit OEM-Empfehlung

für VW Group
VAS 701 001

für Mercedes Benz

Art.Nr.

6209-EEW-AEU-553-V

6209-EEW-A55-3MB-1

RaceScales digitale Radlastwaage

In Verbindung mit der Achsvermessung kann so das Fahrwerk optimal abgestimmt werden. Dadurch werden nicht nur die Kurvenstabilität sondern das gesamte Handling des Fahrzeugs positiv beeinflusst.

- hochpräzise Gewichtsverteilung am Fahrzeug
- Bestimmung der Schwerpunkte
- Tragkraft max. pro Drehuntersatz: 1.000 kg
- für alle gängigen Achsmessbühnen geeignet
- komplett kabellos dank starker Akkus: 24 Stunden Dauerbetrieb
- für Achsmessgeräte von Beissbarth & anderen Herstellern geeignet

Art.Nr. 6209-169-040-010-0



Empfohlen von
VW Group VAS 701 009

BEISSBARTH



Investitionsfreibetrag 2023 - auf einen Blick

Als wirtschaftsfördernde Maßnahme ist ein Investitionsfreibetrag (IFB) für nach dem 31. Dezember 2022 angeschaffte oder hergestellte Wirtschaftsgüter zusätzlich zur Abschreibung als Betriebsausgabe abzugsfähig.

Art der Investition

- Für Anschaffungs- bzw. Herstellungskosten von Wirtschaftsgütern des abnutzbaren Anlagevermögens
- 10% oder 15% (Investition im Bereich der Ökologisierung)

Ab 01.01.2023

- Wirtschaftsgüter, die nach dem 31.12.2022 angeschafft wurden
- Behaltdauer 4 Jahre sowie Inlandsbezug

Höchstbetrag - Höchstbetrag der Anschaffungs- bzw. Herstellungskosten beträgt EUR 1 Mio pro Wirtschaftsjahr.

Beispiel

- Anschaffungswert der Investition € 15.000,-
- 10% Investitionsfreibetrag = € 1.500,-
- Der zu versteuernde Gewinn reduziert sich daher um € 1.500,-

Der steueroptimale Zeitpunkt einer Investition und die im Einzelfall anwendbaren Investitionsbegünstigungen sind von der Rechtsform, von der Art der Investition, der Ergebnissituation sowie der Höhe anderer bereits getätigter oder geplanter Investitionen abhängig.

Wenden Sie sich für weitere Fragen bitte an Ihren Steuerberater.

*Leasinglaufzeit: jeweils 42 Monate, quartalsmäßige Zahlweise (auf Wunsch monatlich vereinbar). Die einmalige Bearbeitungsgebühr beträgt EUR 75,00 + USt., diese entfällt bei elektronischer Signatur. Das/die Leasingobjekt(e) müssen versichert sein – separate Standard Vorschriftung durch Leasinggeber oder Nachweis Eigenversicherung. Mit Bezahlung der 42 Monatsraten ist kein automatischer Eigentumsübergang verbunden. Die einmalig anfallende Finanzamtsgebühr beträgt 1% errechnet aus allen wiederkehrenden Kosten plus etwaiger Einmalleistungen. Eventuelle weitere Nebenkosten sind bitte aus dem Vertrag zu entnehmen.

** Leasinglaufzeit: jeweils 60 Monate, monatliche Zahlweise. Alle Preisangaben sind Nettopreise ohne MwSt. Die Vertragserrichtungskosten von EURO 125,00 zzgl. MwSt. werden mit der ersten Ratenzahlung in Rechnung gestellt. Die staatliche Vergebühung ist einmalig abzuführen. Mit Bezahlung der 60 Monatsraten ist kein automatischer Eigentumsübergang verbunden.

Fotos sind Symbolfotos, Abbildungen enthalten teilweise Optionen, Änderungen, Satz- u. Druckfehler vorbehalten. Preisänderungen und Preisanpassungen aufgrund der aktuellen Rohstoff- & Energiesituation behalten wir uns vor.

Impressum: Autobedarf Karl Kastner GmbH. FN 2747p, LG Innsbruck. Für den Inhalt und Druck verantwortlich: Autobedarf Karl Kastner GmbH; Juni 2023

www.auto-kastner.at

6020 Innsbruck

6830 Rankweil

8073 Feldkirchen bei Graz

8160 Weiz

Trientlgasse 24

Gisingerstraße 2

Kalsdorfer Straße 41

Werksweg 106

0512/3312 0

05522/736 14

0316/244 025

03172/39 75

8431 Gralla

8572 Bärnbach

8750 Judenburg

2345 Brunn

Gewerbepark Süd 20

Dr. Niederdorferstr. 16a

Gabelhoferstr. 8 - 10

Rennweg 77

03452/843 56

03142/236 30

03572/440 40 0

02236/378 90 0