

CAR

www.auto-kastner.at

Der führende Spezialist  
**Kastner**

Besuchen Sie  
auch unseren  
Webshop!

Webshop

für **Werkstättenausrüstung**

**Autoersatzteile - Zubehör**

**Werkstattengeräte**

September -  
Dezember 2023

Gültig im Aktionszeitraum bzw.  
solange der Vorrat reicht

# SPECIAL

EXKLUSIV FÜR  
WERKSTÄTTEN

**ALTTEIL  
ZURÜCK AN UNS!**

**SAVE THE DATE!**

**13. - 14.10.2023**

Herbstmesse und  
Tag der offenen Tür  
in Graz



Kupplung



ALLE INFOS ZUM

## KUPPLUNGS ALTTEILE-STICKER

AUF SEITE 39



Ölleitung



Starter



Generator



Turbolader

## Die Highlights in dieser Ausgabe

1	Montieren & Wuchten .....	3
2	Landtechnik .....	28
3	Reparts & Fuchs carparts .....	39
4	Starten, Laden und Stromversorgung .....	41
5	Bosch .....	61
6	Karosserie .....	66

### DVSE - online Katalog

Hier finden Sie eine genaue Zuordnung der Fahrzeuge für unsere Ersatzteile.

Sollten Sie noch keinen Zugang haben, lassen Sie es uns wissen.



Elektronischer Teilekatalog

### Kastner-Telefonhörer bei Karosserieteilen und Windschutzscheiben

Finden Sie diesen Telefonhörer bei Ihrem Karosserieartikel, können Sie wie gewohnt Ihre Bestellung bis 16<sup>00</sup> im **Kastner Webshop** aufgeben - dann liefern wir Ihnen den Artikel innerhalb von 24 Stunden.



Kastner-Telefonhörer



## Unser Service für Sie



Autoersatzteile & Zubehör: laufende Sortimentserweiterung



Eigenmarke Fuchs carparts & Reparts



Zustellservice



Infoabende mit Vorführungen und News



Kundendienst österreichweit mit über 40 Technikern



Werkstattengeräte: immer am Puls der Zeit



Werkstättenplanungsabteilung

# News

Herbstmesse & Tag der offenen Tür in Feldkirchen bei Graz

Freitag 13.10.2023 10:00 - 22:00 Uhr

Samstag 14.10.2023 09:00 - 14:00 Uhr



Alle Informationen unter [www.auto-kastner.at/hausmesse-graz](http://www.auto-kastner.at/hausmesse-graz)

### Schlaggewicht Stahlfelgen

- Zink pulverbeschichtet
- in Premium Qualität



CAR

#### für Stahlfelgen

Art.Nr.	Gramm	VPE
3764-CAR-Z84-05	5	100
3764-CAR-Z84-10	10	100
3764-CAR-Z84-15	15	100
3764-CAR-Z84-20	20	100
3764-CAR-Z84-25	25	100
3764-CAR-Z84-30	30	100
3764-CAR-Z84-35	35	50
3764-CAR-Z84-40	40	50
3764-CAR-Z84-45	45	50
3764-CAR-Z84-50	50	50

#### für Alufelgen

Art.Nr.	Gramm	VPE
3764-CAR-Z63-05	5	100
3764-CAR-Z63-10	10	100
3764-CAR-Z63-15	15	100
3764-CAR-Z63-20	20	100
3764-CAR-Z63-25	25	100
3764-CAR-Z63-30	30	100
3764-CAR-Z63-35	35	50
3764-CAR-Z63-40	40	50
3764-CAR-Z63-45	45	50
3764-CAR-Z63-50	50	50

### CAR Reifenmontagepaste, 5 kg

Das Universaltalent für alle gängigen Reifen.

- hohe Gleitwirkung
- trocknet transparent ab
- chemisch neutral gegenüber Gummi und Metall
- hinterlässt keine weißen Rückstände



Art.Nr.	Farbe
3764-CAR-Z10-02	schwarz
3764-CAR-Z10-01	weiß

CAR

### Wuchtgewichte Riegel, 60 Gramm, 12 x 5

- in Premium Qualität
- VPE = 100 Stück



CAR

Art.Nr.	Beschreibung
3764-CAR-Z71-75	Riegel, 60 g schwarz
3764-CAR-Z71-25	Riegel, 60 g silber

### Klebgewicht-Rolle, 5 kg

- in Premium Qualität
- pulverbeschichtet



CAR

Art.Nr.	Farbe
3764-CAR-Z71-59	silber
3764-CAR-Z71-99	schwarz

### Ventile

- VPE = 100 Stück



CAR

Art.Nr.	Beschreibung
3764-CAR-Z23-62	Gummiventil TR412 Snap in
3764-CAR-Z23-63	Gummiventil TR413 Snap in
3764-CAR-Z23-64	Gummiventil TR414 Snap in
3764-CAR-Z23-65	Gummiventil TR418 Snap in

### Ventile

Wir haben die passenden Ventile für Ihre Felgen.



Beschreibung	Art.Nr.
Hochdruckventil, Sprinter	3769-VGS-IP1-0HP-603
Metallventil Stahl, silber	3764-CAR-Z23-54
Metallventil schwarz	3764-CAR-Z23-53

### Werkstattplattafel

- Betriebsabläufe professionell und vorausschauend planen
- Organisationshilfe für Personaleinsatz, Disposition und Auftragsdokumentation
- Tafelelemente sind im modernen Design und in zeitloser Farbgebung gestaltet
- Tafelelemente für 6, 10 oder 15 Arbeitsplätze sind individuell erweiterbar

für DIN A4-Belege Hochformat	Abmessungen BxHxT	Schienenzahl
Art.Nr. 6120-901-987-4	550 x 1.285 x 78 mm	10
Art.Nr. 6120-901-987-8	550 x 1.765 x 78 mm	15

für DIN A4-Belege Querformat	Abmessungen BxHxT	Schienenzahl
Art.Nr. 6120-901-958-8	1.575 x 900 x 78 mm	6
Art.Nr. 6120-901-958-9	1.575 x 1.285 x 78 mm	10
Art.Nr. 6120-901-959-0	1.575 x 1.765 x 78 mm	15



### Reifensäcke weiß

- perforiert auf Rolle
- ohne Aufdruck
- Maße: 70/50 x 100
- 100 Stück/Rolle

Art.Nr. 6441-099-082-2



**Schnell zugreifen:**  
Aktion gültig solange der Vorrat reicht!

### Einweg-Sitzschoner Extra

- Maße: 82 x 135 cm
- Farbe: weiß
- MDPE, 13 µm
- perforiert auf Rolle
- ohne Aufdruck
- 500 Stück/Rolle

Art.Nr. 6441-099-024-0



## Für den perfekten Service

### Abrollwagen „Service Mobil“

- 2 Querstangen
- 1 Ablagefachboden
- 1 Wickelfolienhalter
- verfahrbar durch 4 Lenkrollen
- Lieferung ohne Dekomaterial

Art.Nr. 6441-096-070-8



### Stahldraht-Bremssattel-Drahtbürste 2-reihig, spitz

- mit Aufhängeloch
- sehr schmale Ausführung
- für enge Bremssattelschächte

Art.Nr. 6000-201-232-1



### Auftragstaschen mit Schlüsselfach

- mit Klettverschluss
- DIN A4
- VPE = 10 Stück

**EICHNER**



Art.Nr.	Farbe
6120-901-532-7	schwarz
6120-901-526-2	blau
6120-901-531-2	grau

### Kundendienst-Aufkleber

#### 4er Set in Spendenbox

Bietet Platz für 4 Spendenboxen nach Wahl.

**EICHNER**

#### Lieferung inklusive:

- Box
- 4 x 250 Stück Aufkleber nach Wahl
- Befestigungsmaterial

Art.Nr. 6120-922-000-049



### Kundendienst-Aufkleber

- erinnert die Kunden an den nächsten Intervall
- geeignet zur Anbringung an den Türrahmen oder Motorraum
- lichtecht, benzin-, öl-, wasser- und hitzebeständig
- aus selbstklebender Folie
- in übersichtlicher und praktischer Spenderbox
- VPE = 250 Stück

**EICHNER**



Art.Nr.	Beschriftung
6120-922-000-50	Zahnriemen Wechsel
6120-922-000-51	Radmuttern nachziehen
6120-922-000-52	Nächste Inspektion
6120-922-000-53	Frostschutz bis
6120-922-000-54	Bremsflüssigkeitswechsel
6120-922-000-55	Achtung Mietwagen

Art.Nr.	Beschriftung
6120-922-000-56	Klima Kundendienst
6120-922-000-57	Bremsflüssigkeitswechsel
6120-922-000-58	Nächster Klimaservice
6120-922-000-59	Zündkerzenwechsel
6120-922-000-60	Ölwechsel
6120-922-000-65	Pollenfilter Wechsel

### WP50P Presse inkl. Dornsatz mit extra breitem, geschweißtem Rahmen (895100071)

- seitlicher verschiebbarer Druckzylinder, hydraulische Pumpe, umschaltbar für 2 Geschwindigkeiten
- schnelles Annähern & kraftvolles Drücken
- gut lesbares Manometer für die Kraftkontrolle
- inkl. praktischem Druckdornsatz, Lochplatte & Schnellwechselfutter
- Seilzug für Pressstischverstellung

Art.Nr. 6741-WP5-0P

Technische Daten	
Druckkraft	50.000 kg
Abmessungen LxTxH	1.030 x 800 x 1.830 mm
Presstisch Breite	730 mm
Presstisch Stellhöhe	1.048 mm
Kolbenhub	68 kg
Verstellbereich Kolben	245 mm



### Rangierwagenheber

Die hydraulischen Rangierwagenheber von Rodcraft eignen sich ideal für den Reifenwechsel im Pannendienst sowie den schnellen Zugang zum Fahrgestell bei unterschiedlichen Fahrzeughöhen.

Jeweils zwei feste und zwei schwenkbare Räder ermöglichen eine einfache und präzise Platzierung.

Die hydraulischen Rodcraft-Wagenheber sind in der Regel sehr flach und kompakt, so dass sie im Lager nur wenig Fläche beanspruchen, wenn sie gerade nicht verwendet werden.

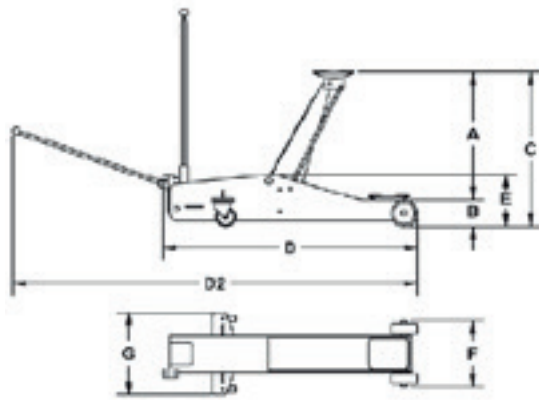

Technische Daten	RH136	RH251	RH290	RH315
Art.Nr.	6741-RH1-36	6741-RH2-51	6741-RH2-90	6741-RH3-15
Kapazität	1.500 kg	2.000 kg	3.000 kg	3.000 kg
Radtyp	Stahl	Metall	Nylon	Nylon
Abmessungen: A	268 mm	665 mm	365 mm	455 mm
B	90 mm	135 mm	145 mm	95 mm
C	358 mm	800 mm	490 mm	550 mm
D	485 mm	1.340 mm	650 mm	779 mm
D2	1.437 mm	2.100 mm	1.650 mm	1.979 mm
E	134,5 mm	190 mm	160 mm	160 mm
F	140 mm	295 mm	275 mm	160 mm
G	247 mm	430 mm	350 mm	364 mm

### Ventil-Schraubendreher, 105 mm

- doppelseitig einsetzbar für kurze bzw. lange Ventileinsätze (VG8)
- auch geeignet als Schlüsselkappen-abdreher mit Kunststoffgriff
- Anwendung für: PKW, Transporter, Erdbewegungsmaschinen (VG8)

Art.Nr. 6000-150-202-2



### Rundwinkelpinsel für Reifenmontagepaste, 45° gekröpft

- Pinselkopf geschraubt
- mit Holzstiel

Art.Nr. 6000-100-402-0



### RDKS Universal Sensor 4050 Metallventil

- Update fähig
- smartes Design & geringes Gewicht
- erfüllt alle OE-Funktionen
- mit OE-Qualitätsstandard

Art.Nr. 3769-UVS-405-0



### Reifen- und Montageheber mit Kunststoffbelag

- mit verschleißfestem & auswechselbarem Kunststoffschutz
- Doppel-T-Profil sorgt für Stabilität
- extra abgerundetes Hebelende für materialschonenden Einsatz
- matt satiniert

Art.Nr. 6000-911-819-9



### Reifenvulkanisier-Satz für KFZ mit 100 mm Vulkanisier-Faden, 5-tlg.

- robustes Metallwerkzeug
- enthält alle notwendigen Werkzeuge für die Reparatur

#### Bestehend aus:

- Schmiermittel 70 g
- Ersatzfaden 100 mm, 60-er Pack
- Nadel kurz
- Raspel
- Abbrechklingenmesser 9 mm

Art.Nr. 6000-150-107-0



### Reifendienstzange, selbstöffnend

- Hammerkopf mit Kunststoffschutz zum Aufschlagen der Gewichte
- auch zum Aufweiten und Zusammendrücken der Haltefedern
- Griffenden zum Ablassen der Luft und zum Entfernen von Radkappen geeignet
- selbstöffnender Griff mit innenliegender Feder

Art.Nr. 6000-150-202-4



### 1/2" Druckluft-Schlagschrauber, 1.450 Nm



- extrem leistungsstark
- robust
- Doppel-Hammer-Schlagwerk
- ergonomisch geformter Handgriff

Art.Nr. 6000-BT1-601-00



### RDKS / TPMS Werkzeug-Satz für Reifendruck-Kontrollsysteme, 13-tlg.

- ideale Zusammenstellung für die fachgerechte Montage und Demontage von Reifendruck-Kontrollsensoren
- mit dem Sortiment können alle Montage- und Servicearbeiten bei gängigen RDK-Systemen durchgeführt werden
- verstellbarer kalibrierter Drehmomentschlüssel (5 - 25 Nm) deckt alle bekannten Anzugsmomente ab
- der Drehmomentschlüssel hat eine Auslösegenauigkeit von +/- 3%
- enthält alle notwendigen Werkzeuge um Schäden an Schrauben und Sensoren zu vermeiden und eine sichere Schraubverbindung und Abdichtung zu gewährleisten
- beinhaltet erweitertes Zubehör für Standard Snap-In-Reifenventile
- in stabilem Kunststoffkoffer

Art.Nr. 6000-100-118-0



### Hochleistungs-Druckluft-Schlagschrauber

- mit rutschfestem Soft-Grip-Handgriff
- Abluftführung durch den Handgriff nach unten
- mit praktischem Umschalthebel (Links / Rechts)
- leichte Bedienung
- 3-fach Drehmomentvorwahl
- lange Lebensdauer
- kälteisolierter Handgriff
- inkl. 1/4" Kupplungsstecker
- ultraleichtes Gehäuse



Technische Daten	Monster	miniMonster	THE DEVIL	THE miniDEVIL
Vierkantantrieb	1/2"	1/2"	1/2"	1/2"
max. Rechtslauf-Drehmoment				
1 =	510 Nm	270 Nm	490 Nm	210 Nm
2 =	680 Nm	640 Nm	660 Nm	503 Nm
3 =	931 Nm	965 Nm	870 Nm	755 Nm
max. Löse-Drehmoment	1.690 Nm	1.390 Nm	1.600 Nm	1.084 Nm
Leerlaufdrehzahl	7.930 U/Min	1.000 U/Min	8.500 U/Min	9.000 U/Min
Vibrationsbeschleunigung	< 17,9	< 9,18	17,5	<10,36
Schallleistungspegel	98 (dbA)	113 (dbA)	100.9 (dbA)	115 (dbA)
Schalldruckpegel	87 (dbA)	102 (dbA)	89.9 (dbA)	106 (dbA)
empfohlenes Drehmoment	542 Nm	615 Nm	550 Nm	488 Nm
Luftverbrauch	178 l/Min	135 l/Min	169 l/Min	169 l/Min
Betriebsdruck	max. 6,3 bar	max. 6,3 bar	6,3 bar	6,3 bar
max. Schraubengröße	M 16	M 16	M 16	M 16
min. Schlauchdurchmesser	1/2" - 12,7 mm	3/8" - 10 mm	3/8" - 10 mm	3/8" - 10 mm
Anschlussgewinde	1/4"PT	1/4"PT	1/4"PT	1/4"PT
Art.Nr.	<b>6000-515-121-0</b>	<b>6000-515-127-0</b>	<b>6000-515-120-0</b>	<b>6000-515-131-5</b>



## Aktionspaket

Art.Nr. 6000-516-144-2BU



FÜR REIFEN UND RÄDER bestehend aus:

- » 1/2" THE miniDEVIL Hochleistungs-Druckluft-Schlagschrauber, 1.084 Nm **Art.Nr. 6000-515-131-5**
- » 1/2" ERGOTORQUE precision Drehmomentschlüssel 40 - 200 Nm **Art.Nr. 6000-516-144-2**
- » 1/2" Alu-Felgen Kraft-Stecknuss-Satz 5-tlg.: SW 15, 17, 19, 21, 22 mm **Art.Nr. 6000-515-087-0**
- » 4 x Kunststoff -Magnet-Schale **Art.Nr. 6000-800-015-6**
- » GRATIS KS Tools Wanduhr



**SlimPOWER Alu-Felgen Kraft-Stecknuss-Satz, extra lang, 3-tlg., 1/2", 17, 19 & 21 mm**

- sehr robuste Ausführung, 6-kant
- Innenvierkant nach DIN 3121 / ISO 1174
- für Maschinenbetätigung
- Kunststoffhülse auswechselbar
- farblich codiert nach Schlüsselweite
- phosphatiert

Art.Nr. 6000-515-062-2



**SlimPOWER Alu-Felgen Kraft-Stecknuss-Satz 17, 19 & 21 mm, 3-tlg.**

- robuste Ausführung
- speziell für die Radmontage bzw. -Demontage
- 6-kant
- Innenvierkant nach DIN 3121 / ISO 1174
- lange Ausführung
- für Maschinenbetätigung
- kunststoffummantelt zum beschädigungsfreien Arbeiten
- uvm.

Art.Nr. 6000-515-107-0



**Aktionspaket**

Art.Nr. 6000-BT1-534-23K-P

**Werkstattwagen mit 7 Schubladen und 207 Werkzeugen**

- pulverbeschichteter Profi -Werkstattwagen mit Kantenschutz und Feststellbremsen
- 7 kugelgelagerte Schubladen mit 100% Auszug, jeweils mit 35 kg belastbar
- Kipp-Sicherheit durch den Einzelverschluss aller Schubladen

Technische Daten	
Abmessungen BxHxT	77 x 97,5 x 47 cm
Gesamtbelastbarkeit	400 kg
Gewicht	70 kg



**Werkzeugset in Schaumstoffeinlagen 207-tlg.**

- Steckschlüssel, 170-tlg.
- Schraubenschlüssel, 24-tlg.
- Zangen und Schraubendreher, 13-tlg.

**Steckschlüsselsatz 216-tlg.**

- 1/4" (6,3 mm), 3/8" (10 mm), 1/2" (12,5 mm)
- Ordnung und Fixierung der Werkzeuge durch Klemmsicherung
- Werkzeuge aus qualitativem Chrom-Vanadium-Stahl für besonders hohe Langlebigkeit



**Schnell zugreifen:**  
Aktion gültig solange der Vorrat reicht!

## Performanceplus Werkstattwagen-Satz P10 mit 397 Werkzeugen für 8 Schubladen

- sehr stabile Stahlblechkonstruktion
- hohe Standsicherheit
- Einzelverriegelung verhindert ungewolltes Öffnen
- mit sehr robuster Edelstahl-Platte
- DUO Lock: geniale Verschlusstechnik
- integrierter Kantenschutz
- abschließbar
- stabiles Kugellager
- antistatische Rollen
- inklusive Papierrollen- & Dosenhalter

Art.Nr. 6000-810-739-7

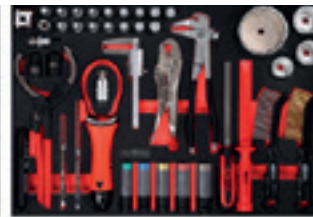
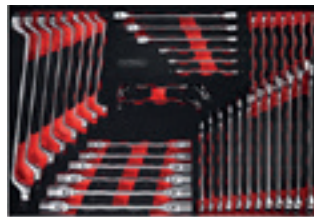
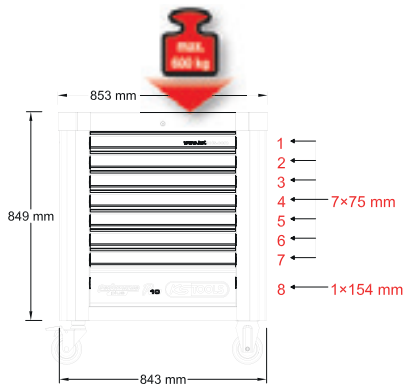

Technische Daten	
Belastbarkeit/Schublade	50 kg
Gesamtmaße BxHxT	527 x 1.024 x 527 mm
Gesamttragkraft max.	600 kg
Raddurchmesser	125 mm
Schubladeninnenmaß	568 x 398 mm

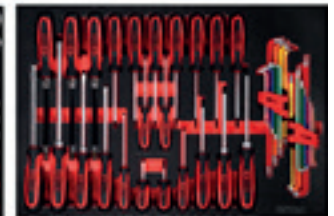

## ERGOTORQUE®precision Ratschen-Drehmomentschlüssel Drehknopf 1/2" - für den kontrollierten Rechts- und Linksanzug, 80 - 420 Nm

- wiederholgenau und präzise bei mindestens 5.000 Lastwechseln
- Doppelskala in Nm und lbf•ft Teilung für präzise Einstellung
- inklusive fein teilbarer Nm Mikrometerskala für eine feine und präzise Einstellung
- mit robustem 30-Zahn Ratschenmechanismus

Art.Nr. 6000-516-148-2



Technische Daten	
Nm	80 - 420
Teilung	1,00 Nm
lbf•ft	60 - 310
L	678 mm
D	45 mm
H	23 mm



## Performanceplus Werkstattwagen-Satz P15 mit 397 Werkzeugen für 7 Schubladen

- ABS Umrandung mit Kleinteilfächern
- sehr stabile Stahlblechkonstruktion
- hohe Standsicherheit
- Seitenwände mit Vierkantlochung
- Einzelverriegelung verhindert ungewolltes Öffnen
- Zentralverriegelung aller Schubladen durch Zylinderschloss
- mit Polyurethan Ecken-Kantenschutz
- Schubladen mit 100% Auszug
- mit seitlichem Metallhandgriff
- elektrostatisch pulverbeschichtet

Art.Nr. 6000-815-739-7

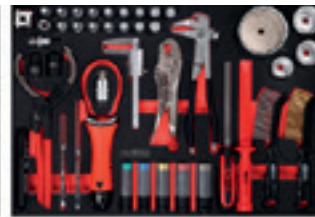
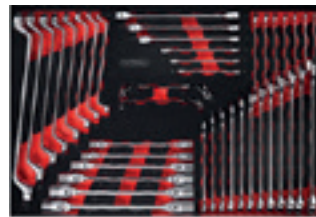

Technische Daten	
Belastbarkeit/Schublade	50 kg
Gesamtmaße BxHxT	840 x 1.025 x 510 mm
Gesamttragkraft max.	600 kg
Raddurchmesser	125 mm
Schubladeninnenmaß	568 x 398 mm

## ERGOTORQUE®precision Drehmomentschlüssel 1/2" - für den kontrollierten Rechts- und Linksanzug, 40 - 200 Nm

- mit geriffeltem Drehknopf am Umsteckvierkant & Doppelskala in Nm und lbf•ft Teilung für präzise Einstellung
- inkl. fein teilbarer Nm Mikrometerskala
- Einstellen des Drehmoments schnell und sicher durch Drehen des Handgriffs
- inkl. Kalibrier-Konformitätserklärung nach DIN EN ISO 6789:2017(E) - rückführbar auf nationale Normale

Art.Nr. 6000-516-604-2

Technische Daten	
Nm	40 - 200
Teilung	1,00 Nm
lbf•ft	15 - 150
L	500 mm
D	45 mm
H	23 mm



# Aktionspaket

## Werkzeugwagen mit 8 Schubladen und Anti-Kipp-System, mit Werkzeugsortiment und Schlagschrauber

Der robuste Aufbau und die verwendeten Materialien gewährleisten hohe Qualität und lange Lebensdauer.

- ABS-verstärkte Arbeitsplatte, fest und robust
- multifunktionale Auflagefläche mit Seitenwänden zum Sturzschutz und 8 Löchern zur Aufnahme der Schraubendreher
- 4 Räder Ø 125 mm: 2 fest und 2 drehbar (davon 1 gebremst)
- Zentralverriegelung mit vorderem Sicherheitsschloss
- integrierter seitlicher Flaschenhalter
- Schubladenböden mit Schaumgummibelag

Art.Nr. 6002-BER-SC2-4A8-O

Technische Daten	
Abmessungen HxLxB	969 x 740 x 445 mm
Gesamtbelastbarkeit	800 kg

## Werkzeugsortiment, 333-tlg.

- im Schaumstoffeinsatz aus EVA

Art.Nr. 6002-BE5-988-H/7-M

## Schlagschrauber mit Rechts- und Linkslauf Superleistungsstark mit 1.750 Nm

- doppelter Schlagmechanismus
- leichtes, ausgeglichenes, benutzerfreundliches Modell
- Drehrichtungsänderung über einen Hebel
- 3-stufige Einschraubung
- Luftaustritt am Griff
- schwingungsdämpfender Griff

Art.Nr. 6002-BE1-927-P

Technische Daten	
Vierkantantrieb	1/2"
max. Drehmoment	1.750 Nm
Leerlaufdrehzahl	7.500 U/min
Luftverbrauch	290 l/Min
Betriebsdruck max.	6,2 bar
Schlauchdurchmesser	10 mm
Anschlussgewinde	1/4" GAS

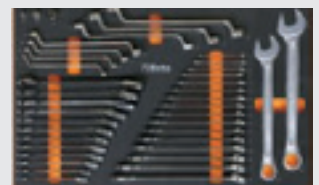
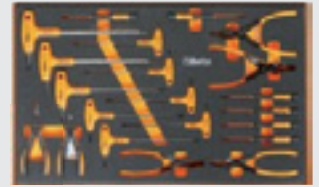

Schnell zugreifen:

Aktion gültig solange der Vorrat reicht!

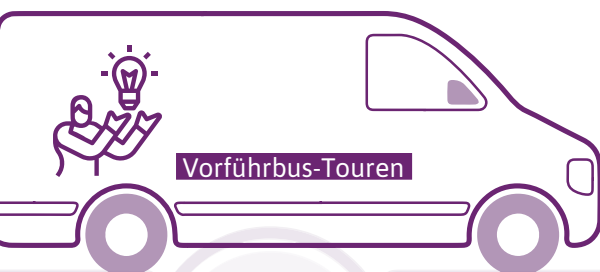

## Wieder für Sie unterwegs - unsere Vorführbusse!

Holen Sie sich die Kompetenz von **KS Tools**, **Herth+Buss**, **Beta** und **Sonic** direkt zu Ihnen in die Werkstatt und buchen Sie eine Live Vorführung.

Erkundigen Sie sich bei Ihrem Außendienstmitarbeiter.



# Aktionspaket

Art.Nr. 6005-740-078

**SONIC**

## Werkstattwagen NEXT S12 gefüllt, 400-tlg.

Mit einer Breite von 100 cm und einer Tiefe von nur 52 cm ist es die richtige Balance zwischen Design, Qualität und Preis, um den Werkstattwagen auch in kleineren Werkstätten manövrieren und lagern zu können.

- verstärkte Arbeitsplatte aus Edelstahl mit integrierten Seitenfächern
- Dosenhalter und Papierrollenhalter
- 4 Schwerlastrollen mit jeweils 300 kg Belastbarkeit
- 7 flache und 1 tiefe Schublade
- fortschrittliches Schubladenblockiersystem als Kippschutz

Technische Daten	
Abmessungen HxLxB	1.036 x 1.004 x 518 mm
Gesamtbelastbarkeit	900 kg
Gewicht	157,75 kg

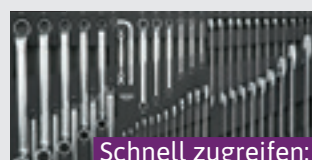
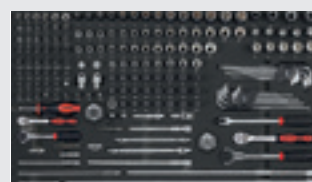
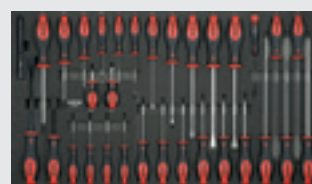
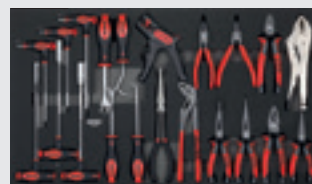

Schnell zugreifen:  
Aktion gültig solange der Vorrat reicht!

## 15 gauge Nylon Feinstrickhandschuhe, Größe 9



- mit atmungsaktiver Nitrilfoam Beschichtung
- Handrücken frei
- ÖKO Tex 100 zertifiziert
- VPE = 12/144

Art.Nr. 6705-348-230-90



### Produkttempfehlungen

Zu den Handschuhen geben wir Ihnen unsere Einsatzempfehlungen mittels Piktogramm.



Bau



Garten



Montage



Werkstatt

### TPA 300 – Programmierwerkzeug für die Konfiguration von RDKS-Sensoren

Wurde für die fahrzeugspezifische Konfiguration von Sensoren für Reifendruck-Kontrollsysteme (RDKS) entwickelt.



#### Funktionen und Vorteile:

- Fahrzeugabdeckung von über 95 %
- sehr hohe Sensorabdeckung: über 20 unterschiedliche Universalsensormarken können programmiert werden
- praktische Schritt-für-Schritt Anleitungen für Fahrzeug-Anlernprozesse
- aktivieren, Lesen und Klonen von RDKS-Sensordaten
- farbiges 2,8 Zoll Display mit einfacher Fahrzeugsuche nach Marke, Modell und Jahr
- intuitive Menüführung
- neue Funktionen, Fahrzeuge und Sensorabdeckung werden regelmäßig aktualisiert
- kostenlose Software-Updates für 3 Jahre inbegriffen

Art.Nr. 6215-TPA-300



### Radsensoren

Die neuen Bosch-Universalsensoren für Reifendruck-Kontrollsysteme (RDKS) messen den Luftdruck der Fahrzeugschläuche in Echtzeit und übermitteln diesen per Funk direkt an das Steuergerät.



Dank der universalen Programmierbarkeit des QUICK FIT Sensors wird mit nur vier Sachnummern eine Fahrzeugabdeckung von über 90 % erreicht.

Zur einfachen und sicheren fahrzeugspezifischen Konfiguration von TPMS-Sensoren wurde das Bosch-Programmierwerkzeug TPA 300 entwickelt.

Art.Nr.	Bezeichnung
0432-F02-6C0-046-6	silber, Stahl
0432-F02-6C0-046-7	titan, Stahl
0432-F02-6C0-046-8	schwarz, Stahl
0432-F02-6C0-046-9	schwarz, Gummi



### AirGuard: Programmier-/ Diagnosegerät, Reifendruck-Kontrollsystem

Die Fahrzeugdatenbank mit einem Abdeckungsgrad von 80 - 90 % befindet sich direkt auf dem Gerät.

Lieferumfang: **HERTH+BUSS**

- Micro-USB-Stecker
- OBD Kabel

- kostenlos Update über Herth+Buss Homepage
- kann alle am Markt befindlichen Sensortypen auslesen (Eigen- und Fremdsensoren)
- Programmierung einer neuen Sensor-ID und eine kabellose Umprogrammierung der Sensor-ID von aktivierten Herth+Buss Radsensoren in verbauten Zustand ist ebenso entsprechend der eigenen Datenbank möglich
- ein in sich geschlossenes System: andere Hersteller können nur ausgelesen & dupliziert werden
- Programmierung von Fremdsensoren ist nicht möglich

Art.Nr. 6271-959-900-21

Technische Daten	
Bildschirmdiagonale	3,5 Zoll
Anzeige	LCD-Farbanzeige



### MaxiTPMS ITS600 RDKS/TPMS Diagnose- & Programmiergerät

#### Aktivieren, Auslesen und Anlernen aller RDKS Sensoren

- optischer Scanner: Identifizierung der Fahrgestellnummer
- exklusiver RDKS Statusbildschirm
- schnelles OBDII Anlernen für viele Fahrzeuge
- Kopierfunktion über OBDII für eine schnellere Wartung
- Mehrfach-Programmierung: bis zu 20 Autel MX-Sensoren
- drahtlose OBDII Verbindung über Bluetooth® VCI
- Rücksetzen des Reifendruckwertes nach Fahrzeugherstellervorgaben
- Auslesen/Löschen der RDKS Systemfehlercodes und Anzeige der Echtzeitdaten
- schließt alle vier der verwendeten Servicefunktionen ein

Art.Nr. 6219-TS6-00



**AUTEL**

### Radsensor RDKS MX Sensor 433 MHz

- ein Sensor mit einer Fahrzeugabdeckung von 98%
- Achtung: nur für Autel-Geräte

Technische Daten	
Arbeitsfrequenz	315 MHz / 433 MHz
Drucküberwachungsbereich	100 bis 900 kPa
Druckablesegenauigkeit	± 10 kPa
Temperaturmessbereich	-40°C bis + 125°C
Genauigkeit der Temperaturmessung	± 5°C
Abmessungen BxHxT	42,2 × 27,9 × 17,4 mm
Batterie	3,0 V

Art.Nr. Alu silber	Art.Nr. Alu schwarz	Art.Nr. Gummi
6219-101-000-167	6219-101-000-041	6219-101-000-180



**AUTEL**

### Radsensor RDKS

Universal RDKS Sensor - Nur in Verbindung mit H+B Diagnosegerät!

**HERTH+BUSS**



Art.Nr.	Bezeichnung
0433-706-994-34	Radsensor RDKS Gummi
0433-706-994-43	Radsensor RDKS Alu

### Radschraube

Passend für:  
VW Golf 6, 7, 8, Tiguan 5N/AD, Sharan 7N,  
Peugeot 207, 208, 308 und 300

Art.Nr. 3722-466-32

**febi**  
bilstein



### Radbefestigung - ein unterschätztes Verschleißteil

Durch Mehrfachanzug, Rost, Verschmutzung oder Beschädigung am Gewinde verliert die Schraube/ Mutter ihre Vorspannungskraft.

» Erkundigen Sie sich bei uns!

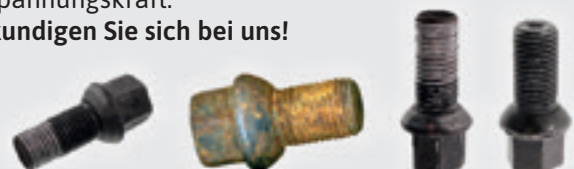

**Paket 233 - megamount Reifenmontiergerät 40HPX-WS mit Hilfsarm mit Spannbereich bis 26"**

- extrem robuster, selbstzentrierender Spannteller mit Direktspannsystem über Druckluftzylinder
- gewährleistet so eine optimale Aufspannung aller Felgentypen
- ergonomischer Reifenabdrücker für die Bearbeitung von Rädern mit einer Reifenbreite von bis zu 12"
- Motor mit zweifacher Drehrichtung (links- und rechtsläufig) und zwei fußpedalgesteuerten Drehzahlgängen
- professionelle Reifenfüllpistole mit Analoganzeige nicht eichfähig

Art.Nr. 6619-40H-PXW-S

Technische Daten	
Felgenaußenspannung	10" - 22"
Felgeninnenspannung	12" - 24"
Rad Ø / Radbreite max.	1.170 / 310 mm
Abdrückkraft	15.000 N
Druckluft	8 - 10 bar
Stromanschluss	0,75 kW, 400 V
Drehgeschwindigkeit	8 - 16 rpm (3 ph - 2 stufig)

**Lieferumfang:**

- Montiereisen
- 2 x Kunststoffschutz vorne für Montagekopf
- 2 x Kunststoffschutz unten für Montagekopf
- 4 x Spannklauen-Alufelgenschutz
- Hilfsmontagearm HPX-STD



**Paket 87 - Reifenmontiermaschine mit Zentralspannung & Abdrückschaufel**

Profimontiermaschine für den intensiven Gebrauch mit seitlicher Abdrückschaufel. Der hydraulische Abdrücker erlaubt den Einsatz auch auf den schwierigsten Reifen ohne Beschädigungsrisiko.



**Besonderheiten:**

- perfekte Reifen- Felgenpositionierung (Matching) ohne den oberen Wulst zu demontieren
- Kunststoffmontagekopf für schonendes Arbeiten am Felgenrand
- zentrale Spannvorrichtung ohne Felgenrandberührung
- Radspannen mit minimalem Kraftaufwand dank selbstarretierender Radscheibe
- bei zu hohem Druck auf den Wulst automatische Drehgeschwindigkeitsreduzierung
- Steuern der Drehgeschwindigkeit durch einfachen Pedaldruck

Art.Nr. 6619-G10-65E-LX2

Technische Daten	
Felgeninnenspannung	12" - 24"
Felgenbreite	3" - 11"
Rad Ø max.	1.143 mm
Kraft- Abdrückrolle	2.000 kg je Rolle
Kraft- Abdrückschaufel	3.000 kg
Pneumatischer Druck	8 - 10 bar
Gewicht	212 kg
Spannung	230 V, 16 A träge



Überzeugen Sie sich selbst von der Qualität unsere Produkte und buchen Sie einen Vorführtermin in unseren Schauräumen. Erkundigen Sie sich bei unserem Kundendienst.



### Paket 44 - Megaspin 220 Reifenwuchtmaschine

- automatische Dateneingabe für Abstand & Durchmesser
- Virtual Sonar für die Berechnung der Felgenbreite bei Stahlfelgen
- High Speed
- Easy AUTO SELECT wählt automatisch das richtige Ausgleichsprogramm
- ALU M Programme bieten unbegrenzte Möglichkeiten für die richtige Gewichteposition
- VDD Virtual Direct Drive der neuesten Generation
- ECO DRIVE
- 3 Jahre Garantie für alle elektronischen Bauteile, wenn jährliches kostenpflichtiges Service bei Kastner durchgeführt wird

Art.Nr. 6632-102-17

Technische Daten	
Reifenbreite	1,5" - 20"
Felgen Ø	10" - 28"
Ø Rad max.	1.200 mm
Radbreite max.	530 mm
Radgewicht max.	75 kg
Abmessungen LxBxH	1.006 x 910 x 1.013 mm
Stromanschluss	230 V
Drehzahl	100 U/Min
Gewicht	110 kg



#### Lieferumfang:

- Mittenzentriervorrichtung mit Schnellspannmutter
- 3 Zentrierkonen Ø 45 - 110 mm
- Gewichtezange

### Paket 226 - Reifenmontiermaschine RAV G5440V.22G Plus73

#### Der professionelle Einstieg in die Reifenmontage

- ideal für Werkstätten mit einem hohen Anteil an Standardrädern sowie für 2-Rad Werkstätten
- Montagekopf befindet sich stets in sicherem Abstand zur Felge
- Montagekopf mit automatischer Positionierung
- Montagesäule mit pneumatischer Verriegelung
- 2 Geschwindigkeiten
- Farbe: Grau RAL7016

Art.Nr. 6619-G54-40V-22G-P73



Technische Daten	
Felgenaußenspannung	12" - 22"
Felgeninnenspannung	14" - 24"
Rad Ø / Radbreite max.	1.000 / 340 mm
Druckluft	8 - 10 bar
Spannung/Absicherung	8 - 10 bar
Stromanschluss	400 V / 16 A träge
Motor	0,8 - 1,1 KW



#### Lieferumfang:

- 1x Montiereisen
- Kunststoffschutz für Montierklauen & Montagekopf
- Hilfsmontagearm Plus73
- Reifenfüller (nicht eichfähig)
- Wartungseinheit

### Paket 200 - Reifenmontiermaschine T5345 2S Plus

#### Das Top-Produkt für die Bearbeitung von Rädern bis zu 24" Durchmesser

Die Abdrückschaufel ist so geformt, dass das Abdrücken einfach und felgenschonend durchgeführt werden kann.

- WDK-zertifiziert
- besonders geeignet für UHP- und Runflat-Reifen
- doppelt wirkender Abdruckzylinder
- Invertertechnik für zwei Spanntellerdrehzahlen optimiert Drehmoment und Drehzahl entsprechend dem Montage- & Demontagevorgang
- Pedalgesteuertes Füllsystem
- Ventilkasten mit integriertem Manometer

**Die Plus-Modelle** sind wdk-zertifiziert und standardmäßig ausgestattet mit MH 320 pro und plus-Kit - bestens geeignet für die Bearbeitung von UHP und Runflat-Rädern.

Art.Nr. 6619-EEW-H57-2AE-8

Technische Daten	
Spannbereich außen	10" - 24"
Spannbereich innen	12" - 24"
Raddurchmesser max.	1.000 mm
Elektroanschluss	230 V
Abmessungen LxTxH	1.900 x 1.600 x 1.850 mm
Gewicht	310 kg

#### Lieferumfang:

- Wartungseinheit
- Montiereisen
- Kunststoffschutz für Montagekopf, Spannklauen, Abdrückschaufel



### Paket 97 -Reifenmontiermaschine T7800P 2S

#### die Wahl für Werkstätten mit hohem Durchsatz

Die T7800 vereint die hohe Produktivität einer Spanntellermaschine mit der hohen Leistungsfähigkeit rollend abdrückender Maschinen mit Zentralspannung. Mit seitlichem Abdrücker, kabelloser Bedienung am Griff, externer Füllstoßvorrichtung, Radheber und Kamera zur Kontrolle der Arbeiten am unteren Wulst. WDK-zertifiziert.

#### Hauptmerkmale:

- vertikale Positionierung des Werkzeugs: pneumatisch
- Geschwindigkeitssteuerung PROspeed
- Füllstoß - Füllung von oben Standard: pedalgesteuert

Art.Nr. 6619-EEW-H58-6AE-2

Technische Daten	
Spannbereich innen	12" - 30"
Bremskraft	11,5 kN
Kapazität	70 kg
Gewicht	465 kg
Maße (LxBxH) in mm	1481 x 1863 x 1880
Motorleistung	0,9 kW
Spannung	230 V, 16 A träge



**Paket 234 - Reifenmontiermaschine TC45 Pro2**

sichere Montage und Demontage von UHP- und Runflat-Reifen

- WDK-zertifiziert
- Doppelte 80 mm Zylinder für maximale Spannkraft
- einfaches Kippen der Montagesäule über Pedal, Betätigung der Abdrückschaufel über Hebel statt Pedal (Schaufel 3-fach verstellbar)
- pneumatische Verriegelung
- schnelles und effektives Lösen des Wulstes
- rutschhemmende Gummiauflage schützt Reifen und Felge
- seitliches Pedal für Reifenbefüllung
- Premium-Wulstniederhalterrolle, um den Wulst ins Tiefbett zu drücken
- pneumatischer Premium Hilfsarm um den Wulst während der Rotation im Tiefbett zu halten
- unabhängige Höhenverstellung beider Werkzeuge für mehr Flexibilität und Kontrolle

Art.Nr. 6619-169-240-100-4

Technische Daten	
Felgenaußenspannung	10" - 24"
Felgeninnenspannung	12" - 27"
Rad Ø / Radbreite max.	1.170 / 381 mm
Abdrückkraft	1.200 Nm
Druckluft	8 - 12 bar
Stromanschluss	400 V
Drehgeschwindigkeit	8 & 16 U/min

**Lieferumfang:**

- 5 x Schutz Montagekopf vorn
- 2 x Schutz Montagekopf hinten
- 4 x Schutz für Spannklauen
- WDK Montiereisen
- WDK Felgenklemme RFT/UHP
- WDK Felgeschutz
- Felgeschutz Montiereisen
- Schutz für Abdrückschaufel
- Pinsel



**Reifenwuchtmaschine G.50 mit 19" Touchscreen Monitor**

- stoppt Rad automatisch in exakter Korrekturposition
- LED für mehr Sicht beim Platzieren der Gewichte
- Laserpunkt innen zur genauen Positionierung der Gewichte
- Split-Programm zum Aufteilen & Anbringen von Gewichten hinter den Speichen
- automatische Messarm zur Messung von Abstand, Durchmesser und Platzierung von Gewichten
- automatische Auswahl von Schlag- und Klebegewichte Programm
- mit Auto Adaptive Mode: Dynamische Toleranzanpassung basierend auf Gewicht und Größe
- Radschutzbogen mit integriertem Sonar
- mit One Plane Balancing: eliminiert dynamische Unwucht mit nur einem Gewicht statt zwei

**Besonderheit bei Modell pneumatisch:**

- Aufspannen mit 250 kg Anpresskraft

Technische Daten	Paket 235 G.50 mechanisch	Paket 236 G.50 pneumatisch
Felgenbreite	20"	20"
Felgen Ø	10" - 30"	10" - 30"
Rad Ø max.	44" (1.117 mm)	44" (1.117 mm)
Radgewicht max.	75 kg	75 kg
Drehzahl	100 U/Min	100 U/Min
Stromanschluss	230 V	230 V
Art.Nr.	6632-169-250-100-2	6632-169-250-100-3

**Lieferumfang:**

- Zentriermittel mit 3 Konen Ø 45 - 111 mm
- Schnellspannmutter mit Spannhaut und Gummiring
- 60 g Kalibriergewicht
- Gewichtezeange
- Messlehre



### Megaspin 420 und 420 P Reifenwuchtmaschine

- Raddateneingabe für Abstand, Durchmesser und Breite erfolgt automatisch
- Auswuchten ohne Kontrolllauf
- Laserspots für korrekte Positionierung von Klebegewichten
- Messzeit für ein Rad mittlerer Größe weniger als 5 Sekunden
- LED Licht zur Beleuchtung der Klebegewichte-Position
- 3 Jahre Garantie auf alle Platinen, wenn jährlich ein kostenpflichtiges Service durch die Fa. Kastner durchgeführt wird

#### Lieferumfang:

- manuelle Spannung
- Mittenzentrierflansch
- Wuchtgewichtzange
- 3 Zentrierkonen
- Radschutzbogen

#### Zusätzlich bei Megaspin P-Modellen

- mit pneumatischer Felgenspannung

Technische Daten	Paket 27 Megaspin 420	Paket 176 Megaspin 420 P
Felgenbreite	1,5" - 20" max.	1,5" - 20" max.
Felgen Ø	10" - 28"	10" - 28"
Rad Ø max.	1.016 mm	1.016 mm
Radbreite max.	480 mm	480 mm
Radgewicht max.	75 kg	75 kg
Drehzahl	100 U/Min	100 U/Min
Abmessungen LxBxH	1.210 x 1.430 x 1.770 mm	1.210 x 1.430 x 1.770 mm
Gewicht	135 kg	135 kg
Stromanschluss	230 V	230 V
Druckluft	-	8 - 10 bar
Art.Nr.	6632-104-20	6632-104-25



### Paket 197 - Reifenmontiermaschine Megaplan megamount 50F mit Hilfsarm

Der extrem robuste, selbstzentrierende Spannteller (14 mm) mit einem Spannbereich von 10" bis 26" arbeitet mit einem Direktspannsystem über Druckluftzylinder mit 80 mm Durchmesser und gewährleistet so eine optimale Aufspannung aller Felgentypen. Die speziell konzipierte Tellerform erleichtert das Abdrücken der zweiten Reifenseite.

#### Reifenabdrücker für Reifenbreiten bis 15"

Ergonomischer Reifenabdrücker für die Bearbeitung von Rädern mit einer Reifenbreite von bis zu 12".

- **Inverter Motor** fußgesteuerte variable Drehgeschwindigkeit
- **Reifenfüllpistole - nicht eichfähig** professionelle Reifenfüllpistole mit Analoganzeige

Art.Nr. 6619-50F

Technische Daten	
Felgenaußenspannung	10" - 24"
Felgeninnenspannung	12" - 26"
Rad Ø / Radbreite max.	1.170 / 360 mm
Abdrückkraft	15.000 N
Druckluft	8 - 10 bar
Stromanschluss	0,8 kW, 220 V
Drehgeschwindigkeit	8 - 16 rpm (3 ph - 2 stufig)

#### Lieferumfang:

- Montiereisen
- je 2 x Kunststoffschutz vorne & unten für Montagekopf
- 4 x Spannklauen-Alufelgenschutz
- Hilfsmontagearm Advance mit mitlaufenden Hilfsarm



### Automatischer, universeller Radheber Zero Weight passend für viele Hersteller



Die intelligente Auf- und Abstiegsvorrichtung macht jegliche manuelle Einstellungen unnötig, die alle anderen Radheber auf dem Markt erfordern. Ein einziges Pedal steuert den gesamten Arbeitszyklus.

- maximale Kapazität: 80 kg
- komplett mit integrierte SPS und pneumatischem System

Art.Nr. 6632-900-EAS-YWA



### Radheber pneumatisch ATH RH120C

- pneumatisch gesteuert, ohne Elektro-Bauteile
- Werkzeughalter zum Aufbewahren von Schlagschrauber und Stecknüssen
- Fanghaken zum Sichern der Räder gegen Herunterfallen
- sperrbare Lenkrollen zum Feststellen des Radhalters

Art.Nr. 6619-450-201



Technische Daten	
Tragkraft	65 kg
Hubhöhe	1.200 mm
min. Raumhöhe	2.800 mm

### Stickstoffgenerator Nitro Basic 3000 - für PKW, Transporter und Motorräder

Permanente Füllung, kein Nachfüllen erforderlich. Durch Umschaltung am Bedienerpult ist auch die Abgabe von normaler Druckluft möglich.

- konstanter Luftdruck - besseres Alterungsverhalten
- optimierte Laufleistung, längere Lebensdauer
- besseres Abrollverhalten des Reifens
- Reifen, Felgen & Ventile werden vor Oxydation geschont
- im Reifen ist keine Luftfeuchtigkeit, kein Sauerstoff, kein Öldampf

Art.Nr. 6400-030-010-6

Technische Daten	
Max. Luftdruck Eingang	10 bar
Stickstoffdruck Ausgang	6 - 8 bar
Kapazität Speicher	50 Lt
Reinheit Stickstoff	96%
Stromversorgung	230 V, 50/60Hz
Gewicht	77 kg



**Schnell zugreifen:**  
Aktion gültig solange der Vorrat reicht!

# Passendes Zubehör

zum Montieren und Wuchten



## Luftboy Standard

Reifen können in stehender oder liegender Position einfach und schnell auf den Wulstsitz gebracht werden.

Art.Nr. 6619-GR0-06

Technische Daten	
Luftdruck max.	11 bar
Schalleistungspegel	110 dB
Luftverbrauch	20 Lt
Abmessungen	400 x 400 x 500 mm
Gewicht	18 kg



## Haweka Sonderkonus für LLkw & Offroad

### Schnellspannmutter

- für Wellendurchmesser 40 mm
- mit Alu-Distanzring
- Spannbereich von 88 - 174 mm

Art.Nr. 6632-150-400-026



## Quick Plate variable Typenspannplatte Wellendurchmesser 40 mm, Modell 5 Loch

### Lochkreisdurchmesser von 95 bis 182 mm stufenlos einstell- & arretierbar

- zukunftssicher für neue Lochkreise
- kein zeitaufwändiges Suchen des passenden Lochkreises
- auswechselbare gefederte Druckstücke für unterschiedliches Felgendesign
- unschlagbar in Verbindung mit federloser Mittenzentrierung
- Haweka Qualität - Made in Germany

Art.Nr. 6632-259-011-400



### Lieferumfang:

- Typenspannplatte
- Standard Bolzenköpfe



## Paket 202 - Ravaglioli CCD Achsmessgerät Premium Tablet gesteuert

- ohne PC jedoch mit Wi-Fi-Verbindung
- komplett neues Design der Messköpfe und neues Konzept einer Ablagevorrichtung für die Messwertempfänger & Radspanner
- flexibel in der Installation und sehr platzsparend
- Hi-Tech-Design
- Steuerung über Tablet, Messprotokoll einfach per Mail versenden
- Foto von Fahrzeug kann einfach in den Ausdruck integriert werden

Art.Nr. 6209-TD2-0WI-FI3-PH



### Lieferumfang:

- Tablet mit Magnethalterung
- Software für iOS & Android mit Animationen
- Wi-Fi-Access-Point
- Wandpaneele für Lagerung der Messköpfe mit USB-Ladestecker, Access-Point und Tablet-Ablage
- 8 Kopf CCD Messköpfe
- Satz Drehteller S110A7/P
- Lenkrad- & Bremsenfeststeller
- 3-Punkttrahalter (STDA35E/S)



### Paket 90 - Achsmessgerät 3D Q.LIGN

Web-basiertes 3D Achsmessgerät mit Q.Grip Radhaltern ohne Felgenkontakt.  
 Achsvermessung der nächsten Generation: ultra-schnell, kompakt, connected.

#### Das erste web-basierte Achsmessgerät der Welt.

- kompakte web-basierte Technologie ersetzt den kompletten Fahrwagen mit PC
- komplett kabellos dank hochleistungsstarker Li-Ion Akkus
- unter dem Fahrzeug immer die Messwerte im Blick über vier OLED-Displays an den Messwertaufnehmern
- nutzen Sie den Raum vor der Bühne permanent für Scheinwerfereinstellung oder Fahrerassistenzsystem-Kalibrierung
- verständliche und übersichtliche Protokolle für den Kunden

Art.Nr. 6209-169-020-000-1

#### Lieferumfang:

- Tablet
- 2 x Kompakte Q.Lign Messwertaufnehmer mit OLED-Displays
- Display Modul für direktes Streaming auf TV, PC, Laptop, oder Tablet
- 2 x Li-Ion Akkus mit Ladestation
- 4 x Q.Grip Radhalter
- 4 x Tafel mit Auto Identifikation
- Bühnenadaption
- Wandhalterung für Messwertaufnehmer und Ladegerät
- Lenkrad- & Bremsenfeststeller
- 1 Satz mechanische Drehteller



BEISSBARTH



### Paket 212 - Q.DAS Pro - FAS Kalibrierung nach Achsvermessung

Modulare Lösung zur Kalibrierung von vorausschauenden, sicherheitsrelevanten Radar-, Kamera und LIDAR-Systemen. Pro Version für Werkstätten mit hohem Kalibrieraufkommen.

- sicherheitsrelevante Fahrerassistenzsysteme: Radar und Kamera
- Kalibrieraufkommen in der Werkstatt: Gering bis mittel
- Höhenverstellung: Motorisiert bis 2.050 mm
- Aufnahme für alle Kamera-Kalibriertafeln: Ja
- Unterstützung von eTargets: Ja
- Distanzveränderung ohne erneute Nivellierung: 900 mm
- seitliche Verschiebemöglichkeit ohne erneute Nivellierung: 200 mm

#### Vorteile des Q.DAS Systems:

- Digital statt analog
- Achsvermessung und FAS-Kalibrierung als ein Prozess
- modulare Kalibrierlösung für jede Werkstatt

Art.Nr. 6209-890-038-001-2

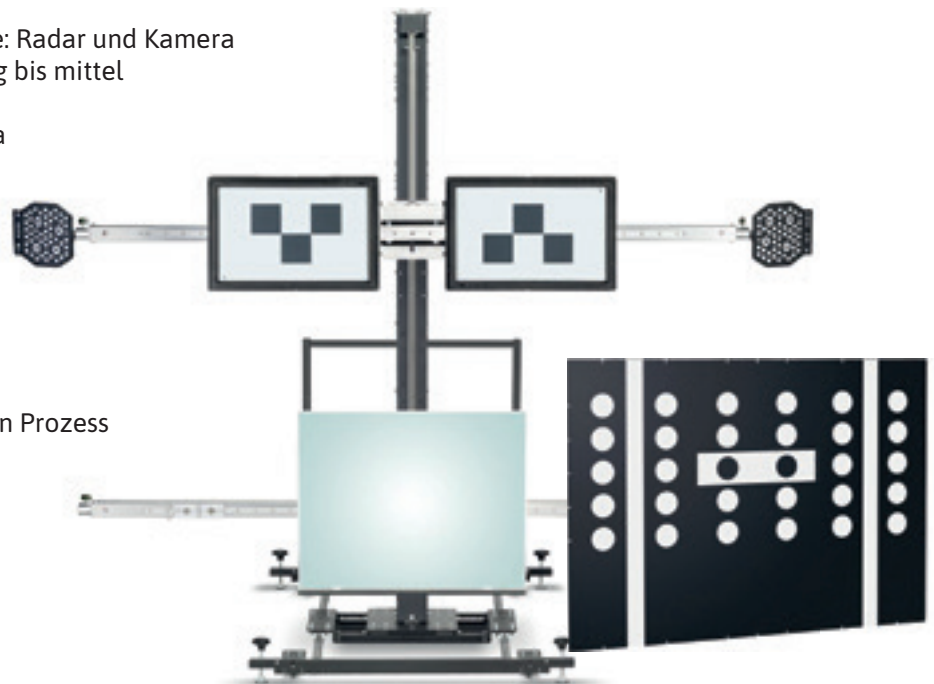

#### Lieferumfang:

- Modulares Q.DAS Pro Grundgestell
- Q.mApp Software (Android) inklusive Lizenz zur Aktivierung (1 Jahr)
- Digitaler Bluetooth® Abstandsmesser
- eTarget Kit für Q.DAS
- XXL Kalibriertafel VAG Q.DAS

BEISSBARTH

## Profiltiefenmessgerät Easy Tread 2.0 - standardmäßig mit Connectivity-Kit

### Mit vielen neue Features:

- einfachere Einbindung in das Werkstatt Netzwerk
- schnellere Ergebnisse: bis zu 20%
- grafische Gestaltung: neue Designs
- Workshop-Net (asanetwork) kompatibel
- neue Statistikschnittstelle
- einfaches Update: der Easy Tread-Proxy-Software über die Benutzeroberfläche
- Live-Ansicht von mehreren Easy Treads auf einem Bildschirm
- Suchfunktion über Nummernschilder in der Überfahrtshistorie



### Lieferumfang:

- ANPR-Kamera
- Connectivity-Kit
- Auffahrampen (Variante überflur)
- Kabeltunnel (Variante überflur)
- Fundamentrahmen (Variante unterflur)



Alle bestehenden Systeme können einfach mit den Connectivity Kit erweitert werden.

Technische Daten	Paket 24 - überflur	Paket 201 - unterflur
Reifenbreite max.	450 mm	450 mm
Spurweite	1.080 - 1.820 mm	1.080 - 1.820 mm
Geschwindigkeit max.	8 km/h	8 km/h
Achslast max.	8 t	8 t
Stromanschluss	230 V	230 V
Überfahrhöhe	85 mm	85 mm
Art.Nr.	6209-169-120-050	6209-169-120-049

## Paket 70- Radwaschmaschine Kastner Wheely waschen ohne chemische Zusätze

- für PKW- und Lieferwagen
- Arbeitsmedium: Wasser mit Granulat
- mit Heizsystem
- korrosionsfeste Ausführung
- doppelte Schalldämmung
- kein Anschluss zu Frisch- und Abwasser erforderlich

Art.Nr. 6455-360-HP

Technische Daten	
Reifenbreite	135 - 360 mm
Reifen Ø	560 - 800 mm
3 Waschprogramme	20, 40 & 60 sec
Trocknungszeit	15 sec
Pumpmotor	6 kW
Abmessungen in mm	1.000 x 1.200 x 1.460
Spannung	400 V, 25 A träge

### Lieferumfang:

- Heizsystem
- Erstbestückung von Granulat
- 10 Lt antibakterielles Konservierungsmittel



### Granulat für Radwaschmaschine

Art.Nr. 6455-GRA-N



### Waschkonzentrat für Radwaschmaschine

Art.Nr. 6455-010-04





# Aktionspaket von Kastner

Paket 199

## Kurzhubscherenhebebühne RAV 1450N

- mechanische Gleichlaufregelung der beiden Fahrschienen
- mechanische, hydraulische & elektrische Sicherheitseinrichtungen
- Elektroanlage mit Niederspannungs-Steuercircuit (24 V)
- einfach auflegen, sofort einsatzbereit
- Gelenkbolzen mit selbstschmierenden Buchsen (wartungsfrei)
- Bühne ist zur Selbstinbetriebnahme vormontiert
- inkl. Gummiklötze
- Farbe: Grau RAL 7016

Art.Nr. 6320-RAV-145-0N

Technische Daten	
Entriegelung Sicherheitsklinke	manuell Fußpedal
Tragkraft	3.200 kg
Hubhöhe (max.)	900 mm
Nutzhöhe	1.000 mm
Türschwellerflachträger	1.420 - 1.950 mm
Fahrschienenbreite BxH	420 x 100 mm
Fahrschienenabstand	900 mm
Gesamt L x B	1.950 x 1.740 mm
Bedienpultposition	variabel
Fundamentstärke min.	120 mm
Antriebsart	elektrohydraulisch
Motor	2,6 kW, 16 A träge
Stromanschluss	400 V, 5 x 2,5 mm <sup>2</sup>



Ravaglioli



## Fahrrollensatz

- zum Verfahren der Hebebühne
- bestehend aus hintere Rollen und Deichsel vorne

Art.Nr. 6320-RAV-145-ONA-1

## KS Tools Hochleistungs-Druckluft-Schlagschrauber

### ROCKET

- BITURBO Technologie
- Luftmotor mit 8-Lamellen sorgt für maximales Drehmoment
- uvm.

Art.Nr. 6000-512-000-0



## ERGOTORQUE®precision Drehmomentschlüssel

- mit geriffeltem Drehknopf am Umsteckvierkant und Doppelskala in Nm und lbf•ft Teilung
- inkl. feinteilbarer Nm Mikrometerskala
- uvm.

Art.Nr. 6000-516-604-2



Das Leasingpaket beinhaltet:  
6320-RAV-145-0N - Kurzhubbühne RAV1450N Fußentriegelung  
6320-RAV-145-ONA-1 - Fahrsatz für RAV1450N  
6999-520 - Fracht

9008-999 - Selbstinbetriebnahme  
9008-020 - Erstabnahme  
6000-512-000-0 - Hochleistungs-Druckluft-Schlagschrauber ROCKET  
6000-516-604-2- ERGOTORQUE®precision Drehmomentschlüsse

**TBE200 Laserprofiltiefen- und Bremsscheibenverschleißprüfer**  
**Messen Sie den Bremsscheibenverschleiß, ohne die Reifen abnehmen zu müssen.**



- Reifenprofiltiefe & Bremsscheibenverschleißkontrolle in einem Gerät
- keine Notwendigkeit, das Rad während der Messung zu demontieren
- Lasermessung mit 0,1 mm Genauigkeit
- schnelle und vollständige Profiltiefen- und Bremsscheibenmessung

Art.Nr. 6219-TBE-200

**Lieferumfang:**

- Kalibrierungsunterlagen
- Ladeadapter
- USB-Kabel Typ-C
- Schnellstartanleitung
- Packliste
- Transportkoffer



**Analoger Handreifenfüller AirForce, geeicht**  
**Ideal für das schnelle und sichere Befüllen von PKW und LKW-Reifen. Hohes Level an Geschwindigkeit, Genauigkeit und Sicherheit.**

- durch schnelle Füll- & Ablassgeschwindigkeit werden die Betriebskosten reduziert
- klare analoge Anzeige mit Skala
- Euro-Momentstecker
- geprüft und zertifiziert
- moderne, leichte und schlagfeste Bauweise
- erfüllt die Richtlinien 86/217/EEC und BS EN 12645:1999
- robuste Bauform, einfache Bedienung und leicht ablesbares Präzisionsmanometer
- ergonomischer Handgriff
- stabile, aber gewichtsoptimierte Bauweise verspricht eine lange Lebensdauer und schnellste Befüllzeiten
- nach Österreichischen Vorgaben geeicht und entspricht dem Eichgesetz

Art.Nr. 6400-AFG-1H0-8



Technische Daten	
Fülldruck max.	12 bar
Anzeigegegnauigkeit	0,1 bar
Gewicht	0,36 kg
Druckluftanschluss	IG 1/4"
Schlauchlänge	1,8 m

Inklusive Österreich Zulassung



**Kastner Druckluft Schlauchaufroller 1/2" mit schwenkbarem Bügel**

- Gehäuse aus Technopolymer
- Arretiervorrichtung, welche einfach zu beseitigen ist, wenn der Schlauch ständig unter Zug sein soll
- Schlauch Farbe: blau
- Gehäuse Farbe: grau
- Deckel seitlich; Farbe: schwarz

Technische Daten	für PKW	für NFZ
Ø Schlauch	10 mm	12,5 mm
Schlauchlänge	16 m	16 m
Druck max.	15 bar	15 bar
Schlauchanschluss	1/2"aG	1/2"aG
Temperaturbeständigkeit	-5°C bis +50°C	-5°C bis +50°C
Anschluss-Schlauch	1,5 m	1,5 m
Art.Nr.	6402-AM8-510	6402-AM8-613



## Arbeitsscheinwerfer erfüllen höchste Ansprüche

Sie werden zu 100% geprüft, um sicherzustellen, dass jede einzelne Leuchte die maximale Leistung erreichen kann.

Technische Daten	104001	104002
Kabellänge	1.500 mm	1.500 mm
Leistung	18 W	48 W
Lichtstrom	1.800 lm	3.071 lm
Lichtverteilung	weitreichend	weitreichend
Schutzart (IP-Code)	IP6K9K	IP6K9K
Spannungsbereich	9 - 32 V	9 - 32 V
Temperaturbereich	-40°C bis 60°C	-40°C bis 60°C
Art.Nr.	<b>0435-104-001</b>	<b>0435-104-002</b>



## AdBlue®

Hochreines NOx-Reduktionsmittel für Dieselmotoren, die mit SCR-Technologie ausgerüstet sind.

Gebinde	200 Lt	1.000 Lt
Art.Nr.	<b>5191-330-900-4</b>	<b>5191-330-900-5</b>



## Wollen Sie Ihren Container tauschen?

Wir kümmern uns um die Abholung und stellen Ihnen einen voll befüllten zur Verfügung. Achtung: Der Tausch ist nur bei Car Alpine Containern möglich.

**Ihre Ansprechpartnerin** Martina Grünauer  
 martina.gruenauer@auto-kastner.at

## AdBlue® Förderung für IBC-Behälter - nicht eichfähig

- für Tankstellen, Transport- und Baustellengewerbe
- erstklassiger Elektromaschinen- & Pumpenbau
- Kapselung des Elektromotors, dadurch wird die kurzschlussverursachende Kondensatwasserbildung bei starken Temperaturschwankungen weitestgehend verhindert
- Dauerbetrieb - ein echter Dauerläufer
- Hohe Saugleistung, 3 m
- geringes Gewicht & außerordentlich lange Lebensdauer

Art.Nr. **6430-252-28**

Technische Daten	
Pumpenart	Membranpumpe
Förderleistung max.	35 l/Min
Förderdruck max.	1,7 bar
Abmessungen	310 x 180 x 160 mm
Gewicht	16 kg



## Lieferumfang:

- Zapfventilhalter
- Abgabeschlauch 6 m, DN 19
- Saugschlauch, 1,6 m, DN 19
- SEC-Adapter für IBC-Behälter
- Automatikzapfventil für Urea mit Drehgelenk
- digitaler Einbauzähler, für Urea

# WIR LIEBEN SCHMIERSTOFFE



[www.rowe-oil.com](http://www.rowe-oil.com)

**Freigaben:** Von Fahrzeugherstellern freigegeben

**Spezifikation:** Qualitativ gleichwertig nach EU-Recht gemäß

**Empfehlung:** Dieses Produkt wird empfohlen, wenn folgende Füllvorschriften gefordert werden

## Öle

### HIGHTEC TRUCKSTAR SAE 5W-30 MULTI-LA

Modernes Low-Ash Ultra-High-Performance-Diesel (UHPD)-Motorenöl auf Basis von HC-Syntheseölen und vollsynthetischen PAO's (Poly-Alpha-Olefinen). Entwickelt und abgestimmt auf Partikelfiltersysteme für Nutzfahrzeuge gemäß Herstellervorschrift.

**MB-Freigabe** 228.51/228.31; **MAN** M3677;

**ACEA** E6,E7,E9,E11, API CK-4/SN; **Caterpillar** ECF-3; **Cummins** CES 20081; **Deutz** DQC IV-10 LA; Detroit Diesel 93K218; JASO DH-2; Mack EO-O PP/EO-N PP/EO-M Plus; **MAN** M3477/ M3271-1; **MB** 235.28; MTU Type 3.1; **Renault** RXD/RLD-3/RLD-2/RGD; **Scania** Low Ash/LDF-4; **Volvo** VDS-4/VDS-3/CNG; Voith Oil class B;

**MAN** M3575;

Art.Nr.	Gebinde
5193-202-340-200-99	20 Lt
5193-202-340-600-99	60 Lt
5193-202-342-000-99	200 Lt
5193-202-341-001-99	1.000 Lt

### HIGHTEC TRUCKSTAR SAE 10W-40 HC-LA

Hochwertiges UHPD-Mehrbereichs-Leichtlaufmotorenöl auf HC-Synthese-Basis. Einsetzbar bei verlängertem Ölwechselintervall. Entwickelt und abgestimmt auf die neuesten Partikelfiltersysteme für Nutzfahrzeuge gemäß Herstellervorschrift.

**Deutz** DQC IV-18 LA, TTCD (7.8 L6/6.1 L6); Mack EO-N; **MB-Freigabe** 228.51; MTU Type 3.1; **Renault** RLD-2; **Volvo** VDS-3;

**ACEA** E6,E7; API CI-4; JASO DH-2; **Cummins** CES 20076/-77; DAF HP2; **Deutz** DQC III-10 LA; **MAN** M 3271-1/3477; **MB** 226.9; **Renault** RGD/RXD; **Volvo** CNG;

DAF, DAF HP-GAS; **Scania** Low Ash;

Art.Nr.	Gebinde
5193-200-280-200-99	20 Lt
5193-200-280-600-99	60 Lt
5193-200-282-000-99	200 Lt
5193-200-281-001-99	1.000 Lt

### HIGHTEC HLP 46 HVI

Hochwertige Mehrbereichs-Hydraulikflüssigkeit mit hohem Viskositätsindex, die Zusätze zur Verhinderung von Korrosion, Verschleiß, Alterung und Reibung enthält. Hochwirksame EP-Wirkstoffe garantieren ein exzellentes Druckaufnahmevermögen.

DIN 51524, p. 1, 2, 3 (HL, HLP, HVLP); ISO 6743/4 (HV); ISO 11158 (HV); AFNOR NF E 48-603; SS 155434; VDMA 24318; Vickers I-286-S;

Art.Nr.	Gebinde
5193-303-060-200-99	20 Lt
5193-303-060-600-99	60 Lt
5193-303-062-000-99	200 Lt
5193-303-061-001-99	1.000 Lt

**Freigaben:** Von Fahrzeugherstellern freigegeben

**Spezifikation:** Qualitativ gleichwertig nach EU-Recht gemäß

**Empfehlung:** Dieses Produkt wird empfohlen, wenn folgende Füllvorschriften gefordert werden

## Fette

### HIGHTEC GREASEGUARD EP 2

Hochwertiges Mehrzweckfett auf Mineralölbasis mit Korrosions- und Oxidationsinhibitoren. Hochwirksame EP-Zusätze verleihen diesem Produkt ein sehr hohes Druckaufnahmevermögen. Empfohlen für den Einsatz in Wälz- und Gleitlagern. Lithiumverseift. Temperaturbereich: -30 °C bis +120 °C.

DIN 51 502/51 825: KP 2 K-30 - T[°C]: -30 ... +120 - T[°F]: -22 ... +248

Art.Nr.	Gebinde
5193-500-010-004-99	0,4 kg
5193-500-010-050-99	5 kg
5193-500-010-180-99	18 kg
5193-500-010-500-99	50 kg

### HIGHTEC GREASEGUARD ALLTEMP 2

Hochwertiges Schmierfett auf Lithiumkomplekseifen-Basis mit Korrosions- und Oxidationsinhibitoren sowie verschleißmindernden Hochdruckzusätzen. Empfohlen für den Einsatz in allen Bereichen, insbesondere bei langen Schmierfristen und hohen Dauertemperaturen. Temperaturbereich: -30 °C bis 160 °C.

DIN 51 502/51 825: KP 2 P-30 - T[°C]: -30 ... +160 - T[°F]: -22 ... +320

MB 265.1; MAN 284 Li-H2;

Art.Nr.	Gebinde
5193-502-000-004-99	0,4 kg
5193-502-000-050-99	5 kg
5193-502-000-180-99	18 kg
5193-502-000-500-99	50 kg



### Altölzentrum AZ mit Doppel-Membranpumpe ohne Tank und ohne Überfüllsicherung

- mit Ablage für ölverschmutzte Teile wie Ölfilter oder gefüllte Schläuche
- zum Entleeren von Kannen, zur Absaugung von Unterfahrwannen etc.
- Füllstandsüberwachung der Sammelstelle und vollautomatischer Entleerung in den ebenfalls überwachten Altölsammeltank
- entspricht gesetzlicher Forderung nach einem gekennzeichneten Lagerplatz

#### Besonderheiten:

- elektrische Schaltung zur Steuerung der Pumpe in Verbindung mit dem Ölstandsmelder in der Auffangwanne und der Überfüllsicherung im Altöltank
- automatische Einschaltung bei voller Auffangwanne und Abschaltung bei kritischem Füllstand im Altöltank

Art.Nr. 6432-407-89

#### Lieferumfang:

- Gestell in Arbeitshöhe
- Sicherheitsauffangwanne SAF-2
- Ölstandsmelder Typ S
- Profi-Druckluftmembranpumpe F100 Alu
- 4 m Druckschlauch zum Altöltank
- 2 m Saugschlauch inkl. 1 m Sauglanze
- 3-Wege Kugelhahn



Bild enthält Optionen



### Auffangwagen für LKW

- geeignet für den Gebrauch unter Lkw's, Bussen usw.
- stabile Ausführung mit 2 festen Rädern und 2 Lenkrollen mit Ziehstange und Ablasshahn
- bei Entleerung über eine Hydraulikkupplung ist eine Absaugpumpe z.B. Directflo® DF100 Doppel-Membranpumpe oder EZP 0.4 A erforderlich

Art.Nr. 6432-436-000



Technische Daten	
Absaugstutzen	G 3/4"
Abmessungen LxBxH	1.250 x 610 x 260 mm
Inhalt	ca. 95 Lt

### AGRAR GeräteReiniger

Schwach schäumender alkalischer Kraftreiniger für die Reinigung von landwirtschaftlichen Fahrzeugen, Maschinen und Anlagen sowie zur Werkstattreinigung.

Dank NSF-Freigabe auch für den Einsatz im Lebensmittel und Futterbereich geeignet.



Art.Nr.	Gebinde
5001-705-500	5 Lt
5001-705-705	25 Lt

### AGRAR AktivReiniger alkalisch

Für den hartnäckigen Schmutz auf Oberflächen.

Extreme Reinigungsleistung auch bei verhärteten Schmutzbelägen. Für Sprühgeräte als auch für den Einsatz in Hochdruckreinigern.



Art.Nr.	Gebinde
5001-726-500	5 Lt
5001-726-705	25 Lt

### IntensivReiniger für LKW, Plane und Bus, 25 Lt

Stark alkalisches Reinigungskonzentrat für die gründliche Entfernung hartnäckigster, organischer Verschmutzungen wie Öl, Fett und Eiweiß.

Art.Nr. 5001-626-705



Auch in 60 und 200 Liter erhältlich.

### Halogen- und Signallampen für LKW



Bis zu 100% mehr Licht als Standardlampen. Extreme Lebensdauer und sehr hohe Vibrationsresistenz.



Art.Nr.	Bezeichnung
0202-642-15	Original H7, 24 V, 70 W
0202-641-96T-SP	TRUCKSTAR® PRO H4, 24 V, 75/70 W
0202-642-16T-SP	TRUCKSTAR® PRO H11, 24 V, 70 W
0202-641-55T-SP	TRUCKSTAR® PRO H1, 24 V, 70 W

## LKW Batterien mit hochwertiger Zell-technologie

Durch hohe Qualität und hervorragender Startkraft hält diese Batterie länger als herkömmliche Bleisäure Batterien.

Unnötige Standzeiten werden dadurch reduziert und ihr Fuhrpark bleibt auf der Straße.



Art.Nr.	Abmessungen	A	AH
0704-009-2TE-077-7	513 x 222 x 223 mm	1.050	190
0704-009-2TE-088-8	518 x 274 x 242 mm	1.200	240
0704-009-2TA-080-0	518 x 274 x 242 mm	1.200	210

## Gysflash 125.12 CNT FV

leistungsfähige Inverterladergeräte



### Hauptfunktionen:

- Ladung Modus: für 12 V Blei-Säure- und Lithium-Batterien (LiFePO4) von 20 bis 1.500 Ah
- Diag+ Modus: stabilisiert eine 12 V-Bordbatterie bei der Fahrzeugdiagnose bis 120 A in Wartungswerkstätten
- Showroom Modus: versorgt die Batterie während der Ausstellung
- Test Modus: ermöglicht die Überprüfung der Batteriespannung

Art.Nr. 6271-028-883



Technische Daten	
Laden Bordnetz	12 V
max. Leistung	120 A
Leistung	20 - 1.500 Ah
Ladekabel	5 m 25 mm <sup>2</sup>

## Neu bei uns

**Profi-Starthilfe IS2000 12/24 V**  
 12 V: für Benzinmotoren bis 8 Lt und Dieselmotoren bis 6 Lt  
 24 V: für Dieselmotoren bis 7 Lt

- Rapid Recharge Technology: innerhalb von 40 Sekunden vollständig aufgeladen und ist somit immer für den nächsten Einsatz bereit.
- LiFePO4-Batterietechnologie, hält bis zu 4 x länger als herkömmliche Lithiumbatterien
- mit Vollfarb-LCD-Bildschirm, intuitive Bedienung, Batterietestfunktion und Voltmeter

Art.Nr. 6126-IS2-000

### Lieferumfang:

- Funkenfreie Klemmen (Länge 59 cm - 25 mm<sup>2</sup>)
- Robuster Aufbewahrungskoffer
- USB-Ladegerät und Ladekabel
- Ladestation und Ladegerät

Technische Daten	
Laden Bordnetz	12 & 24 V
max. Leistung	2.000 A
Leistung	12 V: 6 Ah 24 V: 3 Ah



**MSS+ Schrankwand hoch mit Edelstahl-arbeitsplatte**

- 1,4 mm Stahlblech selbsttragendes System
- Kompatibel mit Sonic Foam System
- Schubladen mit hoher Kapazität (bis zu 230 kg pro Schublade)
- Sicherheitsschubladen-Blockiersystem für mobile Schränke
- Kombinations-Sicherheitsschloss für jeden Schrank
- 10 Jahre Garantie

**Bestehend aus:**

- 2 x hohe Schränke, 650 mm
- 2 x Wandschrank
- Abfallbehälter/Recyclingschrank
- tragbarere Schrank mit 7 Schubladen
- Art.Nr. 6005-588-110-2
- Brückeneinheit
- Schubladenschrank mit 12 Schubladen
- Edelstahl-arbeitsplatte
- leere Rückwände
- passende Pfosten

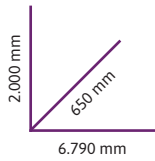

## Sonic MSS+

# 3D Konfigurator.

Die MSS+ 3D Konfiguratorapp von Sonic bietet die Möglichkeit, den perfekten Arbeitsplatz für Ihre Werkstatt zu erstellen. Sonic erstellt ultimative Arbeitsabläufe mit den modularen MSS+ Konfigurationen und arrangiert alles von der Planung bis zur Gestaltung und Lieferung in Ihre Werkstatt.

Neugierig? Kontaktieren Sie uns.

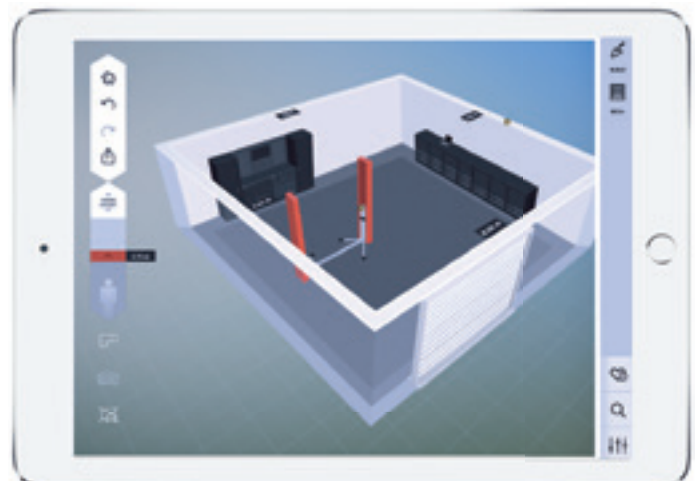



**NEXT S14 Werkstattwagen mit 16 Schubladen.  
12 Schubladen gefüllt mit 920 Werkzeugen.**

- Verstärkte Arbeitsplatte aus Edelstahl mit integrierten Seitentaschen
- Spraydosenshalter und Papierrollenhalter
- 4 Schwerlastrollen mit jeweils 350 kg Tragkraft
- 9 XL-Schubladen
- Schubladenblockiersystem für Kippschutz
- Gesamtladekapazität von 1.050 kg
- Werkzeugset für schwere Arbeiten

Art.Nr. 6005-792-081



**SONIC**



**Hydraulischer Rangierheber DK60Q**

- Schnellhubfußpedal
- direkt gesteuerter Auslöser für kontrolliertes Absenken
- Totmannsteuerung für optimale Sicherheit
- eingebautes Sicherheitsventil gegen Überlastung

Art.Nr. 6343-360-350-0



Bild zeigt Optionen

Technische Daten	
Tragkraft	6.000 kg
Höhe min. - max.	140 - 600 mm
Rahmen L x H	800 x 240 mm
Breite	500 mm

**Luftgummiräder für DK60Q**

Zum leichten Rangieren und großer Lenkfähigkeit.

Art.Nr. 6343-360-550-0



**Verlängerung FDK2, 150 mm**

Für das Anheben von Autos mit großer Bodenfreiheit.

Art.Nr. 6343-360-170-0



**Paket 237 - Mobile Hebesäulen ST 1085 FWA kabellos 2-er Anlage**

- Hebesäulen serienmäßig mit hydraulischen Palettentransportsystem und der patentierten Gasdruckfederkonstruktion
- elektronisch gesteuerte Gleichlaufregulierung
- Not- Ablass- Einrichtung zum Absenken bei Stromausfall
- wartungsfreier innengeführter Hubwagen mit patentierten selbstschmierenden Laufradsystem, Laufräder mit lebenslanger Garantie
- stabiles und verwindungssteifes geschlossenes Säulenprofil
- niedriger Schwerpunkt durch tief hängendes Antriebsaggregat
- die patentierte mechanische Verriegelung mit 35 mm Rastenabstand ist vom Hubsystem unabhängig und immer aktiv
- großer Sicherheitsabstand zwischen Fahrzeug und Hebesäule von 180 mm
- schnelle Hub- und Senkgeschwindigkeit bei geringer Stromaufnahme
- ebright Smart Control Bedieneinheit an jeder Säule

Art.Nr. 6310-108-5FW-A2L

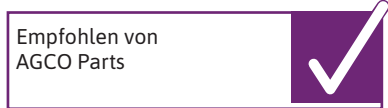

Technische Daten	
Tragkraft	8.500 kg
Gesamthöhe Säule	2.465 mm
Hubhöhe (max.)	1.750 mm
Hub-/ Senkzeit	94 sec
Nutzhöhe	1.850 mm
Gabellänge	350 mm
Gabelöffnung	240 - 560 mm
Abmessungen LxB	1.240 x 1.120 mm
Antriebsart	hydraulisch
Gewicht/Säule	615 kg
Motor	3,0 kW
Stromanschluss	230 V



Bild enthält Optionen



**Lieferumfang:**

- ID-Key ebright
- bei Kabelversion inkl. 2 x Verbindungskabel 12 m
- bei Kabellosversion inkl. 2 x Ladekabel

**KTS Truck Diagnose Lösung  
Komplettlösung für Nutzfahrzeuge und Busse**

- Fehlercodes lesen, löschen, Istwerte auswählen, Stellglieder aktivieren, Service-Intervalle zurückstellen und das Anlernen von Komponenten
- technische Informationen und Bosch-Ersatzteilkataloge
- schnelle, einfache Benutzung der Schaltpläne durch intuitive Bedienung mit dynamischer Komponentenbeschreibung

Art.Nr. 6216-KTS-TRU-CK



**Lieferumfang:**

- KTS Truck im Koffer
- Bluetooth® USB-Adapter
- OBD-Diagnosekabel (0,9 m)
- Universal Adapterset
- 12 V/24 V Kabel für Zigarettenanzünder & Batterieanschluss
- USB-Kabel 1,8 m
- bauseits wird PC od. Laptop gestellt\*

\* Kundenseitig muss ein komplett aktueller Windows PC oder Laptop verkabelt zu unseren Komponenten gestellt werden. Software kann selber oder auf Wunsch von uns kostenpflichtig installiert werden.

### Putzpapier blau

- 3-lagig
- ca. 1.000 Abrisse
- á 35 cm

Art.Nr. 6441-114-521-2

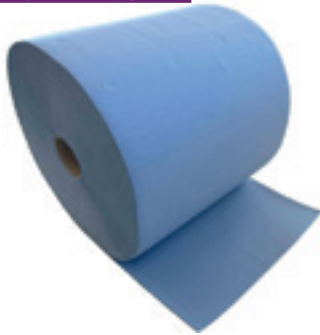

### Wandhalter

- für Putzpapier
- Abmessungen: 500 x 312 x 230 cm

Art.Nr. 6441-096-064-0



### Putztücher

bunt

Art.Nr. 6441-420-03



### Gaslötbrenner Mini

- Heißlufttemperatur: 550°C
- Löttemperatur: 350°C
- Flammentemperatur: 1.300°C
- Betriebsdauer: bis 60 min

Art.Nr. 0433-959-210-00



HERTH+BUSS

### Straßenbesen Elaston inklusive Stiel

- Breite: 40 cm
- Länge: 160 cm
- Ø Stiel: 28 mm

Art.Nr. 5205-070-468



### Kabelbinderpaket

Bestehend aus:

- Kabelbinder 3,5 x 140, schwarz (200 Stück)
- Kabelbinder 4,8 x 200, schwarz (300 Stück)
- Kabelbinder 4,5 x 290, schwarz (300 Stück)
- Kabelbinder 4,5 x 360, schwarz (200 Stück)

Art.Nr. 1680-111-023-004-75



SWG



Nur im Aktionszeitraum gültig.  
Nicht in bar ablösbar.

### Praktische LED-Arbeitsleuchte

- 24 LED
- Mit Haken und Magnet
- Lange Laufzeit durch minimalen Verbrauch
- Inklusive Batterien

## Rollbare Abfüllstation zum Aktionspreis\*!

Zur sicheren Antifrost-Entnahme direkt am Arbeitsplatz - Lieferung ohne Fass!

### TÜV-GEPRÜFT

Die untersuchte Abfüllstation weist in der gesamten Ausführung bei bestimmungsgemäßer Verwendung keine eigenen potenziellen Zündquellen auf und kann aus explosionsschutztechnischer Sicht in der Form realisiert werden.

Art.Nr. 5001-496-700

# 199,-



**Schützt**  
Anti-Statik-Kabel zum Schutz vor elektrostatischer Aufladung, die zur Explosion führen kann

**Praktisch**  
Hochwertige Edelstahl-Fasspumpe

**Universell**  
Adapter für 60 und 200 Lt Fass

**Sicher**  
Spanngurt zur optimalen Fixierung

**Sorgfältig**  
100 Anhänger für den Scheibenwischerbehälter

**Rationell**  
3 Sonax Messbecher mit Mischtablette

**Nützlich**  
Ablagefach für Werkzeug und Werkstatt-Utensilien

**Sichtbar**  
Füllstand immer sichtbar durch hochwertiges, transparentes Fass mit Skalierung

**Flexibel**  
Rollen und Feststellbremsen



Inklusive:  
**3 Messbecher**  
**100 Anhänger** für den Scheibenwischerbehälter  
**100 Anhänger** für den Rückspiegel

\*Bei Kauf von 1.600 Lt. Sonax AntiFrost&KlarSicht Konzentrat erhalten Sie die rollbare Abfüllstation zu einem Aktionspreis!

Im Hinblick auf die Leistungen aus § 1, verpflichtet sich der Partner gegenüber Kastner, ab Vertragsbeginn, in einem Zeitraum von 2 Jahren min. 1.600 Lt SONAX AntiFrost&KlarSichtKonzentrat (für die bewegliche Werkstatt-Abfüllstation) bei Kastner zu beziehen.

## AntiFrost&KlarSicht Konzentrat „Classic mit Zitrusduft“

Beseitigt die typischen Winterverschmutzungen und sorgt für klare Sicht. Verhindert das Einfrieren der Scheibenwaschanlage und Düsenvereisung.



Art.Nr.	Gebinde
5051-332-705	25 Lt
5051-332-805	60 Lt
5051-332-905	208 Lt

Mischtablette Konzentrat		
Anteile Frostschutz	Anteile Wasser	Frostschutz bis:
2 Teile	1 Teil	- 30°C
1 Teil	1 Teil	- 20°C
1 Teil	2 Teile	- 10°C

» Informieren Sie sich bei uns!



**Neu bei uns - Kühlerschutz und Scheibenklar von CAR ALPINE® - Made in Germany**

- mit OE-Freigaben
- kein Preisvergleich im Internet
- umfangreiches Sortiment - sofort lieferbar



**Kühlerschutz CAR ALPINE® C12+, violett**

Art.Nr.	Gebinde	Vergleich	Empfehlung	OE-Freigabe	VPE	Palette
5191-330-120-1	1,5 Lt	Kühlerschutz D-30 (821015)	GM 6277M; Ford WSS-M97B44-D;	Deutz DQC CB-14; MAN 324 SNF; MB 325.3; MTU MTL 5048; VW TL 774 D/F;	12	384 Stk.
5191-330-120-2	5 Lt	Kühlerschutz D-30 (821005)			4	128 Stk.
5191-330-120-3	20 Lt	Kühlerschutz D-30 (821020)			1	36 Stk.
5191-330-120-4	60 Lt	Kühlerschutz D-30 (821060)			1	6 Stk.
5191-330-120-5	200 Lt	Kühlerschutz D-30 (821208)			1	2 Stk.

**Kühlerschutz CAR ALPINE® C13, violett**

Art.Nr.	Gebinde	Vergleich	Empfehlung	OE-Freigabe	VPE	Palette
5191-330-135-1	1,5 Lt	Kühlerschutz DD-40 (838015)		VW TL 774 J; Audi; Bentley; Lamborghini; Seat/Skoda;	12	384 Stk.
5191-330-135-2	5 Lt	Kühlerschutz DD-40 (838005)			4	128 Stk.
5191-330-135-3	20 Lt	Kühlerschutz DD-40 (838020)			1	36 Stk.
5191-330-135-4	60 Lt	Kühlerschutz DD-40 (838060)			1	6 Stk.
5191-330-135-5	200 Lt	Kühlerschutz DD-40 (838208)			1	2 Stk.

**Epoxy, 1 Lt**

Rostsanierer und Grundierer, Applikation mit Pinsel

Art.Nr. 5074-531-00



**Ölbindemittel, 25 Lt**

Leistungsstarkes Ölbindemittel auf Basis von 100% Polyurethan-Hartschaum.

Die Ölaufsaugleistung wird durch vorhandenes Wasser kaum reduziert und beträgt somit praktisch 100%.

Art.Nr. 5023-725-0



### Ultraschallgerät M2500 mit 180° Wirkungsradius

- Lautsprecheröffnung auch zu den Seiten
- hoher Wirkungsgrad durch 180° Abstrahlung
- aggressive Sinustöne (für Menschen nicht hörbar)
- pulsierend ohne Gewöhnungseffekt
- hoher Schalldruck (105 dB)
- sehr geringe Stromaufnahme (< 2 mA)

Art.Nr. 3263-M25-00



### MultiPLUS Ölbindemittel, 50 Lt (7,5 kg)

- jede Art von Ölen, Schmiermitteln, flüssigen Lacken, usw. wird absorbiert
- wirkt innerhalb weniger Sekunden
- einfach zu handhaben
- Gewicht und Aufnahme pro Sack: 33 Lt

Art.Nr. 0435-174-817



Gewicht & Aufnahmemenge pro Sack	
MultiPLUS	herkömmliches Bindemittel
7,5 kg (50 Lt Sack)	20 kg (40 Lt Sack)
= 33 Lt Aufnahme	= 15 Lt Aufnahme

### Marderabwehrgerät Hochspannung M9300 batteriebetrieben und wasserdicht mit 6 verschiebbaren Multikontakt-Hochspannungs-Bürsten



Fokussiert sich auf das Wesentliche und überzeugt mit sechs flexibel platzierbaren Hochspannungs Bürsten, absoluter Wasserdichtigkeit und ist durch den autarken Batteriebetrieb auch für Elektro- und Plug-in-Hybrid-Fahrzeuge geeignet.

- Batteriebetrieb mit Low-battery-Anzeige
- Multikontakt-Hochspannungs-Bürsten, für Spannungsabgabe auch durch das Fell des Tieres
- automatische An-/Abschaltung (Vibration)
- automatische Überwachung auf Kurzschluss/Blindstrom zur Schonung der Batterien
- handelsübliche AA-Batterien (nicht im Lieferumfang enthalten)

Art.Nr. 3263-M93-00



### ORIS\_E3

#### erste vollelektrisch schwenkbare Anhängerkupplung für die freie Werkstatt.

- Montagefreundlich und speziell für die Werkstätten konzipiert
- Qualität aus OEM-Sektor: Entwickelt für die Hersteller - adaptiert für die Werkstätten
- Gesteigerte Wertschöpfung im Vergleich zu herkömmlichen Vorrichtungen



Die perfekte Lösung für alle, die viel Wert auf Schnelligkeit und vor allem Komfort & Flexibilität legen.

Art.Nr. 3507-400-136

## Die Vorteile von aufbereiteten Kupplungen in E-Qualität sprechen für sich!

- Qualität auf höchstem Niveau: Aufbereitung ausschließlich von OE-Teilen
- 24 Monate Gewährleistung - wie bei einem Neuteil
- Vermeidung von Engpässen in der Teileversorgung durch europäische Produktion
- zeitwertgerechte und schnelle Reparatur, auch dank hoher Verfügbarkeit

Art.Nr.	Beschreibung	passend für
2167-900-734	Kupplungssatz mit Ausrücklager	Seat, Skoda, VW 1.6 TDI 8/10 -
2167-901-532	Kupplungssatz mit Ausrücklager	Fiat 500, Alfa Mito, Opel Combo



### Ein Sticker für die Sammlung von Altteil-Kupplungen?

Mit den REPARTS Altteile-Sticker sparen wir wichtige Rohstoffe ein und sorgen gleichzeitig für Nachschub für die CAR-eigene Kupplungs-Produktion.

Sie können uns dabei ganz einfach in nur 3 Schritten unterstützen:



Sie bauen die alte Kupplung aus und die neue ein.



Sie packen die alte Kupplung in die Originalverpackung ...



... und bringen die alte Kupplung wieder zu uns.

Wir nehmen Kupplungen (Kupplungskit, Schwung und DMF) folgender **Hersteller** entgegen:  
**Luk, Valeo und Sachs.**



DIE CLEVERE ALTERNATIVE



**FUCHS**  
carparts

# KURVEN REICH

- **Fahrwerksfedern in Erstausrüsterqualität**
- **Garantierte Systemfunktionalität**
- **Besonders zuverlässig und langlebig**
- **Zertifizierte Produktion**



### Generator

Passend für folgende Fahrzeuge:  
Opel Astra H

Art.Nr. 0726-098-604-880-1



### Starter

Passend für folgende Fahrzeuge:  
VAG

Art.Nr. 0725-098-602-507-0



### Batterielader C3 und C7

C3 für 6 und 12 V, C7 für 12 und 24 V

Zum Laden von offenen und geschlossenen Blei- und Säure Batterien aller üblichen Technologien geeignet.

Das C3 bietet 4 Modi zum Laden, das C7 bietet 6 Modi. Für beide Geräte gilt es den richtigen Lademodus zu wählen, das Ladegerät an die Autobatterie anschließen und das Laden kann beginnen.



Art.Nr.	Modell
0704-018-999-903-M	Batterielader C3
0704-018-999-907-M	Batterielader C7

**APP  
DIR  
DEIN  
TEIL!**

**CAR**

Hol Dir unsere CAR Autoteile App jetzt auf dein Smartphone!





### Starterbatterie

Die verlässliche Marken Batterie zum Fairen Preis. Facettenreich für Fahrzeug mit vielen Verbrauchern bzw. Fahrzeuge mit/ohne Start/Stop System. Facettenreich für Fahrzeuge vom einfachen Kleinwagen bis hin zum Premium SUV mit vielen Verbrauchern.

- höhere Lebensdauer und doppelte Zyklenfestigkeit im Vergleich zu herkömmlichen Starterbatterien
- sicherer Start auch bei extremen Temperaturen & hoher Anzahl elektrischer Verbraucher
- besonders gute Ladungsaufnahme und hohe Kurzstreckenfestigkeit
- absolut wartungsfrei und auslaufsicher
- erstklassige Qualität von Bosch

» AGM-Batterien nur gegen AGM Batterien austauschen!  
 » EFB-Batterien nur gegen EFB- oder AGM Batterien austauschen!



Art.Nr.	Abmessungen	A	AH
0704-009-2S4-E05-1	242 x 175 x 190 mm	640	60
0704-009-2S4-E08-1	278 x 175 x 190 mm	760	70



### Die Bosch Mobilitätsgarantie

Jede gekaufte Bosch Batterie beinhaltet die Bosch Mobilitätsgarantie!

- für PKW mit Bosch-Batterien bis zu 110 Ah (Ausnahme: Gewerblicher Einsatz)
- 2 Jahre Mobilitätsgarantie (ab Kaufdatum)
- 24-Stunden-Service der Einsatzzentrale
- Kostenlose Batterieprüfung vor Ort
- Hilfe vor Ort
- Abschleppdienst zum nächsten Bosch Service (bis 50 km) gratis
- Taxikostenrefundierung bis zu € 25,-



### Universal Hochleistungs-Batterieladegeräte BAT 6120

für gängigen Blei-Säure Batterien (Standard, wartungsfrei, Gel, Fleece, AGM, EFB) und neue Lithium Iron Phosphat (LFP) mit Battery Management System Batterien



- **Stromversorgung:** Spannungsversorgung während der Arbeit am Fahrzeug
- **Batterie Laden:** Laden von verschiedenen Batterietypen
- **Showroom:** Dauerhafte Spannungsversorgung von Fahrzeugen
- **Batterietausch:** Spannungsversorgung von Fahrzeugen und dessen Verbraucher während eines Batterietauschs

Art.Nr. 6271-BAT-612-0

Technische Daten	
Laden Bordnetz	12 V
max. Leistung	120 A
Ladekabel	3 m (Twin-Leitung)



### Batterie Klemmen Blisterpack für Plus- und Minuspol

Art.Nr. 0431-522-852-100-03



**HERTH+BUSS**

### Starthilfekabel für PKW & LKW

#### Besonderheit beim Modell für PKW:

- Benzinmotoren: bis Hubraum 5.500 cm<sup>3</sup>
- Dieselmotoren: bis Hubraum: 3.000 cm<sup>3</sup>



Technische Daten	für PKW bis 350 A	für PKW & LKW bis 1.000 A
Querschnitt	25 mm <sup>2</sup>	50 mm <sup>2</sup>
Spannung	12 V	12 & 24 V
Länge	3,5 m	5 m
Stromstärke	350 A	1.000 A
Art.Nr.	3606-522-898-50	3606-522-898-85

### Gysflash 101.12 CNT

leistungsfähige Inverterladergeräte



#### Hauptfunktionen:

- Ladung Modus: für 12 V Blei-Säure- und Lithium-Batterien (LiFePO4) von 20 bis 1.500 Ah
- Diag+ Modus: stabilisiert eine 12 V-Bordbatterie bei der Fahrzeugdiagnose bis 120 A in Wartungswerkstätten
- Showroom Modus: versorgt die Batterie während der Ausstellung
- Test Modus: ermöglicht die Überprüfung der Batteriespannung

Art.Nr. 6271-026-988

Technische Daten	
Laden Bordnetz	12 V
max. Leistung	100 A
Leistung	5 - 1.200 Ah
Ladekabel	5 m 16 mm <sup>2</sup>



### Gysflash 102.12 HF

leistungsfähiges Inverterladergerät (100 A), das sich einfach an Wänden oder Hebebühnen befestigen lässt

#### Hauptfunktionen:

- Laden von Starter-Batterien mit Prozessor gesteuerter Ladekurve
- Unterstützung des 12 V-Bordnetzes während der Diagnosephase
- Sicherung der Spannungsversorgung bei Vorführfahrzeugen im Showroom
- Versorgung des Bordnetzes zur Sicherung von Speicherinhalten
- Benutzung des Gerätes als stabilisierte Spannungsquelle mit individuell programmierbarer Spannung und Stromstärke

Art.Nr. 6271-029-606

Technische Daten	
Laden Bordnetz	12 V
max. Leistung	100 A
Leistung	20 - 1.200 Ah
Ladekabel	5 m 16 mm <sup>2</sup>





### Starthilfegerät Startronic 12.24 V

ist ein netzunabhängiges, smartes Starthilfegerät für 12 V- und 24 V-Fahrzeuggelbatterien. Es ist mit Super-Kondensatoren ausgestattet, die die Restspannung der Fahrzeuggelbatterie zum Aufladen nutzen und den Fahrzeuggelbmotor nach wenigen Sekunden Ladezeit starten können.

#### Force-Function-Modi für eine maximale Leistungsfähigkeit:

- **Bypass-Modus:** ein Fahrzeug mit tiefentladener Batterie starten
- **Glow-Modus (Vorheizen):** Diesel-Motor bei kaltem Wetter starten
- Batterielose-Technologie (batteryless)
- immer betriebsbereit, auch nach mehreren Jahren ohne Benutzung
- auch bei extremen Temperaturen einsatzbereit (-40°C bis 65°C)
- Verlängerte Lebensdauer: das Startronic kann bis zu 10.000 Male ohne Leistungsverlust benutzt werden

Art.Nr. 6271-026-766



Schnell zugreifen:

Aktion gültig solange der Vorrat reicht!

### PlusMinus 6-24 Spannungsprüfer

Zur Feststellung von Störungen in Lichtanlagen und zur Prüfung bzw. Einstellung kontaktgesteuerter Zündanlagen.

- Gleichspannung: 6 - 24 V
- Material: Messing
- Oberfläche: vernickelt

Art.Nr. 0433-909-400-100-66



HERTH+BUSS

### Kabelaufroller 220 V mit 3x Schuko

- mit Federantrieb
- Gehäuse aus Aluminium
- schwenkbarer Bügel
- Stoppvorrichtung
- Doppelerdungskontakte
- Umgebungstemperatur: -5° bis +40°C

Art.Nr. 6402-AL4-131-5GS-3



### Notstromaggregat Profi Synchron Stromerzeuger PG 800 X-TEA

- lange Laufzeiten durch 18 Lt Großtank
- elektronische Spannungsregelung AVR
- Spritz- und Schlagschutz durch Verkleidungsbleche
- Anschlüsse ergonomisch günstig an der Stirnseite in einem Bedienpanel mit Voltmeter und Betriebsstundenzähler
- Thermo-Magnetschutzschalter schützt gegen Überlastung und Kurzschluss durch defekte Verbraucher oder Leitungen
- sicherer Personenschutz durch Isolationsüberwachung
- Ölmangelabschaltung
- Qualität Made in Europe

Art.Nr. 6271-670-208-3



Technische Daten	
Spannung	230 V / 400 V
Notleistung LTP	230 V 4,9 kW / 5,5 kVA
Dauerleistung COP	230 V 3,7 kW / 4,1 kVA
Notleistung LTP	400 V 6,6 kW / 8,3 kVA
Dauerleistung COP	400 V 5,6 kW / 7,0 kVA
Motor	Honda GX390
Kraftstoff	Benzin
Anlasser	E-Start / Handstart
Verbrauch bei 75% Last	2,1 Lt/h
Abmessungen L x B x H	842 x 523 x 557 mm
Gewicht	99 kg

**Reanimator Starthilfe**  
**Für Durchstarter, die mehr wollen!**

Mit den Starthilfegeräten ist das Starten auch bei ausgebauter oder defekter Batterie möglich. Der Akku des Geräts macht es möglich, das Fahrzeug aus eigener Kraft zu starten.



**Schnell zugreifen:**  
**Aktion gültig solange der Vorrat reicht!**

	Art.Nr.	Starthilfegeräte	Beschreibung	Gewicht	Spitzenstrom	Startstrom	Kabellänge/Querschnitt
1	6271-959-808-00	12 V Kondensator	modernes & leichtes Kondensatorgerät; ohne Akku	2 kg	800 A	400 A	0,33 m/13 mm <sup>2</sup>
2	6271-959-808-02	12 V Hybrid	Topgerät; Akku & Kondensator in Kombination	12 kg	3.850 A	1.350 A	0,80 m/25 mm <sup>2</sup>
3	6271-959-808-03	12 V & 24 V PROF Trolley	PROFI Gerät; für intensive Nutzung	36 kg	12 V: 6.200 A 24 V: 3.100 A	12 V: 2.340 A 24 V: 1.170 A	1,70 m/50 mm <sup>2</sup>
4	6271-959-808-06	12 V & 24 V Standard	bewährte Akkutechnik;	18 kg	12 V: 4.600 A 24 V: 1.800	12 V: 2.300 A 24 V: 900 A	1,59 m/21 mm <sup>2</sup>
5	6271-959-808-07	12 V Standard	bewährte Akkutechnik;	11 kg	2.300 A	900 A	1,59 m/21 mm <sup>2</sup>

**Türschloss, vorne**  
• mit Stellelement



Passend für folgende Fahrzeuge:  
VW Transporter T6 ab Bj. 2015



Art.Nr.	Position
0435-172-118	rechts
0435-172-117	links

**Türschloss, vorne**



• für Fahrzeuge mit Zentral-/Doppelverriegelung

Passend für folgende Fah  
VW Golf V ab Bj. 2010



Art.Nr.	Position
0433-731-000-02	rechts
0433-731-000-01	links

### Abgasdrucksensor

Passend für folgende Fahrzeuge:  
VW Golf 6,7 2.0 TDI 10-20  
Art.Nr. 0435-100-853



#### Wissenswertes zum Abgasdrucksensoren

Der Abgasdrucksensor misst den Druck und meldet die Informationen an das Motorsteuergerät zurück.

Er befindet sich an verschiedenen Stellen im Abgas-system, zum Beispiel vor dem DPF, vor dem Turbolader oder nach dem Turbolader.

#### Was sind die Symptome eines Ausfalls?

Zu den Ausfallerscheinungen des Abgasdrucksensors gehören:

- unnötige Regenerationen des Dieselpartikelfilters
- Leistungsverlust des Fahrzeugs (der Sensor erkennt den Sättigungsgrad des Filters nicht)
- Aufleuchten der Partikelfilter-Kontrollleuchte



### Steckschlüsseleinsatz-Set, Ölablassschraube

Inklusive Montagewerkzeug und Schrauben



Passend für:  
VAG, BMW, Ford, PSA  
Art.Nr. 0433-959-220-06



### Wasserpumpe

Passend für folgende Fahrzeuge:  
VW 1,6, 2,0 TDI, Golf VI, T5 09-15  
Art.Nr. 1414-360-48



### Zündkerze

Passend für folgende Fahrzeuge:  
VW T4 bis Bj. 2003  
Art.Nr. 0607-024-223-566-3



### Glühkerze

Passend für folgende Fahrzeuge:  
Mitsubishi, Renault, Dacia  
Art.Nr. 0608-025-021-200-9



### Zündkerze

Passend für folgende Fahrzeuge:  
Fiat 500, Alfa Miito, Ford Ka  
Art.Nr. 0611-169-1



### Wasserpumpe + Zahnriemensatz mit Thermostat



Passend für folgende Fahrzeuge:  
Opel Corsa A/B, Astra F etc 1,2 / 1,4 / 1,6i 90-05

Art.Nr. 1107-530-000-430



### Kupplungssatz



- mit Zentralausrücker
- mit Schwungrad
- mit Schraubensatz

Passend für folgende Fahrzeuge:  
VW Crafter 06-17

Art.Nr. 2905-600-032-600



### NOx-Sensor



Passend für folgende Fahrzeuge:  
Mercedes Vito W447 14-22 1,6-2,2d

Art.Nr. 0433-706-802-01



### Isolierband 3 m, 25 mm breit



Es kann zum Abdichten von Schläuchen, Rohren oder Leitungen sowie für die Isolierung von Kabeln und Steckverbindungen verwendet werden.

- witterungsbeständig
- hitzebeständig
- - 60 bis +250 °C

Art.Nr. 0433-502-720-02



### Motorsystemreiniger Diesel, 300 ml



Geeignet bei allen Dieselmotoren,  
Common-Rail und Pumpe-Düse-  
Hochdruckeinspritzung, sowie bei  
Fahrzeugen mit und ohne  
Dieselpartikelfilter.  
Direkte Zugabe in den  
Kraftstofftank.  
Ausreichend für max.  
75 Lt Kraftstoff.

Art.Nr. 5023-512-8



### Motorsystemreiniger Benzin, 300 ml



Geeignet bei allen Benzinmotoren.  
Insbesondere bei Direkteinspritzern.  
Direkte Zugabe in den  
Kraftstofftank.  
Ausreichend für max.  
75 Lt Kraftstoff.

Art.Nr. 5023-512-9



**Freigaben:** Von Fahrzeugherstellern freigegeben

**Spezifikation:** Qualitativ gleichwertig nach EU-Recht gemäß

**Empfehlung:** Dieses Produkt wird empfohlen, wenn folgende Füllvorschriften gefordert werden

## Motoröle

### HIGHTEC SYNTH RS LONGLIFE IV SAE 0W-20

Teilsynthetisches Mehrbereichs-Leichtlaufmotorenöl der Extraklasse mit herausragendem Kraftstoffeinsparpotential. Bestens geeignet für aktuelle und zukünftige Pkw-Otto- und Dieselmotoren mit und ohne Turboaufladung. Eigens für moderne Fahrzeuge mit Abgasnachbehandlungssystemen entwickelt.

**Porsche C20; VW 508 00/509 00;**

**ACEA C5;**

**ACEA A1/B1;**

Art.Nr.	Gebinde
5193-200-360-010-99	1 Lt
5193-200-360-050-99	5 Lt
5193-200-360-200-99	20 Lt
5193-200-360-600-99	60 Lt

### HIGHTEC SYNT RS SAE 5W-30 HC-FO

Premium Mehrbereichs-Leichtlaufmotorenöl auf HC-Synthese-Technologie für Pkw- Otto- und Dieselmotoren mit und ohne Turboaufladung. Bestens geeignet für den Einsatz in Fahrzeugen mit Dieselpartikelfiltersystemen gemäß Herstellervorschrift.

**Ford WSS-M2C913-D;**

**ACEA A1/B1,A5/B5; API SN; ILSAC GF-3/-4;  
Ford WSS-M2C913-A-/B-/C; Renault RN 0700;**

**API CF; Iveco 18-1811 S1; Jaguar Land Rover STJLR.03.5003;**

Art.Nr.	Gebinde
5193-201-460-010-99	1 Lt
5193-201-460-050-99	5 Lt
5193-201-460-200-99	20 Lt
5193-201-460-600-99	60 Lt

## Automatik Getriebeöle

### HIGHTEC ATF DCG II

Hochleistungs-Doppelkupplungsgetriebeöl auf Basis von HC-Syntheseölen. Speziell entwickelt für den Einsatz in Doppelkupplungsgetrieben mit Ölbadkupplungen.

**BMW DCTF-1/DCTF-1+/DCTF-2 (83 22 2 433 157)/FFL-4/MTF LT-5; BYD DCTs, Q/ BYD-A1909.0058-2013; Changan DCTF;**

**Chrysler 68044345EA/GA; Dodge BOT 341; Eaton PS-278; Ferrari TF DCT-F3; Fiat 9.55550-MZ6; Ford WSS M2C200-D2/218-A1/936-A; MB 236.21/236.22/236.24/236.25/239.21/239.22; Mitsubishi Dia-Queen SSTF-I (MZ320065); Porsche 999.917.080.01/999.917.080.00/FFL-3; PSA 9734.S2; Renault EDC-6/-7/BOT 450/DC4/77 11 785 243(DW5); Volvo 1161838/1161839/BOT 341;VW G 052 182 (DQ250/DQ500)/ G 052 512/G 052 529/G 055 529 (DL501)/G 052 536/G 055 536**

Art.Nr.	Gebinde
5193-250-670-010-99	1 Lt
5193-250-670-050-99	5 Lt





### AGR-Ventil

- pneumatisch
- mit Dichtungen

Passend für folgende Fahrzeuge:  
Alhambra, T5, VAG 95 - 15

Art.Nr. 0605-737-2D



### Kühler Abgasrückführung

Passend für folgende Fahrzeuge:

BMW E81, E90, F30, E84 01-

Art.Nr. 0605-792-001-D



### Glühkerze

Passend für folgende Fahrzeuge:  
VAG 10 -

Art.Nr. 0605-GE1-33



### Drucksensor-Glühkerze

Passend für folgende Fahrzeuge:

VAG, Golf VI, Passat, T6, A4, B8, B9 08 -

Art.Nr. 0605-PSG-007



### Paket Flexrohre

Art.Nr. 3102-UFS-045



Bestehend aus	
Art.Nr. 3102-FTR-172	1 x Länge: 200 mm, Ø 45 mm
Art.Nr. 3102-UFR-162	1 x Länge: 320 mm, Ø 50 mm
Art.Nr. 3102-FTR-170	1 x Länge: 150 mm, Ø 45 mm
Art.Nr. 3102-UFR-178	1 x Länge: 116 mm;
Art.Nr. 3102-FTR-171	1 x Länge: 150 mm;

### Reparaturrohr

Passend für folgende Fahrzeuge:

BMW N47 Motoren 1er/3er/X1 08-15

Art.Nr. 3102-BR1-04



**CAR Alpine TS 10W-40, teilsynthetisches Hochleistungs-Leichtlaufmotorenöl - Made in Germany**

- kein Preisvergleich im Internet
- umfangreiches Sortiment - sofort lieferbar

**Spezifikationen:**

- ACEA A3;
- B4, API;
- SL/CF;

**Empfehlung:**

- MB 229.1;
- VW 505.00;
- Renault RN 0700;
- PSA B71 2296;



Art.Nr.	Gebinde
5191-330-008-1	1 Lt
5191-330-008-2	5 Lt
5191-330-008-4	60 Lt
5191-330-008-5	208 Lt

**Paket 217 - Kombiabgastester MDS450 PC-Basis inkl. OBFCM Software**

**Die Revolution in der Fahrzeugdiagnose**

Modular, vorbereitet um ihre Ansprüche und Anforderungen gerecht zu werden.

**Erweiterbar mit:**

- Hochvolt Messtechnik
- Oszilloscope

**Beschreibung:**

- inklusive Kundendatenspeicher, Fahrzeugdatenspeicher
- schnelle Messverfügbarkeit
- schneller AU- Ablauf
- höchste Verfügbarkeit der Ausrüstung
- höchste Standzeit
- geringer Wartungsaufwand
- werkstattoptimiert – entwickelt für den harten Werkstatteinsatz
- neueste, zukunftsorientierte Technologie

Art.Nr. 6214-VS8-812

**Lieferumfang:**

- OBFCM Software
- OBD Abgassoftware
- 8 m Abgassonde Benzin
- 1,8 m Abgassonde Diesel
- kabellose Signalanbindung via Bluetooth® zur Messkammer
- Öltemperatursonde 1 m
- DiSpeed intern zur Drehzahlabnahme
- Systemträger, Laserdrucker, 22" TFT- Bildschirm
- VCI 1000 Diagnosemodul (3 Jahre Garantie)



VCI 1000



**OBFCM  
On Board Fuel Consumption Monitoring**

Seit dem 1. Jänner 2021 müssen neu zugelassene Fahrzeuge der Klassen M1 und N1 Gruppe I mit einer OBFCM-Einrichtung ausgestattet sein.

Bei diesen Fahrzeugen sind Kfz-Werkstätten und §57a KFG Begutachtungsstellen verpflichtet, die Verbrauchsdaten regelmäßig auszulesen und an durch die EU bestimmte Behörden zu senden.

### Paket 230 - MDS305 Dieselabgastester: komfortabelst & schnelle Lösung

Aufgebaut auf kleinen, handlichen und absolut robusten Messmodulen. Das neuartige Funkkonzept ermöglicht Ihnen maximale Bewegungsfreiheit während der Messungen. Selbst bei einem Gliederbus ist die Abgasuntersuchung von einer Person sicher durchführbar.

- geringer Platzbedarf
- sehr flexibel einsetzbar
- kabellose Verbindung zum PC
- geringe Aufwärmzeiten < 2 Min

#### Erweiterbar mit:

- OBD-Auslese 557a
- OBFCEM-Auslese 557a

Art.Nr. 6214-VS9-030



#### Lieferumfang:

- Dieselmodul DiSmoke 480 inkl. kabelloser Signalanbindung via Bluetooth®
- 1,8 m Abgassonde Diesel
- AUX 2000 Bluetooth® mit integrierter Drehzahlmessung
- OBD 1000 via Bluetooth®
- DSS Software inkl. Dongle\*

### Paket 142 - Ölpül- und Wechselgerät ATF5000 S-Drive für Automatikgetriebe

- manuelle oder vollautomatische Bedienung
- 5 " Farbdisplay
- automatisches Ablassen und Befüllen
- Ölmessung (old/new) mit LED-Beleuchtung
- abnehmbarer Frisch- und Altöltank, 30 Lt
- Gerätebedienung über Touchscreen

Art.Nr. 6239-020-235-0



Im Paket  
x 2  
*inklusive*

#### Lieferumfang:

- Adapter & Schläuche-Set für europäische & asiatische Fahrzeuge
- integrierter Drucker
- Passwort für den Zugang zur Datenbank (kostenlos für 12 Monate)
- Software und Zubehör für einen Ölwechsel bei der Servolenkung



### Ölwechselkit Automatikgetriebe

Passend für folgende Fahrzeuge:

VAG

Art.Nr. 1321-V10-302-5



### Automatikkits

Passend für folgende Fahrzeuge:

Mercedes 7-Gang

Art.Nr. 0435-171-785



Ein neues Automatikgetriebe oder eine Automatikgetriebe-Reparatur sind sehr teuer. Doch oft hilft bereits ein Getriebeölwechsel. So eine Getriebeespülung wirkt in einigen Fällen Wunder.

### Paket 83 - Scheinwerfereinstellgerät MLD 9000

Einstellung der Lichtquellen Xenon, Bi-Xenon, LED, Bi-LED, Halogen & blendfreie Fernlichtsysteme wie Dynamic Light Assist - DLA, Matrix 1, HD Matrix 2, ILS Ford

- §57a geeignet
- präzise grüne Ausrichtlaser für genaue Ausrichtung
- mit Kreuzlaser zur präzisen Positionierung
- hochauflösende CMOS-Kamera für digitale Bildverarbeitung in Echtzeit
- Messergebnisse in Echtzeit
- Vergleich der Messwerte Rot-Grün-Beurteilung
- Messergebnis Protokollierung mittels PDF möglich
- exakte Definition der Hell-Dunkel-Grenze ohne störenden Blausaum
- Touchscreen-Funktion
- Datenübertragung via WLAN zum PC

Art.Nr. 6200-169-210-434-5



der Allrounder beim Lichtsystem

### Paket 138 - Scheinwerfereinstellgerät MLD 10

Einstellung der Lichtquellen Glühfaden, LED, Halogen, Xenon

- §57a geeignet
- digitaler Luxmeter
- Ausrichtlaser zur einfachen, präzisen Positionierung
- leichtgängige Höhenverstellung mit Gegengewicht
- Kreuzlaser als Positionierungshilfe
- Fahrwagen 3-rädrig mit Mechanik zum Ausgleich von Bodenunebenheiten
- Libelle/Wasserwaage im Lichtkasten

Art.Nr. 6200-169-210-434-2



### Laufschielen-Set, 3,3 m für eine exakte Scheinwerfer Justage

- nivellierbares Laufschielen-System für Über- und Unterflurmontage
- entspricht neuesten Messplatzanforderungen
- zusammen mit dem SEG-Fahrwagen können Höhenunterschiede bis zu 30 mm ausgeglichen werden
- lange Lebensdauer
- hochwertige, robuste Verarbeitung
- präzise geführte Stahlrollen: für exakte Vermessungen und Justagen reicht eine einmalige Ausrichtung zum Fahrzeug (Zeitersparnis!)
- mit Stahlaufräder

Art.Nr. 6200-169-210-513-4



Empfohlen von Mercedes Benz

## Scheinwerfereinstellgerät §57a

Einstellung der Lichtquellen Glühfaden, LED, Halogen und Xenon

Es ist mit einer numerischen Anzeige, einem Spiegel, einem hochpräzisen digitalen Luxmeter und einem einstellbaren Panel von 0 bis 4% ausgestattet.

- §57a geeignet
- analoges Luxmeter
- Spiegelvisier
- Neigungspaneel

Art.Nr. 6200-209-990-19

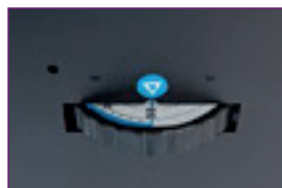

## Sichern Sie sich jetzt Ihr Osram Paket!

Bestehend aus:

- 30 x H7 Original 12 V
- 1 x OSRAM Metallschild

Art.Nr. 0201-510-738



Schnell zugreifen:  
Aktion gültig solange der Vorrat reicht!

## LEDiving NB H4 LED TRADE-SET - mit OSRAM

Straßenzulassung

Kompaktes Design, individuell am Fahrzeug geprüft und bestätigt von offiziellen Prüfstellen (TÜV Süd)

Zum Beispiel passend für folgende Fahrzeuge:

- VW Golf7 Facelift,
- Mercedes A- und C-Klasse

Art.Nr. 0201-642-10D-WNB-FB



## Sichern Sie sich jetzt Ihren Verkaufsschrank!

Bestückter Autolampen-Verkaufsschrank (AVS) 12 V  
perfekt für kleinere Werkstätten & Geschäfte

- vordefinierte Bestückung
- Platz für alle Lampentypen
- „Eye-catching“ und hochwertiges Produkt
- Abmessungen HxBxT: 572 x 405 x 190 mm
- Gewicht: 7,5 kg
- Lampentester integriert

Art.Nr. 0201-510-639



OSRAM

Lieferumfang:

- 10 x H3 (64151)
- 20 x H7 (64210)
- 10 x H7L (64210L)
- 10 x H4 (64193)
- 10 x H1 (64150)
- 2 x H11 (64211)
- 20 x P21/5W (7528)
- 10 x P21/4W (7225)
- 20 x P21W (7506)
- 10 x PY21W (7507)
- 20 x R5W (5007)
- 20 x R10W (5008)
- 20 x C5W (6418)
- 20 x T4W (3893)
- 20 x W5W (2825)
- 10 x WY5W (2827NA)
- 20 x W16W (921)

### Scheinwerfer Aufbereitungs Set

für 2 Anwendungen á je 2 Scheinwerfer, 75 ml  
Set zur kostengünstigen manuellen Aufbereitung von  
altersbedingten vergilbten und vermateten  
Scheinwerfer-Abdeckungen aus Kunststoff.

Art.Nr. 5001-405-941



### Glühlampe Xenon D2S

Gasentladungslampe 85 V, 35 W

Art.Nr. 0201-899-012-20

HERTH+BUSS



### Arbeitscheinwerfer

verfügt über zwei  
ECE-Zulassungen,  
R10 für EMV und R23  
für Rückfahrcheinwerfer

Art.Nr. 0331-806-903-10

HERTH+BUSS



Technische Daten	
Kabellänge	280 mm
Leistung	22 W
Lichtstrom	2.160 lm
Lichtverteilung	Nahfeldausleuchtung
Schutzart (IP-Code)	IP 69K
Spannungsbereich	12 - 36 V
Temperaturbereich	-30°C bis 50°C

### LED Handlampe

Mit sicher in der Hand liegendem Griff, praktischem  
Haken und 5 m Netzkabel.

- 230 V
- 3,5 W
- 400 lm

Art.Nr. 0331-999-102-45

HERTH+BUSS



*Sichern Sie sich jetzt  
Ihr Osram Paket!*



### Bestückter Lampenschrank 24 V speziell für NFZ

- Schrank mit Schloss
- Lampentester integriert
- mit Lampen-Poster

Art.Nr. 0202-510-838



### Lieferumfang:

- 10 x H1 (64155)
- 10 x H3 (64156)
- 10 x H4 (64196)
- 10 x H7 (64215)
- 10 x H7 (64215TSP)
- 20 x R5W (5627TSP)
- 20 x R10W (5637TSP)
- 10 x PY21W (7510TSP)
- 10 x T4W (3930TSP)
- 10 x W3W (2841)
- 10 x W5W (2845TSP)
- 10 x C5W (6423)
- 20 x P21W (7511TSP)
- 10 x P21/5W (7537TSP)
- Lampenschrank
- Lampentester
- Poster

### Spritzbleche, Vorderachse

Passend für folgende Fahrzeuge:  
VW Polo 9N/6R 02-18



Art.Nr.	Position
0435-171-556	links
0435-171-557	rechts

### Spritzblech

Passend für folgende Fahrzeuge:  
Mercedes Sprinter 3T Bus ab Bj. 2006



Art.Nr. 2131-J33-408-04



### Bremsschlauch mit Leitung

Passend für folgende Fahrzeuge:  
Audi, Seat, Skoda und VW



Art.Nr.	Position
2168-815-029-360	links
2168-815-029-361	rechts

### Kupferfett, 100 g Tube

Trenn- und Schmierstoff aus feinsten Kupferpartikeln für thermisch hochbelastete Maschinenelemente.

Ermöglicht eine problemlose Demontage nach langer Betriebszeit.

Art.Nr. 5023-308-0



### Bremseile

Alle Bremseilen sind nach OEM-Spezifikationen hergestellt.

Das bedeutet, dass alle Details zu 100% mit einem Original-Seil gleichzustellen sind. Dadurch gewährleistet Triscan die bestmögliche Lösung in Bezug auf Sicherheit und Installation.

Die angebotene Seile gehören zur Erstausrüstung bei mehreren Automobilherstellern.



Art.Nr.	passend für
2168-814-029-111-0	Audi, VW, Seat 02 - 13
2168-814-010-140	Citroen, Fiat, 06 -
2168-814-029-179	Seat, Skoda, VW 02 - 09





# Zimmermann Bremsenteile: geprüfte Qualität für Ihre Sicherheit



## Bremsscheibe

Passend für:  
BS Ford Transit 19 -

Art.Nr.	Position
<a href="#">2154-250-570-220</a>	vorne
<a href="#">2154-250-570-120</a>	hinten



## Bremsklötze

Passend für:  
BS Ford Transit 19 -

Art.Nr.	Position
<a href="#">2155-220-341-702</a>	vorne
<a href="#">2155-256-031-751</a>	hinten





**HIGHTEC BRAKE FLUID DOT 4, 5 Lt**

Vollsynthetische Hochleistungs-Bremssflüssigkeit auf Basis von Glykolen mit Oxidations- und Korrosions-Inhibitoren für hydraulische Brems- und Kupplungssysteme gemäß Herstellervorschrift. Diese Bremsflüssigkeit ist mit jeder vollsynthetischen Bremsflüssigkeit mischbar.

FMVSS 116 DOT 3/DOT 4; SAE J 1703/1704; ISO 4925 Class 3/4; JIS K2233 Class 3/4;

Fiat 9.55597; Ford; MAN; NH 800 A; Opel/GM 19 42 421; Renault;

Art.Nr. 5193-251-010-050-99

**HIGHTEC BRAKE FLUID DOT 4 LV, 5 Lt**

Niederviskose, vollsynthetische Hochleistungs-Bremssflüssigkeit, welche optimal in hydraulischen Brems- und Kupplungssystemen (ABS und ESP) nach Herstellervorschrift einzusetzen ist. Die niedere Viskosität in Verbindung mit einem **Siedepunkt von min. 260 °C** und einem **Nassiedepunkt von min. 170 °C** zeichnen dieses Produkt aus.

FMVSS 116 DOT 4; SAE J 1703/1704; ISO 4925 Class 3/4/6; JIS K2233 Class 3/4/6;

Ford WSS-M6C65-A2; VW 501 14;

Art.Nr. 5193-251-140-050-99

**Freigaben:** Von Fahrzeugherstellern freigegeben

**Spezifikation:** Qualitativ gleichwertig nach EU-Recht gemäß

**Empfehlung:** Dieses Produkt wird empfohlen, wenn folgende Füllvorschriften gefordert werden

**ROWE**  
MOTOR OIL

**Universalschmierstoff Superfit**  
Hilft bei quietschenden Bremsen.



Säurefreier Hochleistungsschmierstoff für die Montage an Scheiben- und Trommelbremsen.



Art.Nr.	Gebinde
2158-500-000-015-0	100 ml
2158-500-000-037-6	200 ml

**Bremssflüssigkeits-Auffangflasche, 1 Lt**



- mit Universaladapter
- inklusive biegsamen Silikon-Schlauch (400 mm)
- ideal zum Auffangen der Bremsflüssigkeit beim Entlüften
- mit robustem Haken
- aus Spezial-Kunststoff

Art.Nr. 6000-160-073-5



**Bremssystem-Entlüfterschlüssel-Satz, 6-tlg.**



- für Rohrverschraubungen und Schrauben
- ideal geeignet für Bremsleitungs- und Bremsentlüftungs-Verschraubungen
- spezielles 6-kant Profil
- Ringmaulschlüssel

Art.Nr. 6000-518-034-0



### ENV4-Bremsflüssigkeit

Bosch ENV4 ist eine Elite-DOT 4-Bremsflüssigkeit. Hohe Sicherheit im Straßenverkehr wird durch einen deutlich höheren Trocken- und Nassiedepunkt und eine niedrige Viskosität erreicht.

Höhere Siedepunkte bieten einen zusätzlichen Schutz gegen die Bildung von Dampfblasen in der Flüssigkeit bei außergewöhnlich hohen Bremsentemperaturen, die im Extremfall zum Ausfall der Bremse führen können.



#### Vorteile im Überblick:

- schnelles und sicheres Bremsen
- hohe Fahrzeugstabilität auch bei Bremsreaktionen
- zuverlässige Qualität
- lange Haltbarkeit

Art.Nr.	Gebinde
2039-198-747-920-3	5 Lt
2039-198-747-920-4	20 Lt
2039-198-747-920-5	60 Lt



#### Kompatibilität/Mischbarkeit ENV

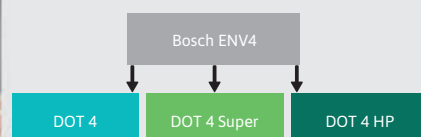

### Bremseleitungshalter Bördel F

- Stahl 4,75 mm



Für folgende Fahrzeuge: Audi, BMW, Fiat, Ford, MB, Porsche, Saab, Opel, Peugeot, VW, Volvo

52 Stück sortiert

- Je 3 Stück von 150 mm - 1.000 mm
- Je 1 Stück von 1000 mm - 2.000 mm
- Halter 49 cm breit zur Wandmontage
- inklusive Zuordnung der Längen

Art.Nr. 1680-889-900-300-75

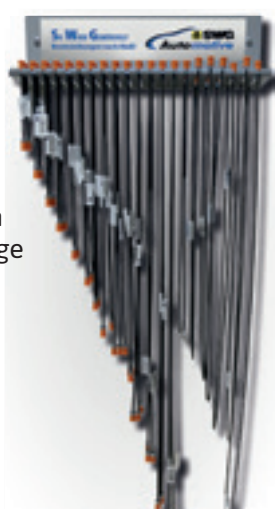

### Bremsflüssigkeitsentlüftungsgerät

- inkl. Druckluft-Stecknippel
- inkl. Schnelkupplungen



Art.Nr. 0433-J93-000-04

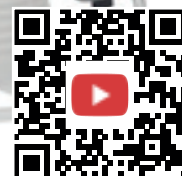

### Bremseleitungshalter Bördel E

- Stahl 4,75 mm



Für folgende Fahrzeuge: Audi, teilweise Ford, Opel, Renault, japanische Fahrzeuge

37 Stück sortiert

- Je 3 Stück von 150 - 1.000 mm
- Je 1 Stück von 1.000 - 2.000 mm
- Halter 49 cm breit zur Wandmontage
- inklusive Zuordnung der Längen

Art.Nr. 1680-889-900-200-75

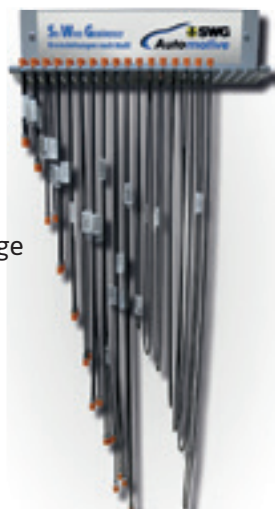

### Bremsflüssigkeitstester EBT03

Die Bedienung ist menügesteuert und dadurch sehr einfach. Automatische Abschaltung nach ca. 2 Minuten ohne Messung.

- Anzeige Siedetemperatur in °C
- Wassergehalt in %
- inkl. Hartschalenkoffer
- inkl. 9 V Blockbatterie

Art.Nr. 6272-EBT-03



# Neu bei uns

## Bremsenreiniger - 360° Sprühverhalten

- hoher Arbeitsdruck für hervorragende Reinigungswirkung
- entfernt starke Verschmutzungen
- bindet und schwemmt Abriebstaub ab
- lüftet besonders schnell ab
- Kappe aus 100% Recyclingkunststoff

### Anwendungsbereiche

- Wartung, Reparatur und Montage bei öligen und fettigen Rückständen
- Bremsenwartung und Reparaturen
- Kupplungsreparaturen

Art.Nr.	Gebinde
5019-CAR-011-0	500 ml
5019-CAR-011-3	20 Lt
5019-CAR-011-4	60 Lt



Schnell zugreifen:  
Aktion gültig solange der Vorrat reicht!

## Pkw und LLKW Bremsenprüfstand

Die BD-PKW-Bremsenprüfstände sind für die §57a Untersuchung geeignet. Die Steuerelektronik befindet sich nun leicht zugänglich in der Power Box, diese lässt sich einfach an der Wand oder auf der optionalen Standsäule montieren.



### Bestehend aus:

- Allradkit und Power Box
- feuerverzinkte Bodengruppe
- elektromagnetische Motorbremse als Ausfahrhilfe
- Ausbauoption zur Prüfstraße

Technische Daten	
Spurbreite min. - max.	800 - 2.800 mm
Ø Prüfrollen	205 mm
Prüfrollenlänge	1.000 mm
Prüfrollen	Kunststoff-Korundbeschichtung
Prüfgeschwindigkeit	5,2 km/h
Antriebsleistung	2 x 3,7 kW
Achslast überfahrbar	4,0 t
Stromanschluss	3 x 400 V



## Paket 76 - BD 4382 Analog

### Bestehend aus:

- Analoganzeige mit LCD und Wandhalterung
- inklusive IR-Fernbedienung

Art.Nr. 6209-169-160-067-2



## Paket 119 - BD 4182 PC

### Bestehend aus:

- externer Software für Kunden PC mit Tablet App
- Achtung: bauseits ist ein Android Tablet zu stellen

Art.Nr. 6209-169-160-067-0



### Kastner Bremsenprüfstand Brake Check Profi 6,0 mit EDOS patentierte Ausfahrhilfe

- verschleißarme Laufrollen mit aufgeschweißter Profiloberfläche
- Justierschrauben für Höheneinstellung, vorbereitet für Wiegeeinrichtung
- jederzeit hochrüstbar auf Prüfstraße
- Manuell-/Automatikbetrieb, verzögerte Einschaltautomatik, Anlaufüberwachung
- Schlupfabschaltung, Abschaltung nach dem Ausfahren aus dem Prüfstand & Ausfahrhilfe
- Prüfprogramm für elektronische Feststellbremsen
- verschleißfreies, elektronisches DMS-Messsystem mit Scherkraftaufnehmer
- Elektro-/Schaltbox mit Motorschalter, Steuerelektronik, Bedienelementen und Hauptschalter abschließbar
- 12 m vorverkabelt von Rollensatz zu Schaltbox und 12 m von Schaltbox zur Anzeige



Technische Daten	
Bauhöhe	240 mm
Prüfrollen	Ø 205 mm
Messbereich Bremskraft	0 - 6,0 kN
Prüfgeschwindigkeit	5,0 km/h
Spurbreite min. - max.	800 - 2.800 mm
Prüfbare Achslast	2,6 t
Prüfrollenlänge	1.000 mm
Überfahrbar max.	6,0 t
Antriebsmotoren	2 x 4 kW
Stromanschluss	3 x 400 V



Erkundigen Sie sich auch nach weiteren Modellen

### Paket 159 - Brake Check Profi 6,0 Analog Bestehend aus:

- Zeiger- Analoganzeige mit Schwenkbügel
- analoge Differenzanzeige 0 - 70%
- EDOS Ausfahrhilfe
- Wandhalterung oder Standfuß
- automatische Allraderkennung
- Dreh- & Messrichtungsumkehr manuell

Art.Nr. 6204-SVP-210-046



Bild zeigt Optionen

### Paket 164 - Brake Check Standard Profi 6,0 PC\* Bestehend aus:

- PC- Software BPS TV2 und Livestream Konverter- USB
- Differenzanzeige 0 - 70%
- automatische Allraderkennung
- Dreh- und Messrichtungsumkehr manuell
- EDOS Ausfahrhilfe

Art.Nr. 6204-SVP-210-048

\*Kundenseitig muss ein komplett aktueller Windows PC verkabelt zu unseren Komponenten gestellt werden. Software kann selber oder auf Wunsch von uns kostenpflichtig installiert werden.



### Rollensatzanhebung für Bremsenprüfstand-Kompakt 6.0 - mit Hubkraft max. 1,2 t Achslast

Bei Fahrzeugen mit eng aneinander stehenden Doppelachsen wird die im Rollensatz stehende Achse durch die nebenstehende Achse sehr oft so stark entlastet, dass keine ordentlichen Bremswerte erreicht werden können. Unter dem Rollensatz befinden sich Luftbälge, die eine vertikale Kraft auf die rollenstehende Achse ausüben.

Art.Nr. 6204-SVZ-210-065

Technische Daten	
Aushub	80 mm
max. Luftdruck (Druckbegrenzer enthalten)	8 bar
Fundamenttiefe min.	37 cm



Nachträglicher Einbau möglich  
Art.Nr. 6204-SVZ-210-065-N

# Car Service #LikeABosch



 Das größte Potenzial, um sich am Markt erfolgreich durchzusetzen, bietet ein Werkstattkonzept, das Sie unterstützt und dabei auf eine starke Marke baut: **Bosch Car Service**.

## Ihre Vorteile auf einen Blick

- ▶ Geballte Kraft der globalen Marke Bosch stärkt den Ruf als führender, lokaler Anbieter für Werkstattservice
- ▶ Professioneller Markenauftritt, Arbeitskleidung, Geschäftsdrucksachen, Point of Sale- und Marketingmaterialien
- ▶ Komplett Marketingunterstützung, einschließlich Marketing-Plattform zur einfachen Erstellung von individuellen Handzetteln
- ▶ Zeitgemäße digitale Unterstützung mit Bosch Service-TV, Online-Werbung, Werkstattfinder, optimierten Internetseiten und Online-Terminbuchungstool
- ▶ Komplett technische Unterstützung mit spezieller Service-Hotline, hersteller- und systemspezifischen Schulungen und regelmäßigen Updates zu technischen Neuerungen
- ▶ Bosch Service Excellence bietet einen strukturierten und systematischen Ansatz für Ihre Weiterentwicklung, einschließlich umfassender Schulung zur Betriebsführung, sowie Tools und Coachings für das gesamte Team
- ▶ Komplettes Qualitätsmanagement zur Erhöhung der Kundenzufriedenheit, um existierende Kunden zu binden und neue Kunden zu gewinnen
- ▶ Gelegenheit zum Austausch von Erfahrungen mit anderen Bosch Car Service durch regelmäßige Veranstaltungen

Weiter Informationen finden Sie hier:





# Machen Sie die Rechnung auf!

## Bosch bezahlt Ihre Werkstattausrüstung

### CombiPlus

[bosch-werkstattwelt.de](http://bosch-werkstattwelt.de)  
[bosch-werkstattwelt.at](http://bosch-werkstattwelt.at)

Refinanzierung von  
 Werkstattausrüstung  
 durch Kfz-Ersatzteile

#### Wer rechnet, gewinnt: CombiPlus

Doppelt profitieren:

- ▶ Bares Geld sparen durch Rückerstattung des Katalogpreises für Bosch-Prüftechnik
- ▶ Zufriedene Kunden durch effizientes Arbeiten mit aktueller Prüftechnik, Software & Kfz-Ersatzteilen von Bosch

#### eXtra-Vorteil:

- ▶ Bei jedem Kauf von Kfz-Ersatzteilen\* punkten mit dem Prämiensystem eXtra und attraktive Prämien erhalten

### Mobiler Diagnosetester KTS 560 inklusive Software ESI[tronic] Diagnostics-Paket\*



mobil durch Drahtloses Diagnose-Modul mit Messtechnik 1-Kanal-Multimeter

- mit ISO-System für europäische Fahrzeuge
- mit OBD-CAN-Protokolle
- mit Software ESI[tronic] Diagnostics
- mit Zentralem Zugang zu gesicherten Fahrzeugdaten Secure Diagnostic Access (SDA)
- OBFCM

Art.Nr. 6216-KTS-560

\* Kundenseitig muss ein komplett aktueller Windows PC od, Laptop verkabelt zu unseren Komponenten gestellt werden. Software kann selber oder auf Wunsch von uns kostenpflichtig installiert werden.



#### Neue Features:

Online Support kostenpflichtig



Mit zentralem Zugang zu gesicherten Fahrzeugdaten Secure Diagnostic Access (SDA)

Mit der integrierten und standardisierten Lösung Secure Diagnostic Access ermöglicht Bosch durch die Diagnosesoftware ESI[tronic] 2.0 Online weiterhin einen zentralen Zugang zu gesicherten Fahrzeugdaten.



# Das **Bosch-Modulkonzept** Prüftechnik, Fachwissen und Ersatzteile aus einer Hand

**BOSCH**  
Automotive

- ▶ Elektrik | Elektronik
- ▶ Benzineinspritzung
- ▶ Dieseleinspritzung
- ▶ Bremsentechnik

Mehr Informationen unter:  
[boschaftermarket.com](http://boschaftermarket.com)



### Als Bosch Modulpartner erhalten Sie Unterstützung durch:

- ▶ Bosch-Modul-Extranet
- ▶ Exklusiver Bosch-Modul-Newsletter
- ▶ Information und technischer Support aus erster Hand
- ▶ Weiterbildung von Profis für Profis
- ▶ Modernste Prüftechnik
- ▶ Qualifizierter Großhandelspartner

### Vier Module, ein Ziel: Nachhaltiger Werkstattefolg

Werden Sie Bosch Modulpartner, um dieses Ziel zu erreichen. Die Bosch Module lassen sich individuell in Ihrem Werkstattbereich umsetzen: Entweder als Spezialisierung einer freien Werkstatt oder als Ergänzung zu einem bestehenden Werkstattkonzept.

### Mobiler Diagnosetester KTS 960\* Advanced-Paket

Die komplette Funk-Lösung für  
Steuergeräte-Diagnose

- mit ISO-System für amerikanische & asiatische Fahrzeuge
- mit OBD-CAN-Protokolle
- inklusive OBFCM-Software

Art.Nr. 6216-KTS-960

\* Kundenseitig muss ein komplett aktueller Windows PC od. Laptop verkabelt zu unseren Komponenten gestellt werden. Software kann selber oder auf Wunsch von uns kostenpflichtig installiert werden.



### Lieferumfang:

- KTS 560 mit 1 Kanal Multimeter
- DCU 220
- Software 1HL ESI[tronic]-Paket-Advanced
- 2 x Zusatzlizenzen



## Kalibriersystem DAS 3000

Computergesteuerte Kalibriervorrichtung für Fahrerassistenzsysteme.

Mit volldigitaler Abstandsmessung und Ausrichtung auf die Fahrachse. Kurze Rüstzeiten und unkomplizierter Aufbau für präzise Messergebnisse.

Art.Nr. 6216-068-430-010-9



### Inklusive Profi Paket DAS 3000

- Aufbewahrungsbox
- Mercedes Typ 1 (Pkw + Sprinter)
- Universal Typ 1.1 für Kia, Hyundai, Fiat, PSA, Opel
- Mazda Typ 1, Typ 2 (Set)
- Nissan Typ 1 (Set), Typ 2 (Set)
- Toyota Typ 1, Typ 3
- Honda Typ 1 (Set), Typ 3
- Universal Typ 2 für Renault, Smart, Opel Movano, Mitsubishi Typ 1

### Lieferumfang:

- Fahrzeug und Kalibriergestell
- VW-Multifunktions tafel (Frontkamera & -Radar)
- Präzisions-Messbalken für Multi Target-Shop
- integriertes Dual-Kamera-Set
- Universal-Radhalter mit Target
- Abstandsmesshilfe (Säule mit Target)
- Software für die Ausrichtung (über DDM) Steuerung der fahrzeugspezifischen Kalibrierung mit der Diagnosesoftware ESI[tronic] 2.0 online von Bosch
- Profi Paket DAS 3000

Jetzt bei uns bestellbar:  
Kalibriertafel für Lidar-Sensor



## Leakfinder SMT300

In zwei Arbeitsschritten können Leckgröße und Ort bestimmt werden. Geeignet für die Dichtigkeitsuntersuchungen z.B. an Kraftstoff- und Abgassystemen. Der erzeugte Rauch kann auch zur Lecksuche an Tür- und Fensterdichtungen eingesetzt werden.

- Betrieb über die Fahrzeugbatterie (12 V)
- voll ausgestattetes Gerät mit Rauchflussregler, und Druck-/Vakuumanzeige
- komplettes Zubehör mit Aufbewahrungskoffer
- von OEMs freigegebene Leakfinder Technologie
- nutzt UltraTraceUV Farblösung zum Erzeugen des Rauchs; die einzige von OEMs genehmigte Lösung
- Farbablagerung ist mit UV Licht nachweisbar (Lampe im Lieferumfang enthalten)

Art.Nr. 6216-068-410-230-0

### Lieferumfang:

- Schlauch und Düse
- Flasche UltraTraceUV®
- Verschlusskappen-Kit
- Adapterkonus
- Rauchverteiler
- Kombinationslicht mit Brille & Schrader-Aus-/Einbauwerkzeug





## BEA 950 S1 Kombiabgastester\*

### Die Vorteile auf einen Blick:

- Premium-AU Station für Werkstätten mit höchstem Anspruch
- platzsparend - alle Messkomponenten im Gerätewagen
- werkstatttauglich - Schutz gegen Beschädigungen durch robuste Bauweise
- flexibel - durch optionalen Akkubetrieb beim Rauchgastrübungs- Messmodul (BEA 070)
- schnell betriebsbereit durch kurze Rüstzeiten und kurze Warm-Up Zeit
- benutzerfreundlich - durch Funkverbindung zwischen PC, BEA 070, BEA 030 & KTS 5-Serie

### Die Vorteile auf einen Blick:

- Steuergerätdiagnose
- Fehlersuchanleitung
- Fahrzeugsystemanalyse der FSA
- OBD-Auslese §57a
- OBFCEM-Auslese §57a  
nur in Verbindung mit KTS und ESI-Software

Art.Nr. 6216-BEA-950-S1

\* Kundenseitig muss ein komplett aktueller Windows PC od. Laptop verkabelt zu unseren Komponenten gestellt werden. Software kann selber oder auf Wunsch von uns kostenpflichtig installiert werden.



- ▶ kostenlose Teilnahme
- ▶ bei jedem Einkauf punkten
- ▶ attraktive Prämien
- ▶ aktuelle Aktionen und News der Partner

» Gleich registrieren  
[www.extra-praemien.at](http://www.extra-praemien.at)





## Ihre Gasversorgung stimmt!

### Kastner Tauschflaschen-System

Wir bieten die passende Lösung für Werkstatt, Spenglerei, Schlosserei, Handwerk, Industrie und privaten Gebrauch in Sachen Gasversorgung.

Sie beziehen die Flasche Ihrer Wunschgröße und erhalten dafür eine Tauschflasche. Leere Flaschen können Sie sofort gegen volle Flaschen tauschen. Sie zahlen nur den Füllpreis der Flasche.

#### Ihre Vorteile:

- Sofortiger Flaschentausch „voll gegen leer“
- Wegfall der monatlichen/jährlichen Flaschenmieten
- Keine Kosten für Wartung & TÜV; Ersparnis bis zu € 130,-
- Preisgünstiges System im Vergleich zur Mietflasche
- Vorhandene Eigentumsflaschen können bei Konformität sofort eingetauscht werden
- Keine vertragliche Bindung

Erkundigen Sie sich bei uns!

**MS 9220 Kraftkleber universal schwarz, 310 ml**

Kleben: für alle Arbeiten, bei denen geklebt und gedichtet werden muss.

- MS-Polymer
- Hautbildungszeit: 15 min
- z.B. für Edelstahl, Aluminium und andere Metalle, Kunststoffe, Holz und lackierte Oberflächen

Art.Nr. 5044-248-610-2



**Karosserieklebstoff MS 9320 SF BK CR, 300 ml**

- für die Nachbildung von Flachstrahl- und Breitstrahl-Dichtnähten mit OEM-Struktur
- Hautbildungszeit beträgt ca. 10 - 20 Min

Art.Nr.	Farbe
5044-255-839-2	schwarz
5044-248-673-6	grau



**Karosserieklebstoff MS 9120 SuperFast, rot/silber, 310 ml**

- lösungsmittel- und isocyanatfrei
- zum Abdichten von Fugen und Nähten und Blechstößen
- zum Kleben von Tuningteilen
- Hautbildungszeit beträgt ca. 10 Min

Art.Nr. 5044-135-821-6



**All-in-one-Primer 198ML, 10 ml**

Glasprimer und Aktivator für Windschutzscheibenkleber EP 5065 CR

- hervorragende Haftung auf Glas, Keramik, Lacken und Kunststoffen
- UV-beständig
- Korrosionsschutz
- schnelle Verdunstung, auch bei kalten Bedingungen

Art.Nr. 5044-267-146-3

TEROSON



**Bond Easy Cut**

Ist ein leichtes und einfach zu bedienendes Scheibenaustrennwerkzeug mit einer geflochtenen Polyethylen-schnur zur Vermeidung von Lackschäden.

**Bestehend aus:**

- Durchstechahle
- Austrennschnur (2 Rollen)
- Universal-Austrennwerkzeug
- Adapter & Befestigungshaken
- VR 1510 Reparatur-Harz
- flexible Verlängerung
- Schnurführungshebel
- Winkelgetriebe
- Klingensmesser

Art.Nr. 5044-270-138-5



TEROSON



Überzeugen Sie sich selbst von der Qualität unsere Produkte und buchen Sie einen Vorfürtermin mit unseren Werksspezialisten.

### Glas-Reparatur-Set VR1500 im Koffer

Set bestehend aus:

- Abziehklingen (10 Stück)
- Abziehklingenhalter
- Aushärtefolie
- VR 1520 Finish Harz
- Frässtift + Halter
- Kontrollspiegel
- Mikrofasertuch
- VR 1540 Politur
- VR 1510 Reparatur-Harz
- VR 1530 Vakuum Gel
- Werkzeughalter
- UV-Lampe + Adapter
- UV-Brille
- Reiniger für Lack und Glas
- Anwendungsvideo-CD
- Bedienungsanleitung

Art.Nr. 5044-123-374-5



### BOND 60 PROF SET

#### PU 8594 Set, 310 ml

Set bestehend aus:

- 310 ml Kartusche
- Grundierung und Aktivator
- Standard DGX-Düse
- Oberflächenentfettungstuch

Art.Nr. 5044-268-933-0



TEROSON

### BOND 60 PROF SET

#### PU 8594, 310 ml

hochleistungsfähiger Scheibenklebstoff mit einer sicheren Wegfahrzeit von nur 60 Minuten

- 1K-Polyurethan Scheibenklebstoff
- OEM-Zulassung

Art.Nr. 5044-268-226-8

TEROSON



### BOND 60 PROF PU 8594,

#### Folienbeutel 400 ml

- 1K-Polyurethan Scheibenklebstoff
- OEM-Zulassung
- schwarz

Art.Nr. 5044-268-424-2

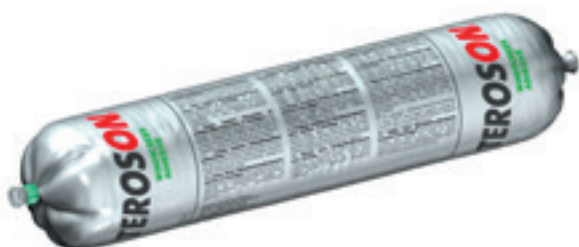

TEROSON

### Positionierhilfe aus Plastik

Diese Positionierhilfe wird zur Messung des Spielraums verwendet.

Er bietet die Möglichkeit, die neue Windschutzscheibe mit Hilfe von Lehren im Bereich von 1 - 12 mm genau zu positionieren.

Art.Nr. 1854-920-113-851-4



Für eine korrekte Einpassung empfehlen wir die Verwendung von 2 Positionierhilfen.



## SMARTE SCHEIBE

Saint-Gobain Sekurit treibt die Entwicklung komplexer Lösungen und die Erweiterung der Funktionen von Glasflächen voran. Die Windschutzscheibe wird Informations-, Steuerungs- und Entertainmentfunktionen übernehmen.



**Informations-**  
funktion



**Steuerungs-**  
funktion



**Entertainment-**  
funktion

[www.saint-gobain-sekurit.de](http://www.saint-gobain-sekurit.de)

### Windschutzscheibe

Die Originale von Saint Gobain & Pilkington: die Anbauteile entsprechen den Herstellerstandards und Vorgaben.

- Glasausführung: Verbund grün, Solarkontrollglas
- mit Licht- & Regensensor
- Bandfilter grau



**Alles aus einer Hand:**

bei uns bekommen Sie von der Windschutzscheibe bis zum Kalibriertool alles! Gerne beraten wir Sie!





☰ Karosserieteile  
& Beleuchtung

— Climate

TUNING  
& VEREDELUNG

**DIEDERICHS** Karosserieteile

more than 50 years german experience

## MOTORTRÄGER & HINTERACHSEN



Europas  
größtes Sortiment

- ▶ geliefert i.d.R. incl. vormontierter Lagerbuchsen
- ▶ hohe Lagerverfügbarkeit
- ▶ zeitwertgerechte Reparatur bes. für ältere Fzg.
- ▶ zertifizierte Hersteller

 **Kühlergrill Rennsportoptik**

Passend für:  
Audi A4 2019

Art.Nr. 1874-102-074-1

 **Heckleuchensatz hinten, rot**

• mit Wischeffekt

Passend für:  
VW Tiguan 2020

Art.Nr. 1874-225-729-5

 **Motorträger**

Passend für:  
VW T5, T6

Art.Nr. 1874-227-211-9

 **Motorraumdämmung**

• mit Befestigungsmaterial

Passend für:  
Polo 6R

Art.Nr. 1874-882-206-1

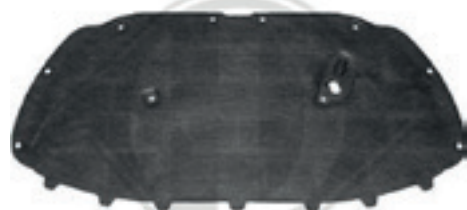
 **Stoßstange**

Passend für:  
Renault Master

Art.Nr. 1874-448-725-0

 **Stoßstange**

Passend für:  
Tesla Model 3

Art.Nr. 1874-793-005-0



# GEPRÜFTE KAROSSERIETEILE



- ISO 17020 zertifiziert
- Spaltmaßmessung per Laser
- unabhängige Prüfungen
- Prüfverfahren streng reglementiert
- regelmäßige staatliche Kontrollen
- maximale Ersatzteilqualität

Arbeitsplätze im Technical Center



GAP-GUN Spaltmaßmessung



Passformprüfung am Fahrzeug



Stoßstange vorne, grundiert - für Opel Astra

mit Löchern für Nebellampen, Einparkhilfe, Parkassistenzsystem  
und Abschlepphaken

Art.Nr. 1870-381-057-7

Erkundigen Sie sich bei uns!





Was ist Equipart ?

Seit dem Jahr 1996 stehen sie mit ihrem erkennbaren Konzept von Autoteilen-Namen bedeutet nämlich „gleichwertige Autoteile“ (Equivalent parts). Stoßenstangen, Seitenflügel, Hauben und andere Autoteile der Warenmarke Equipart sind den Originalen vollkommen identisch. Gleichwertigkeit wird gemessen in mehreren Gesichtspunkten im technischen Zentrum in Hauptsitz in Belgien.

Quelle: Van Wezel GmbH

**Kotflügel, vorne**

- mit Loch für Blinkleuchte
- aus Stahl

Passend für:  
BMW 5er F10



Art.Nr.	Position
1870-061-765-5	links
1870-061-765-6	rechts

**Kotflügel, vorne**

Passend für:  
Citroen C3 2002-



Art.Nr.	Position
1870-092-510-3	links
1870-092-510-4	rechts

**Spiegelglas für Außenspiegel**

- konvex
- beheizbar

Passend für:  
VW Golf VII



Art.Nr.	Position
1870-576-683-7	links
1870-576-683-8	rechts

**Motorhaube**

Passend für:  
Mercedes Benz Vito (W447) 2015 - 2018  
Art.Nr. 1870-308-266-0



» Erkundigen Sie sich bei uns!

**Schalter, Heckklappenentriegelung für Fahrzeuge mit zu öffnender Heckscheibe**

Passend für:  
BMW 3er E91

Art.Nr. 1321-V20-739-193



**Karosserie Schraube**

Passend für:  
VW Golf V, VI, VII  
Art.Nr. 0435-101-436



**Paket 213 - Dentstation Premium PRO Expert 400 und ARC Pull 350 - Set**

Dentstation Premium-Ausbeulstation für die Reparatur von kleinen, mittleren und großen Schäden an Karosserie-Stahl-Außenhaut-Bauteilen. Gewichtsreduzierte, ergonomisch optimierte Zugwerkzeuge mit durchdachten Detaillösungen ergänzen das System zur unverzichtbaren Ausrüstung für Karosseriespezialisten.

- Ausbeulen, ohne Demontage von Verkleidungsteilen und Instandsetzen statt Teilersatz
- Reduzierung der Reparaturzeiten bis zu 60% und mehr - Gewinnmaximierung durch Effizienzsteigerung
- kurze Amortisationszeiten

Art.Nr. 6511-D58-860

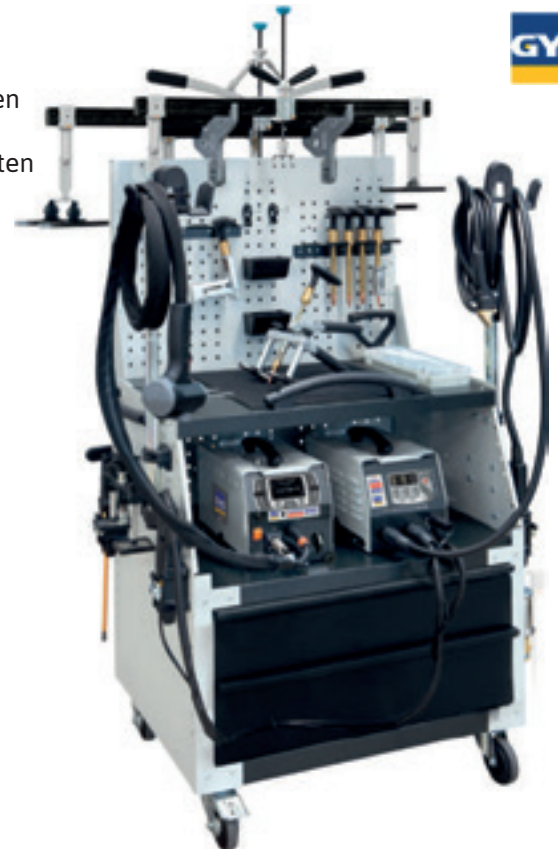

Technische Daten	
Spannung	400 V
Notleistung LTP	4.500 A
Pistole Auto	1 x
Pistole manuell	1 x
Pistolenkabel Auto	3 m / 70 mm <sup>2</sup>
Pistolenkabel manuell	2 m / 70 mm <sup>2</sup>
Zubehör	Spotter Box Pro

**Paket 215 - GYSPOT PTI GENIUS - 400 V**

Das „G“ steht hier für GENIUS und bietet neben der adaptiven, vollautomatischen Regelung der Schweißparameter nahezu kinderleichte und narrensichere Handhabung beim Wechsel der Schweißbügel, eine schnell bewegliche Elektrode, sowie einen integrierten Orbitalring für das Drehen der Zange im Federzugbalancer.

Bei vielen Geräten bekannte Probleme mit vergessener Verriegelung, schlechter Stromverbindung durch Verschleiß bzw. Verschmutzung zwischen Bügel und Zange gehören mit dem „Genius-System“ der Vergangenheit an.

Art.Nr. 6511-D24-878

**Lieferumfang:**

- Bügelarm - G1
- 3 x 10 Lt Spezialkühlmittel
- Werkzeugschlüssel
- Upgrade-set 1 (D22898)
- Upgrade-set 2 (D22881)



Technische Daten	
Schweißstrom	14.500 A
Netzanschluss	400 V, 3-ph.
Netzabsicherung	25 A
Zangenanpressdruck	550 daN / 8 bar
Kabellänge	6 m
Netzkabellänge	8 m



### Paket 214 - Autopulse 220-M3 - inkl. 3 Brenner

Kompakte 1-phasige, inverterbasierte Impulsstromquelle mit 220 Ampere Schweißleistung.

- 3 integrierten 4-Rollen-Drahtvorschubeinheiten, an denen neben Standard-Schweißbrennern auch Push-Pull und Spoolgun Brennersysteme eingesetzt werden können
- eignet sich auch zum Verschweißen von Drahttransport sensibler Schweißzusätze wie z.B. Aluminium
- 57 hinterlegte Synergieprogramme für Stahl, Edelstahl, MIG-Löten und Aluminium
- mit großem mehrfarbigem Display

Art.Nr. 6511-D36-704

Technische Daten	
Schweißstrom	15 - 220 A
Netzanschluss	240 V
Netzabsicherung	16 A
Ø Schweißdraht	0,6 - 1,2 mm
Brenneranschlüsse	3



### Schlauchpaket Euro 150 A Standard

- Länge: 3 m
- Kontaktröraufnahme M6
- Standard für Draht 0,8 mm

Art.Nr. 6511-041-424



### Schweißdraht

#### Schweißdraht CuSi3

Art.Nr.	kg	Ø
6511-086-647	5	0,8 mm
6511-086-654	5	1,0 mm

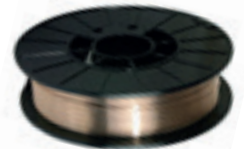

#### Schweißdraht Stahl

Art.Nr.	kg	Ø	Länge
6511-086-128	5	0,8 mm	200 mm
6511-086-227	15	0,8 mm	300 mm

#### Schweißdrahtrolle Alu

Art.Nr.	kg	Ø	Länge
6511-086-524	7	1,0 mm	300 mm

### Ersatzkontaktröhre

- VPE = 10 Stück
- für Schweißbrenner 150 A

Art.Nr.	Beschreibung
6511-041-912	L = 0,8 mm
6511-041-929	L = 1 mm; M6



### Ersatzdüse Brenner

1 Satz = 3 Stück

Art.Nr.	für Brenner
6511-041-875	150 A
6511-041-882	250 A

### Gripzangen-Set, 16-tlg.

- 2 x Universal-Gripzangen 130 mm
- 3 x Universal-Gripzangen 180 mm
- 5 x Universal-Gripzangen 225 mm
- 2 x Schweißer-Gripzangen 225 mm

Art.Nr. 6511-050-266



## Paket 84 - PointX

### Karosserie - Messsystem

#### Schnelle und genaue Schadensanalyse mit Dokumentation

- ergonomische Leichtbauweise durch Verwendung von Kohlefaser
- autom. Höhenberechnung beschleunigt die Diagnose
- Möglichkeit der Punkt-zu-Punkt Oberbauvermessung
- prozessorientierte Benutzeroberfläche
- Bluetooth®-Verbindung mit Vision2 PointX Software
- Zugang zu Car-O-Data - Datenbank mit mehr als 7.000 Fahrzeugen für PointX
- kompatibel mit Adaptern des elektronischen Messsystems Car-O-Tronic
- elektronische Dokumentation mit Ausdruckmöglichkeit
- PC oder Laptop mit Windows Betriebssystem muss bauseits gestellt werden

Art.Nr. 6530-455-90

Technische Daten	
L min. mit Adapter	300 - 740 mm
L max. mit Adapter	1.400 - 2.000 mm
Höhe mit Indinometer	600 mm
Gewicht	0,9 kg

**CAR-O-LINER®**



**GESPARTE ZEIT ist  
verdientes Geld!**



## Paket 168 - Richtbank Quick 42 mit Auffahrmöglichkeit!

**CAR-O-LINER®**

### Die wirklich perfekte Lösung für alle Arten von Karosseriearbeiten!

- leicht abnehmbare Aluminiumauffahrrampen
- einzigartige, hydraulische Freihebevorrichtung
- automatische Abkippen- & Auffahrfunktion
- eingebautes Hydraulikaggregat
- interne Hydraulik- & Druckluft Anschlüsse
- Mess- & Diagnose-Möglichkeiten ohne Rüstzeiten; Fahrzeug steht auf den eigenen Rädern

Art.Nr. 6530-QUI-CK4-2

Technische Daten	
Richtbanklänge	4.200 mm
Länge mit Zuggerät	5.320 mm
Richtbankbreite	1.100 mm
Höhe min. - max.	480 - 1.480 mm
Hubkapazität	3.000 kg
Zugkapazität	10 t
Neigungswinkel Richtbank	3,5°
Neigungswinkel Rampen	12°
Druckluft	8 - 10 bar
Motor	2,6 kW, 16 A träge
Stromanschluss	400 V, 5 x 2,5 mm <sup>2</sup>

#### Lieferumfang:

- Q42 Richtbank mit Hubeinheit
- Rampensatz Q100
- Zuggerät mit Zylinder & Schlauch
- Umlenkrolle D90
- Zugkette mit Haken 10 t
- Hydraulikhebersatz Q170
- Bankteile Standard B61
- Hydrauliköl 5 Lt

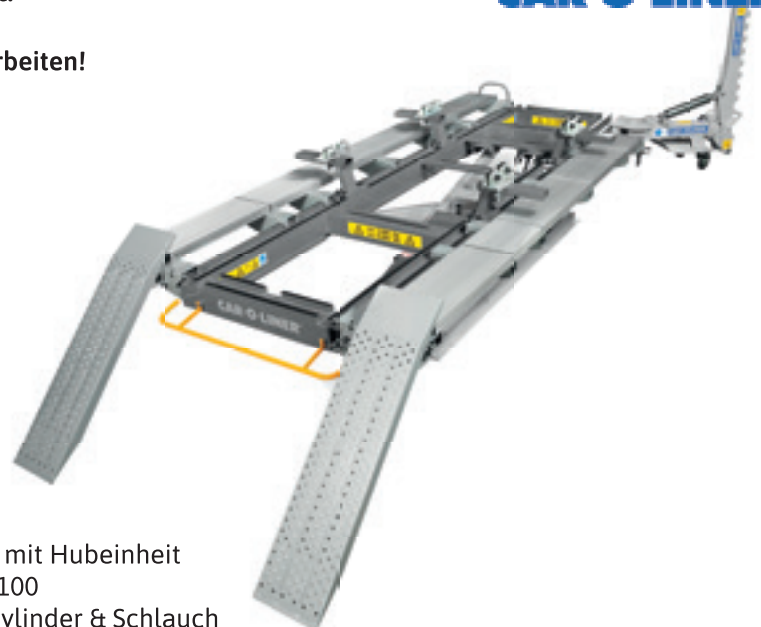

Empfohlen von  
VW Group, BMW, Mercedes  
Benz, Toyota, Tesla usw

### Paket 224 - Car-O-Tronic Vision 2 X3

**Eines der modernsten und benutzerfreundlichsten Messsysteme der Welt  
Der Messschlitten überträgt per drahtloser Verbindung Daten an die Software.**

- unterstützt den gesamten Reparaturvorgang von der ersten Schadensanalyse und dem Gutachten bis hin zur abschließenden Prüfung und Dokumentation
- benutzerfreundliche Software
- für kleinere und größere Unfallwerkstätten geeignet
- basiert auf der größten Fahrzeugdatenbank der Welt und ist mit jedem Richtbanksystem kompatibel

Art.Nr. 6530-467-33

#### Funktionen im Überblick

##### Vision Hardware

- steckbare Messadapter
- Kompatibilität mit anderen Richtbänken
- Oberbauvermessung
- Bedienung per Fernbedienung
- endlose Rotation

##### Software

- vollständiges Protokoll
- komplette Fahrzeug-Index-Liste
- Fahrzeugschaden Analyse
- messen während des Richtens
- Dokumentation als Ausdruck
- Backup
- Unterstützung durch VisionWeb

- Oberkörper-Messmodus
- Online-Software Update
- Halte- & Verankerungssätze (EVO 1, 2, 3)
- Federbeinhalter Diagnose
- Oberflächenschaden Diagnose
- VIN Decodierung
- Punkt zu Punkt - P2P-Messung
- Handeye

##### Fahrzeuginformationen

- Fotos aller Messpunkte
- Fahrgestellzeichnungen
- Unterbauvermessung
- Informationen zur Einrichtung
- Fotos von Fahrzeugen
- Daten halten und verankern (EVO 1, 2, 3)
- Punkt zu Punkt-Vermessung

#### Lieferumfang:

- Car-O-Tronic Messschlitten und Messbrücke
- Oberbau-Messpunktadapter
- PC, Drucker, Tastatur & Maus
- PC-Schrank mit Stauraum für Messschlitten und Zubehör

**CAR-O-LINER®**



### Paket 208 - Speed - Der multifunktionelle Arbeitsplatz mit geringer Rüstzeit!

**Geeignet zur Instandsetzung von leichten bis mittleren Schäden und als Servicebühne.**

- zum Heben, Festhalten und Ziehen (Zugvorrichtung 180° einsetzbar)
- Zugerät stufenlos einstell- und schwenkbar
- mit Car-O-Tronic Messsystem kombinierbar

Art.Nr. 6530-508-021-1KO-M



#### Lieferumfang:

- Zugerät 5.000 kg
- Fußpumpe für Zugvorrichtung
- Zugkette 5.000 kg mit Haken
- Seitenzugvorrichtung
- Umlenkung für Zugvorrichtung nach unten
- 4 Schwenkarme mit Erhöhungen 60 mm
- Fahrzeug UNI- Klemmsatz
- Schlauchabdeckung 2 m
- Hydraulikschlauch 7 m
- Hydrauliköl 5 Lt

Technische Daten	
Tragkraft	3.000 kg
Höhe max.	1.600 mm

**Bodenebener Einbau möglich!**

**CAR-O-LINER®**

### Haltesätze EVO 1, 2 & 3-1

Zum schnellen Einrichten von Rahmen- & Anbauteilen. Mit Car-O-Tronic Messsystemen verwendbar. Die optimale Kombination von Car-O-Tronic X3 und dem EVO-System ersetzt zur Gänze die Anschaffung von fahrzeugspezifischen Richtwinkeln. Das Car-O-Liner EVO-System ist universell einsetzbar und für alle Fahrzeuge von gestern, heute und morgen geschaffen.

#### EVO 1

Das Basissystem zum Verankern und Festhalten während der Reparatur.

##### Bestehend aus:

- inkl. 3 Türme
- multifunktionellen Klammern
- Aufnahmeschiene
- Adapterbuchsen
- Strebe für große Reparaturen

Art.Nr. 6530-151-500-140-0



Empfohlen von  
VW Group VAS 6526-1,  
BMW

#### EVO 2

Erweiterungssystem zu EVO 1.

##### Bestehend aus:

- 2 x extra Türme
- Aufnahmeschienen,
- Verlängerungen
- universelle Montageteile

Art.Nr. 6530-151-500-141-0



Empfohlen von  
VW Group VAS 6526-2,  
BMW

#### EVO 3-1

Universelles Festhalte- und Fixiersystem für Rahmen- bzw. Anbauteile während der Karosseriereparatur. Das Einpassen der Teile ist dank der neuen Spannvorrichtung sehr einfach und präzise.

Für EVO3 muss EVO1 vorhanden sein.

Art.Nr. 6530-151-500-340-0

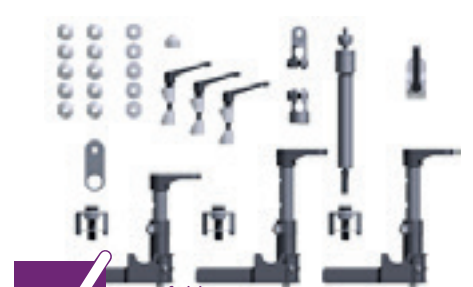

Empfohlen von  
VW Group VAS 6526-1,  
BMW

### Paket 216 - Lift-Assist HLT-170

Die smarte Hebebühne für alles rund ums Automobil – „Made in Germany“

Egal ob Lackierbetrieb, Kfz-Werkstatt oder Karosseriebauer: Mit einer unserer cleveren Hebebühnen fährt man immer richtig! Die Lift-Assist-Familie ist dabei durch unsere eigene Luftbalg-Entwicklung auch noch besonders wartungsarm und bietet mit einer Arbeitshöhe von bis zu 1.700 mm Raum für viele Einsatzmöglichkeiten

- eigene Luftbalg Entwicklung
- flache Bauweise
- wartungsarm

Art.Nr. 6320-HLT-170

Überfahrampen für tiefergelegte Fahrzeuge separat erhältlich.

Erkundigen Sie sich bei uns.

Technische Daten	
Tragkraft	3.500 kg
Abmessungen Plattform BxL	2.050 x 3.867 mm
Höhe min.	115 mm
Höhe max.	1.200 mm
Anzahl Luftbälge	3
Druckluftanschluss	max. 8 bar
Lastaufnahme	Räder od. Karosserie

#### Lieferumfang:

- Gummiklotz-Set (4 Stück)



**MASTER 5000**

geeignet für Nutzfahrzeuge, Einsatzfahrzeuge, Wohnmobile sowie Pkw

- gleiche Aufnahme zum Anheben an den Rädern oder am Schweller mit Gummiauflagen
- Fahrzeug kann an den Rädern oder am Schweller gehoben werden
- bei Bedarf auch 2 Räder hängend und 2 auf den Platten
- verfügbar als Hebebühne
- Farbe: Anthrazitgrau RAL 7016
- erweiterbar mit Zuggerät

**Lieferumfang:**

- elektrohydraulisches Steuerpult (400 V, 3 ph, 16 A)
- 6 m Schlauch zu der Bühne
- 4 x verschiebbare Platten zum Heben an Räder oder mit Gummiauflagen am Schweller
- 450°C verzinkte Bodenplatte
- Absenkestopp und akustisches Signal
- Bodenbefestigungsdübel
- 2 x Reifenschutz bei Überflur
- Kabelfernbedienung mit 10 m Kabel



Technische Daten	Paket 180 - Unterflur	Paket 181 - Überflur
Tragkraft	5.000 kg	5.000 kg
Höhe min.	0 mm	120 mm
Höhe max.	1.380 mm	1.450 mm
Fundament LxBxT min.	5.060 x 1.130 x 130 mm	-
Art.Nr.	6530-MAS-500-0BE	6530-MAS-500-0ES

**Paket 182 - 10 t Zuggerät für MASTER 5000**

Auch passend für:  
JOLLIFT FLEX 35 und JOLLIFT MASTER BENCH 35

- doppelt drehbares Zuggerät
- Zugkraft wird mit dem serienmäßigen Manometer kontrolliert
- Zugkraft effektiv: 8 t

**Besonderheit:**

bei allen Modellen rundum einsetzbar

Art.Nr. 6530-BT2-RO1-OTO-N

**Lieferumfang:**

- pneumohydraulische Pumpe
- Manometer
- Kette und Fangseil
- Zusatzarm mit Heber als Gegenhalter
- Umlenkrolle
- Zuggeräterhöhung
- höhenverstellbare Schwellerkantenbefestigungen
- 4 x Aufnahmearme zur Befestigung



**Spezialaufnahmesatz KitFix mit Aufnahmebolzen**

z.B. für BMW

1 Satz = 4 Stück

Art.Nr. 6530-JOB-M



Für viele verschiedene  
Fahrzeuge erhältlich

**Grundhalterungen für KitFix Aufnahmesätze**

1 Satz = 4 Stück

Art.Nr. 6530-KX



### Patentausbeulsatz universal, 7-tlg.

Zum gefühlvollen Ausziehen verschiedener Deformationen an der Karosserie.

Im Satz enthalten:

- Saugnapf Ø 130 mm
- Haken für 8 mm U-Scheiben
- Bärenkralle DURAL mit 8 Haken sowie Haltefedern
- Spannfutter für Anschweißnägel 2,0 und 2,5 mm
- großer & kleiner Rundhaken
- Mundstück Set für Klebepilze mit Dämpfer
- jeweils 1 x erforderlicher Gewindeadapter

Art.Nr. 6504-101-203



Technische Daten	
Schlaggewicht	1,4 kg
Gewinde	3/8" 24G UNF
Gleithammer L	590 mm
Gewicht	4,5 kg

Gmelin+MOLL  
Werkzeug GmbH

### Smartpuller Set Silver

Einfach und schnell in der Anwendung. Das Ziehen fast aller Flächen der gesamten Fahrzeugkarosserie in alle Richtungen wird ermöglicht.

- flexibel schräg,
- am Fahrzeug-Eck oder
- auf dem Dach

- einfaches Handling durch den kompakten Aufbau
- Beulen können über die gesamte Karosserie in jede notwendige Richtung gerichtet werden
- einfache Verwendung durch das bewegliche Stativ auf Rädern und den verstellbaren Gummiauflagen
- Gummiauflagen können an den verstärkten Flächen der Karosserie angesetzt werden; um beste Unterstützung für jede zu richtende Fläche zu gewähren
- Richten von außen mit dem Smartpuller bedeutet eine deutlich erkennbare Zeitersparnis, da Türen und andere Karosserieteile nicht aus- und wiedereingebaut werden müssen

Art.Nr. 6504-509-700-S



### Hitze- & Flammschutzdecken

- hitzeblockend, flammenresistent, nicht schmelzend und nicht tropfend
- hohe Anwendungsgrenztemperatur von max. 1.400°C (nass bis kurzzeitig max. 3.400°C)
- sehr hohe Hitze- & Schallisolationenwerte bei verhältnismäßig geringem Flächengewicht (600 g/m<sup>2</sup>)

Art.Nr. 6504-211-620



Gmelin+MOLL  
Werkzeug GmbH

### Engloch-Klammer mit Daumenhaken

Durch den im Set enthaltenen Daumenhaken kann die Engloch-Klammer schnell und sicher mit dem Practi-Haken an Gleithammer oder Kette verbunden werden.

Achtung: Der Practi-Haken ist nicht im Set enthalten!

Art.Nr. 6504-055-000-NSE-T



Gmelin+MOLL  
Werkzeug GmbH



### Multifunktionsprüflampe „Power Probe III“

- Durchgangsprüfung mit Hilfe des zusätzlichen Massekabels
- schlechte Massekontakte können lokalisiert werden
- 12 m Kabel ermöglicht Prüfarbeiten am gesamten KFZ
- 2 integrierte Leuchtdioden kopfseitig sorgen für Licht an der Problemstelle
- integrierter Schutzschalter
- Spannungsbereich: 12 - 24 V

Art.Nr. 6504-450-200



Gmelin+MOLL  
Werkzeug GmbH

### Zugkralle DURAL verstärkt mit 8 Haken, Aufnahme M14 x 1,5

- mit Haltefedern
- Stahlhaken können vor dem Ansetzen bedarfsgerecht gestellt werden; in der Stelle gehalten durch die Spreizkraft der Federn - kein Abkippen mehr!

Art.Nr. 6504-509-418-L

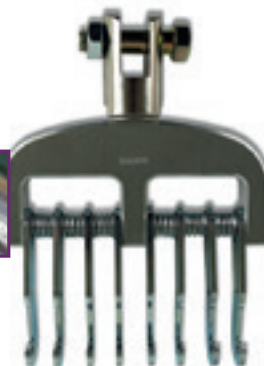

Gmelin+MOLL  
Werkzeug GmbH

### Uni-Türriechtwerkzeug mit verlängerter Grundplatte, extra tief und mit 5 Bolzen

Der Werkzeugsatz besteht aus einem Grundgerät und fünf auswechselbaren Spezialbolzen mit verschiedenen Durchmessern und verschiedenen Längen. Der Richthebel besteht aus hochwertig verchromtem Stahl.

Auch für SUVs geeignet.

Art.Nr. 6504-593-420-A



Gmelin+MOLL  
Werkzeug GmbH

### Gleithammer 5 kg „Starter Set“

Diese Satzzusammenstellung ist ideal z. B. für Neueinsteiger in den Karosseriebau.

Ohne Rüstzeit kann sofort in jede Richtung ein starker Zug ausgeführt werden.

Art.Nr. 6504-101-212-HSS-1



Gmelin+MOLL  
Werkzeug GmbH

### Karosserieklammern-Satz, 16-tlg.

Die schlanke Bauform der Klammern ermöglicht es, Neuteile besser und schneller einzupassen.

- 8 Stück Klammern Gr. 2 1,3 - 1,6 mm Blechstärke
- 4 Stück Klammern Gr. 3 2,0 - 2,4 mm Blechstärke
- 3 Stück Klammern Gr. 4 2,7 - 3,0 mm Blechstärke
- Lösewerkzeug in Kunststoffbox

Art.Nr. 6504-940-500-A



Gmelin+MOLL  
Werkzeug GmbH

### Schwerer Gleithammer 9 kg mit Practi-Haken

Im Unterschied zu anderen Gleithämmern auf dem Markt ist bei diesem Gerät der Griff nicht aufgeschraubt, sondern aufgegossen.

Der integrierte Handschutz ist extra groß, um schmerzhaften Quetschungen an der Hand vorzubeugen.

Ohne Rüstzeit kann sofort in jede Richtung ein starker Zug ausgeführt werden.

Art.Nr. 6504-101-312-HS



Gmelin+MOLL  
Werkzeug GmbH

### Kunststoff-Reparatur-System Plastic Fusion 10400

Beinhaltet die komplette Palette der Kunststoff-Reparatur.

#### Bestehend aus:

- integriertem Tacker und interner Luftzufuhr
- Anschluss für externe Luftzufuhr (mehr Luftvolumen) und Stickstoffflasche.
- drei verschiedene Klammern
- zweistufiger Schleifer
- Spezialzange
- flache Schweißdrähte

#### Der Fahrwagen:

Drei hochwertige Schubladen und eine spezielle Aufhängevorrichtung an der Seitenwand ermöglichen das saubere Verstauen von Werkzeugen und Zubehör. Falls erwünscht kann zusätzlich ein Stickstoffflaschenhalter am Fahrwagen angebracht werden.

Art.Nr. 6512-104-00



### Flatliner Business - Richtsystem für Stahl- und Aluminiumblech

Komplette Arbeitsstation, mit sämtlichen für die Reparatur nötigen Werkzeugen. Eine Vielfalt an Werkzeug kann eingesetzt werden, alle im Fahrwagen sauber verstaut. Repariert wird ausschließlich von außen, was den Arbeitsgang wesentlich schneller macht.

**Digispot Schweißgerät:** für manuelles oder automatisches Schweißen. Schweißdauer und Stärke können individuell eingestellt und gespeichert werden. Eingezogen wird mittels Kupferspitze oder Kohlestab.

**Innopuller:** praktisches Werkzeug dass ein kontrolliertes Ziehen des Bleches ermöglicht. Die Zughöhe kann einfach eingestellt werden. Die verstellbaren Füße können gedreht werden, was verschiedene Formen ermöglicht. Ein kleiner Schlaghammer ist ebenfalls dabei.

Art.Nr. 6512-500-4

#### Lieferumfang:

- Digispot Schweißgerät
- Fahrwagen mit Strom- und Druckluftanschluss
- 3 Zugbrücken
- Innopuller
- 2 Arten Zugösen
- 5 Hämmer in 3 verschiedenen Größen
- Zugstangen
- Einzelteile



### T-Hotbox PDR

Eignet sich bestens für das Entfernen oder Verkleinern von Beulen.

Die tragbare T-Hotbox ermöglicht dank ihrer handlichen Größe eine bequeme Reparatur.

Das Gerät verfügt über verschiedene Einstellungsmöglichkeiten, die je nach Anwendung reguliert werden können.

Wenn Sie beispielsweise ein Karosserieteil während 1 Sekunde erwärmen möchten, können Sie die gewünschte Zeit voreinstellen, und das Gerät stellt nach Ablauf dieser Dauer die Funktion wieder ein.

Die Einstellzeit reicht von 0.5 bis zu 4 Sekunden.

Beim lackfreien Ausbeulen kann das hilfreich sein, um den Lack nicht zu beschädigen. Außerdem kann die Leistung von 20%, 40%, 60%, 80% bis auf 100% variiert werden.

Art.Nr. 6512-365-0

#### Lieferumfang:

- Kabel
- Koffer



## Paket 22 - Sandstrahlgerät IBIX 9F2 Startpaket

### Trockenstrahlgerät für feinste Korngrößen bis 0,038 mm

Für feine und großflächige Entrostungs- und Entlackungsarbeiten. Auch zur punktuellen Rost-Bearbeitung oder Ölfleckbeseitigung.

Art.Nr. 6465-G10-000-11

Technische Daten	
Luftdruck	bis 8 bar
Luftschlauch	3/8"
Schlauchlänge	6 m
Tankvolumen	9 Lt
Gewicht (Tank leer)	12 kg
Luftbedarf min.	455 l/Min
Abmessungen BxHxT	870 x 285 x 330 mm



### Lieferumfang:

- Sandstrahlgerät IBIX 9F2
- Venturidüse 4 mm
- Standarddüse 3 mm zyl.
- Recyclingsieb für Strahlgut
- 1 Paar Handschuhe



Empfohlen von  
Mitsubishi, Mercedes  
Benz, Porsche

## Strahlsand

Es handelt sich um ein chemisch inaktives, nicht metallisches Material. Weder Umwelt noch Arbeitsplatz werden belastet.

Es ist ferritfrei, nicht verunreinigt, nicht radioaktiv belastet, nicht recycelt, hat keine Salze und ist staubarm.

Diese Fakten und der geringe Verbrauch reduzieren die Entsorgungskosten erheblich.

Art.Nr.	Bezeichnung
6465-L10-000-13	EURO 2 Körnung 30/60 NFZ, 25 kg Gebinde
6465-L10-000-43	EURO 4 Körnung 120 PKW, 25 kg Gebinde
6465-L10-002-43	EURO 24 Mischkörnung PKW, 25 kg Gebinde



**Achtung! Laut EU-Gesetz sind an belüfteten Strahlhelmen Luftvorfilter (6465-G55-003-23) für Atemluft Pflicht!**

## Strahlhelm ESH-1

- mit Rundvisier
- Luftregulator
- Lederschürze

Art.Nr. 6465-G55-009-0



## Doppelfilter für Strahlhelm mit Belüftung

Art.Nr. 6465-G55-003-23



## Einzelschutzfilm des Fensters für ESH-1 Strahlhelm, 5 Stück

Art.Nr. 6465-G55-020-01

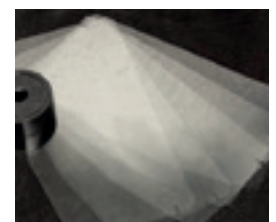

In Ihrem Lackierbetrieb

# ENERGIE EINSPAREN

auch durch eine Nachrüstung.

Eine Nachrüstung ist auch bei bestehenden Anlagen vieler Hersteller möglich.

Erkundigen Sie sich bei uns.

## Wärmerückgewinnung

Energieeinsparung durch Wärmerückgewinnung; bei bestehenden Anlagen ist auch eine Nachrüstung möglich hier kann die Einsparung bis zu ca. 45 % betragen Aluplattenwärmetauscher im Kreuzstromprinzip.

Der Aluplattenwärmetauscher in Kreuzstrombauart ermöglicht die Wärmeübertragung zwischen zwei Luftströmen bei unterschiedlichen Temperaturen.

Die kalte Luft wird durch die Lamellen geführt und von der warmen Luft, die zwischen den entgegengesetzten Lamellen durch den Wärmetauscher strömt, erwärmt. Das führt zur Rückgewinnung von Energie in Form von Wärme, die sonst verloren gehen würde. Hiermit werden die Energiekosten der Anlage deutlich reduziert.

Nachrüstung bei allen Aggregaten möglich.



## Beispiel: Aggregat 12,5 kW – 30.000 [m3/h]

Energieverbrauch

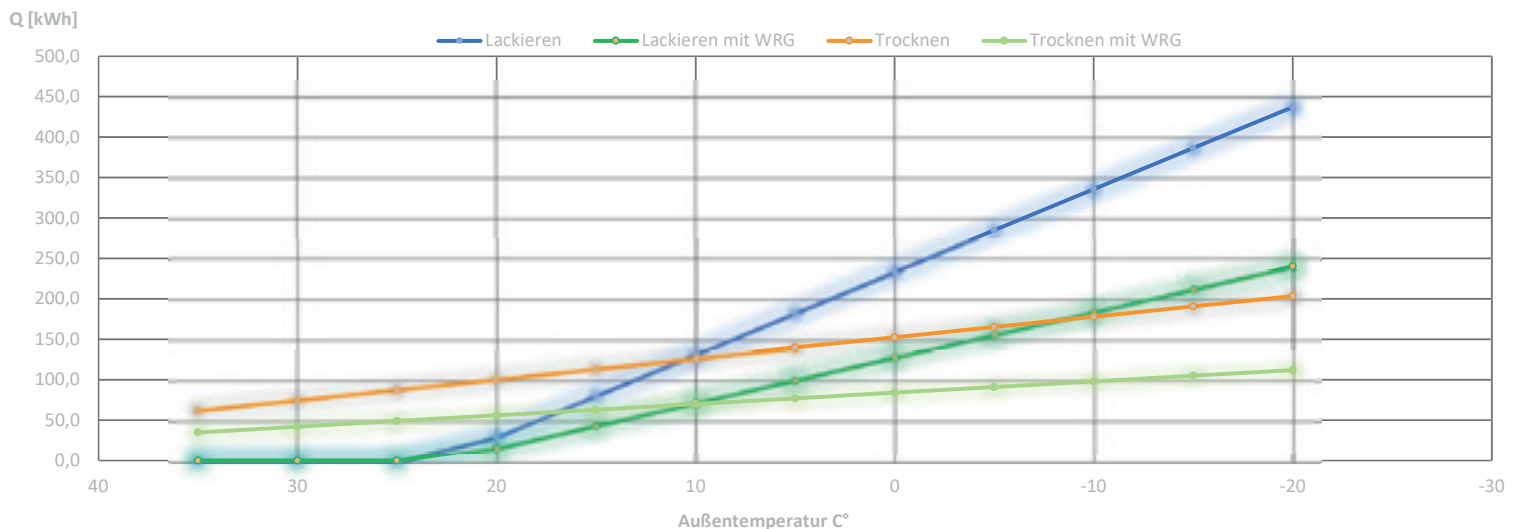

### Frequenzumrichter

Durch diese Vorgehensweise kann ca. 20% Wärmeeinsparung und ca. 40% Stromeinsparung erreicht werden. Ein schonender Anlauf der Motoren bedeutet eine längere Lebensdauer, verschiedene Geschwindigkeiten und Betriebsarten sind einstellbar.

#### Zusätzlich:

- Spritzbetrieb mit voller Anlagenleistung
- „Standby“- Funktion: Sparmodus in längeren Applikationspausen

#### Betriebsarten und Funktionen

- Spritzbetrieb mit voller Anlagenleistung
  - „Smart-repair - Betrieb“, Spritzbetrieb bei verringerter Anlagenleistung für Ausbesserungsarbeiten mit niedriger Spritzpistolenleistung
  - „Standby“- Funktion, Sparmodus in längeren Applikationspausen, automatisch gesteuert durch Spritzluftüberwachung, Schaltzeiten einstellbar
  - Kabinendruckkorrektur durch Veränderung der Ablüfterdrehzahl über Drucktaster
- Energieeinsparung - Frequenzumrichter



### LED Beleuchtung

Die Beleuchtung im Innenraum der Lackierkabine auf LED-Licht umrüsten: die LED-Leuchten müssen jedoch speziell für Lackierkabinen geeignet sein hier ist ca. 60 % Einsparung möglich und bringt zusätzlich eine viel bessere Ausleuchtung zum Arbeiten.

Gerne erstellen wir ein unverbindliches Angebot für Sie.



Im direkten Vergleich: die rechte Seite der Lackierkabine wurde auf LED umgerüstet.

### Zusätzliche Möglichkeiten

- Verwendung schnelltrocknender Lacke
- Temperaturen & Trocknungszeit lt. Herstellervorgaben beachten
- Energiesparende Arbeitsweise - mehrere Teile gleichzeitig
- Tagestemperaturverlauf beachten lackieren und trocknen

Diagnose auf einem neuen Level:

Mit der innovativen Diagnoselösung Diagnose on Demand (DoD) sind Sie immer am Ball. Sie erhalten Zugriff auf Funktionen, die sonst nur OE-Testern vorbehalten waren. Somit können alle Diagnosearbeiten eigenständig erledigt und somit Zeit und Kosten gespart werden.

**Passt immer!**

# ASSISTENT



HERTH+BUSS

**DoD 2.0: Dongle, Eigendiagnose-Gerät**

**Kommen Sie service- und diagnostisch auf OE-Level, ohne dabei in teure Ausrüstung und hohe Fixkosten investieren zu müssen.**

- Einfache Handhabung: Das OBD-Kabel an das Fahrzeug anschließen, Modell und Funktion wählen - auf Fertigstellung warten.
- Keine Updatekosten: Immer aktuelle Software, ohne Fixkosten.
- Cloudbasierend: Keine komplizierte PC-Installation, einfach die Webanbindung (DoD 2.0) verwenden.
- Die wirtschaftliche & faire Lösung: Keine teuren Hardware-Lizenzen notwendig. Zahlen Sie nur das, was Sie tatsächlich brauchen
- Neueste Fahrzeugtechnik: Support der neuesten Fahrzeugmodelle.
- Live-Kontakt zu Technikern: Nutzen Sie die Chat-Funktion, um mit unseren Technikern zu kommunizieren.

Art.Nr. 6219-959-904-01



## Produktinfo

Strategische Partnerschaft mit AUTEL und HERTH+BUSS



**HERTH+BUSS** ist offizieller Vertriebspartner für Autel in Österreich, Deutschland und der Schweiz.

**Vorteile:**

- bessere Angebote von Schulungen und technischen Lehrgängen im Schulungscenter von H+B oder an einem Kastner Standort
- AUTEL und DoD (Remote Diagnose) aus einer Hand
- ausfallsichere Support Hotline

**Kastner Autel Hotline:**

Diagnose-Spezialist Thomas Berndl mit seinem Team berät Sie gerne!

+43 (0)2236/378 900 - 92

+43 (0)664/810 65 97

thomas.berndl@auto-kastner.at

## Paket 198 - Diagnosegerät MaxiSys Ultra mit Oszilloskop Zubehör-Kit

- Tablet Front- & Rückkamera
- 13" Touchscreen-Tablet mit Android 7.0 Betriebssystem
- geteilter Bildschirm für mehr Inhalt
- Lithium-Akku mit 8 Stunden Dauerbetrieb
- geführte Prozeduren mit DTC-Analyse und Fehlercode-Lösungen
- Fehlerbehebung mit echten Reparaturhinweisen- & Tipps
- Topology Mapping
- außergewöhnliche OE-Level-Funktionalität: umfassende OBDII-Diagnose, Dienstleistungen und fortgeschrittene Steuergeräte-Codierung und -Programmierung
- Verwaltung von Werkstattaktivitäten, Kundeninfos sowie Fahrzeugdaten
- Cloud-basierter Datenmanager speichert Kunden- und Fahrzeugdatensätze, Scannerdaten & Technikernotizen
- optional: ADAS Freischaltung möglich

### Besonderheit MaxiSys Ultra

- 4 Kanal-Oszilloskop mit 80- MS/s
- VCMI mit integriertem Akku (mit externe Lademöglichkeit oder OBDII Buchse) für den Wellenformgenerator

Art.Nr. 6219-100-OMS-ULT-RA

### Lieferumfang:

- Autel Diagnosetablet
- Messspitzen und Messleitungen
- Gerätekofter
- Docking-Station und Ladegerät
- kostenloses Update der Software in den ersten 24 Monaten
- 2 Jahre Garantie



**AUTEL**

## Batterietester MaxiBAS BT609

geeignete Batterien sind Flut-, AGM-, AGM-Spiral-, EFB- und GEL-Batterien

- Prüfung von Fahrzeugbatterien-Batterien im eingebauten- und ausgebauten Zustand
- Testmöglichkeiten für 6- und 12-Volt-Batterien: 100 - 3.000 CCA
- Tests von 12- und 24 Volt-Kurbel-/Ladesystemen
- Kompatibel mit CCA, CA, SAE, EN, IEC, DIN, JIS und MCA
- schnelle Anzeige der Batteriespezifikationen durch Batterie-Barcode-Scan, automatische und manuelle VIN-Eingabe
- illustrierte Anleitungen für die Batteriepositionierung und -prüfung
- Lesen und Löschen von Fehlercodes
- Anzeige von Live-Daten aller verfügbaren Systeme
- Unterstützung von Wartungsdiensten

Art.Nr. 6219-BT6-09

### Lieferumfang:

- 7-Zoll-Android-Touchscreen-Tablet



**AUTEL**

### Paket 117 - Diagnosetester MaxiSys MS909

- Tablet Front- & Rückkamera
- Lithium-Akku mit 8 Stunden Dauerbetrieb
- geführte Prozeduren mit DTC-Analyse und Fehlercode-Lösungen
- Fehlerbehebung mit echten Reparaturhinweisen- & Tipps
- Topology Mapping
- außergewöhnliche OE-Level-Funktionalität: umfassende OBDII-Diagnose, Dienstleistungen und fortgeschrittene Steuergeräte-Codierung und -Programmierung
- Verwaltung von Werkstattaktivitäten, Kundeninfos sowie Fahrzeugdaten
- Cloud-basierter Datenmanager speichert Kunden- und Fahrzeugdatensätze, Scannerdaten & Technikernotizen
- optional: ADAS Freischaltung möglich

Art.Nr. 6219-MS9-09

### Lieferumfang:

- Autel MaxiSys Diagnosetablet
- Diagnosebox MaxiFlash VCI
- Gerätekoffer
- kostenloses Update der Software in den ersten 24 Monaten
- 2 Jahre Garantie



### Paket 190 - IA900WA

**Achsvermessung und Kalibrierung der ADAS- Fahrassistenzsysteme gleichzeitig!**  
**Beide Systeme sind eng miteinander verbunden, dies spart Zeit und vereinfacht die gesamte Reparatur**

- Live-Ausrichtungsmessanzeige
- alle Ausrichtungsergebnisse anzeigen, nur hinten, nur vorne, Fahrgestellsymmetrie und Reifendurchmesser
- illustrierte Ausrichtungsanweisungen, Live-Messwerte, erforderliche Werkzeuge und Anpassungspositionen werden auf einem einzigen Bildschirm angezeigt

### Besonderheiten ADAS:

- schnellste und genaueste Rahmenplatzierung mit Zielpositionsvalidierung
- bebilderte, farbige Anweisungen führen den Benutzer Schritt für Schritt durch den ADAS-Kalibrierungsprozess
- Zielhöhe der ADAS-Kalibrierung per Knopfdruck einstellbar, Balken motorisch höhenverstellbar
- einfache und präzise Kalibrierung mit Hilfe einer Schritt-zu-Schritt Anleitung

Art.Nr. 6219-ADA-SIA-900-WAP

### Lieferumfang:

- 24-Zoll-Touchscreen-Monitor
- klappbarer Querstangen Verriegelungsmechanismus
- MaxiSYS Tablet-Halter mit integriertem Ladegerät/NV
- MaxiSYS Interface statt PC für Achsvermessung
- Selbstkalibrierende Kameras
- Kalibriertafel Honda/Acura LDW II (li & re), Honda LDW I
- Kalibriertafel Toyota/Lexus LDW I, Toyota LDW II
- Kalibriertafel Hyundai/Kia LDW I, Hyundai/Kia LDW II
- Kalibriertafel Mercedes LDW, Nissan LDW I (li & re)
- Kalibriertafel Nissan/Renault/Infiniti LDW II (li & re)
- Kalibriertafel Nissan LDW III (li & re), Mazda LDW I
- Kalibriertafel Mazda LDW II (li & re), Mercedes LDW II
- Kalibriertafel Mitsubishi/Suzuki LDW (li & re)
- Kalibriertafel Subaru LDW I, VAG LDW



**Achtung: ein Autel MaxiSys Ultra oder MaxiSys MS909 ist zwingend erforderlich.**

AUTEL



### Paket 187 - HV100L - Scherenhubtisch mobil für Akkus von Elektro-Autos

Geeignet für den sicheren und komfortablen Aus- und Einbau von Motoren, Getrieben, HV-Batterien und Chassis Komponenten. Entwickelt aus 20 Jahren Erfahrung in der Konstruktion und Produktion von Hubtischen in Zusammenarbeit mit führenden Automobilherstellern.

- Sichere Aufnahme und Befestigung von Bauteilen
- Viel Platz unter dem Fahrzeug durch kompakte Bauweise
- Mit Last leicht zu rangieren dank kugelgelagerter Kunststoffrollen
- fixe Aufnahmeplatte mit 2 x 7 Bohrungen zur sicheren Befestigung von verschiedenen Aufnahmeadaptern
- serienmäßige Wartungsstützen erlauben ein sicheres Arbeiten beim Warten des Hubtisches

Art.Nr. 6320-HV1-00L

Technische Daten	
Steuerung	hydraulisch, über Fußpumpe
Tragkraft	1.000 kg
Länge	1.646 mm
Aufnahme Länge	1.260 mm
Hubtisch Breite	740 mm
Bauhöhe	535 mm
Hubhöhe max.	1.835 mm
Gewicht	230 kg
Hubweg	1.300 mm



Ravaglioli

Einfaches Manövrieren & sicheres Parken dank zwei Schwenkrollen mit integrierten Feststellbremsen

Fußhydraulisch gesteuerter Lasthub mit doppelt wirkender Pumpe für schnelles und kraftschonendes Heben - Stufenlose, exakte Dosierung der Absenkgeschwindigkeit

### Paket 130 - HV100A1

Unterstützung für Fahrzeugkomponenten.

Art.Nr. 6320-HV1-00A-1

Technische Daten	
Tragkraft	800 kg
Gewicht	20 kg

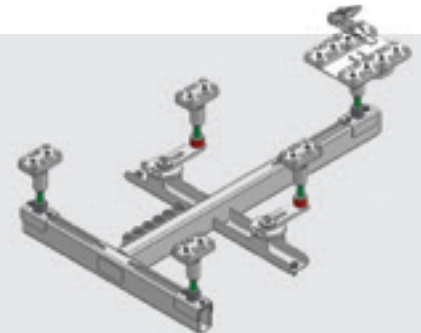

### Paket 48 - HV Safety 2000

Speziell für den Automotiven Bereich entwickelt, garantiert das Messmodul die strikte Einhaltung aller Sicherheitsanforderungen.

- menügeführte Messung
- aktive Isolationswiderstandsmessung
- integriertes Voltmeter bis zu 1.000 V
- Potenzialausgleichsmessung entsprechend UNECE R100
- Standard Multimeterfunktionen
- geführte Diagnose und Messablauf
- Stromversorgung durch USB Schnittstelle
- kalibrierbar für reproduzierbare Genauigkeit

Art.Nr. 6214-VS8-904

AVL  
DITEST



Kundenseitig muss ein komplett aktueller Windows PC verkabelt zu unseren Komponenten gestellt werden. Software kann selber oder auf Wunsch von uns kostenpflichtig installiert werden.

## Paket 113 - Maestro 2.35 Premium elektromechanische 2 Säulen Hebebühne - optimal zum Anheben von E-Fahrzeugen

- Säulen asymmetrisch aufgestellt, sehr stabile & geschweißt
- Grundrahmenfrei
- kaltgewälzte Spindel
- Mutternsatz aus spezieller Kunststofflegierung
- Hubwagen: 6 Stück Führungsrollen mit schmierungsfreien Nadellagern
- Drucktastensteuerung mit Signalton
- programmierbarer Endschalter
- elektronische Gleichlaufüberwachung
- innenliegende Schwenkarmarretierung
- geringe Unterschwenkhöhe für Sportwagen
- Aufnahmebereich vom UP bis T6 Lang
- Standardlackierung: Arme: rot RAL 3020  
Säulen: grau RAL 7016

Art.Nr. 6300-AU9-841-1

Technische Daten	
Tragkraft	3.500 kg
Gesamthöhe Säule	2.713 mm
Gesamthöhe inkl. Portal	4.060 - 4.420 mm
Hubhöhe (max.)	1.900 mm
Hub-/ Senkzeit	ca. 35 sec
Nutzhöhe	1.970 - 2.035 mm + 65 mm
Unterschwenkhöhe	70 mm
Lichte Weite zw. Säulen	2.759 mm
Tragarmlänge vorne	555 - 1.100 mm
Tragarmlänge hinten	925 - 1.550 mm
Ø Drehteller	120 mm
Gesamtbreite	3.500 mm
Fundamentstärke	250 mm
Motor	2 x 2,8 kW, 20 A
Stromanschluss	400 V, 5 x 2,5 mm <sup>2</sup>



Leasingrate:

**238,<sup>76</sup>**

Das Leasingpaket beinhaltet:  
6300-AU9-841-1 - Maestro 2.35  
9008-170-HB - Montage  
9008-020 - Erstabnahme  
6999-520 - Fracht

### Aufnahmeerhöhung für Transporter

- Aufnahmehöhe 95 - 135 mm
- Stecksystem
- stückweise

Art.Nr. 6300-AU1-102-7

**170,-**



## Neu bei uns

### Gummiauflagen für Elektro- und Hybridfahrzeuge

E-Fahrzeuge haben oft kleine bzw. tief innenliegende Aufnahmepunkte aufgrund der großen Batterien. Das hohe Gewicht der Fahrzeuge in Kombination mit kleinen Aufnahmepunkten ist eine große Herausforderung für Hebebühnen Auflagen.

Aud diesem Grund wurde das Material der neuen Gummiauflagen an die hohe Fahrzeuglast angepasst und hält auch scharfkantigen Aufnahmepunkten stand. Die Geometrie ist an die Gegebenheiten der E-Fahrzeuge bzw. Hybridfahrzeuge angepasst. Somit können keine Beschädigungen an Batterie und Fahrzeugverkleidung auftreten.

	Art.Nr.	passend für	Aufnahmepunkt
1	6318-EV1-20F-IA	Fiat 500 Elektro, große SUV EV & Hybridfahrzeuge	rechteckig
2	6318-EV0-60I-DT	Standard EV, SUV EV und Hybridfahrzeuge	rechteckig
3	6318-EV0-40X-OP	Standard EV, SUV EV und Hybridfahrzeuge	rund

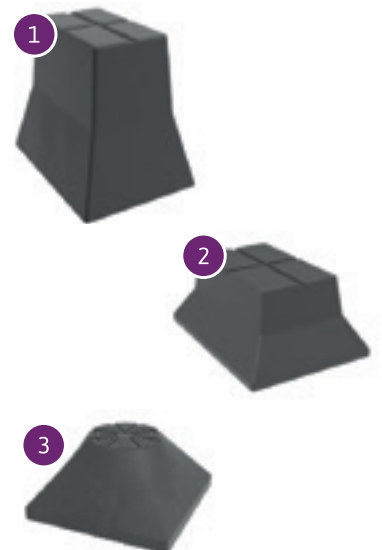

### Paket 218 - Mascot 40H elektrohydraulische 2-Säulen Hebebühne

- Säulen asymmetrisch aufgestellt, Fahrzeuge können sehr weit hinten positioniert werden, für optimalen Türöffnungswinkel
- grundrahmenfrei, somit einfache Einfahrtsituation
- wartungsfreie Zylinder in jeder Säule
- doppelter Türanschlagschutz am Hubstuhl
- elektrisch betätigtes Klinkensystem, das ohne teure Druckluft auskommt
- Drucktastensteuerung mit Möglichkeit zum Einparken und mit Signalton
- einstellbarer Endschalter für max. Hubhöhe und CE-Stop
- mechanische Gleichlaufsicherung über Stahlseile
- Standardlackierung: Hubstuhl und Arme: RAL 3020 verkehrsrot; Säulen: RAL 7016 anthrazitgrau

#### Besonderheiten Arme:

- Aufnahmebereich vom kleinen PKW bis VW T6 langer Radstand
- parallele Stellung der Tragarme, für einfachere und schnellere Positionierung
- geringe Unterschwenkhöhe

Art.Nr. 6300-AU0-966-50

Technische Daten	
Tragkraft	4.000 kg
Hubhöhe (max.)	1.900 mm
Hub-/ Senkzeit	ca. 30 sec
Nutzhöhe	1.990 - 2.013 mm
Motor	3,0 kW, 16 A
Stromanschluss	400 V
Unterschwenkhöhe	90 mm
Lichte Durchfahrbreite	2.405 mm
Lichte Weite zwischen den Säulen	2.740 mm
Gesamthöhe Säulen	3.995 - 4.220 mm
Schwenkarmlänge vorne min. - max.	640 - 1.245 mm
Schwenkarmlänge hinten min. - max.	750 - 1.445 mm



### Hybrid Tester FSA050

Messungen auf Hochvoltseite bis 600 V (CAT IV1) sowie das Prüfen des Isolationswiderstands bis 200 GOhm bei Prüfspannungen von 50 bis 1000 V sind ebenfalls kein Problem.

- Hybrid-Tester mit Funkanbindung an PC-Systeme (PC, Laptop, FSA 7xx, FSA 500)
- für Hochspannungs & Isolationstests an Elektro- & Hybridfahrzeugen mit Hochspannungstastkopf
- mit 2 Messleitungen & Bluetooth®-Stick
- im Koffer
- PC-Software zur Datenübertragung zu Windows PC mit Windows 10

Art.Nr. 6216-FSA-050



# Aktionspakete von Ecotechnics

## Paket 114 & 115

### Vollautomatisches Klimaservicegerät NEXT Pro HFO oder R134a

Für die Rückgewinnung, das Recycling & das Nachfüllen von KFZ Klimaanlage.

- hohe Kältemittelrückgewinnungsquote
- 5" Farb-Touchscreen für eine einfache und intuitive Menüführung
- Kontrastmitteleinspritzung
- Hybrid-Funktion
- statische A/C Diagnose
- aufrüstbar auf Hybridfunktion
- hermetischer Einwegbehälter für Öl
- optionale Erweiterung mit Kältemittelanalyse

Art.Nr. 6231-ECK-NEX-TPR-O

Technische Daten	
Kältemittel	R134a od. HFO1234yf
Schläuche	3 m
Spannung	240 V
Vakuumpumpe Leistung	100 l/min Vakuumgrad 0,1 mbar
Absauggeschwindigkeit	300 g/min
Auflösung Tankwaage	10 gr
Auflösung Ölwaage	5 gr
Kältemittelflasche	12 Lt wiederbefüllbar



#### Lieferumfang:

- Kfz Datenbank, händisch erweiterbar
- Füllschläuche 3 m
- Spülfunktion (mit optionalen Spülkit)
- Thermodrucker
- leere integrierte Kältemittelflasche 12 kg auffüllbar

### Paket 149 - Klimagerät Twin 12 Vollautomat 2GAS R134a & 1234YF für die Rückgewinnung, Recycling und Nachfüllen für R134a und HFO1234yf

- Hybrid Funktion
- Spülfunktion
- N2 Stickstoffanschluss

#### Besonderheiten:

- zwei unabhängige Kreisläufe mit getrennten Kreisläufen für jedes Gas
- eingebaute Hybridfunktion für die Spülung von Serviceschläuchen & internen Kreisläufen
- automatische Prüfung der Klimaanlage unter Druck mit Stickstoff oder Formiergas
- Verwaltung von 2+2 Behältern für Öl & Kontrastmittel sowohl hermetisch & wiederbefüllbar als auch mit hermetischen Kartuschen
- automatisches Ablassen von nicht kondensierbaren Gasen
- WIFI Verbindung als Standard
- vollständige Datenbank

Art.Nr. 6231-ECK-TWI-N12

Technische Daten	
Kältemittel	R134a & HFO1234yf
Schläuche	2 Paar, 3 m
Spannung	230 V
Vakuumpumpe Leistung	100 l/Min Vakuumgrad 0,1 mbar
Absauggeschwindigkeit	300 g/Min
Auflösung Tankwaage	10 gr
Auflösung Ölwaage	5 gr
Kältemittelflasche	12 kg R134a, 1234yf



#### Lieferumfang:

- Thermodrucker
- Kfz Datenbank
- Spülfunktion (mit optionalen Spülkit)
- Hybrid Funktion
- verlustfreie Servicekupplungen
- N2 Stickstoffanschluss

**Paket 56 & 57 - vollautomatisches Premium Klimagerät  
FLAG HFO oder R134a**

Für die Rückgewinnung, das Recycling und das Nachfüllen.

- hohe Kältemittelrückgewinnungsquote von fast 100%
- einfache & intuitive Menüführung durch Linux-Betriebssystem
- WIFI Konnektivität
- statische A/C Diagnose
- **mit 7" Farb-Touchscreen: mit Piktogrammen**
- mit Hybrid Funktion
- N2- Stickstoffanschluss für Dichtheitstest
- Kontrastmittel & Ölbehälter hermetisch geschlossen & wieder befüllbar
- optional mögliche Erweiterung mit Kältemittelanalyse

Art.Nr. 6231-ECK-FLA-G

Technische Daten	%
Kältemittel	R134a od. HFO1234yf
Schläuche	3 m
Spannung	240 V
Vakuumpumpe Leistung	100 l/min Vakuumgrad 0,1 mbar
Absauggeschwindigkeit	300 g/min
Auflösung Tankwaage	10 gr
Auflösung Ölwaage	5 gr
Kältemittelflasche	12 Lt wiederbefüllbar



**Lieferumfang:**

- Kfz Datenbank, händisch erweiterbar
- Füllschläuche 3 m
- Spülfunktion (mit optionalen Spülkit)
- Thermodrucker
- leere integrierte Kältemittelflasche 12 kg auffüllbar

**Paket 222 - Klimafüllstation ADS 310 CO<sup>2</sup>**

Die CO<sup>2</sup>-Klimaanlage (R744) ist der heutigen R1234yf-Anlage hinsichtlich Wirkungsgrad, Abkühlungsdynamik und Umweltverträglichkeit überlegen. Dieses Potenzial haben namhafte Fahrzeughersteller erkannt, die zukünftig verstärkt auf das natürliche, umweltfreundliche und fortschrittliche Kältemittel CO<sup>2</sup> setzen.

**Hauptmerkmale:**

- Überprüfung und Detektion von Leckagen in Kältemittelkreisläufen
- schwenkbares, grafisches Farbdisplay
- für optimales, ergonomisches Arbeiten

**Einzigartige, innovative Bedienung:**

- hohe Arbeitssicherheit durch menügeführte Prozesse mit Sicherheitshinweisen und systemgestützten internen Plausibilitätschecks
- gut strukturierte und selbsterklärende Benutzeroberfläche
- Einhandbedienung mit Drehregler

Art.Nr. 6231-ADS-310-CO2

Technische Daten	
Kältemittel	R744
Schläuche	2,5 m
Spannung	230 VAC
Absauggeschwindigkeit	3 m <sup>3</sup> /h
Kältemittelflasche	5, 6, 10 & 20 kg



Empfohlen von Mercedes Benz, VW-Group



**Paket 205 & 206 - Klimaservicegerät ASC 6300 G LE, Low Emission**  
**Schnellste Klimaanlage auf dem Markt - effizient und umweltfreundlich!**

- dreifach zertifiziert für R134a, R1234yf und R513a
- fast 100% Kältemittlerückgewinnung
- feuchtigkeitsfreies Lager- und Zufuhrsystem für Frischöl und UV-Additive
- ideal für gut ausgelastete Werkstätten mit mehreren Benutzern
- WLAN fähig
- geeignet für Elektro- und Hybridfahrzeuge

Art.Nr. 6231-ASC-630-0GL-E

Technische Daten	
Kältemittel	R134a, R1234yf od. R513a
Schläuche	3 m
Spannung	240 V
Vakuumpumpe Leistung	5 Autos pro Stunde
Absauggeschwindigkeit	30 kg/Stunde
Kältemittelflasche	16 Lt wiederbefüllbar

**Lieferumfang:**

- Altölbehälter
- Kältemitteltank beheizt
- Abdeckhaube
- Schutzausrüstung
- 3 separate Wiegezellen für UV-Additive und Ölmanagement
- Drucker
- Inbetriebnahmekit inkl. Öl - und UV-Flasche



**Warum Low Emission?**

**Es ist Zeit, an die Umwelt zu denken.**

Das Klimaservicegerät setzt beim Klimaservice eine bestimmte Menge Kältemittel in die Atmosphäre frei (Emissionen). Das Kältemittel hat einen GWP-Wert (Global Warming Potential). Multipliziert man diese mit der Menge der Emissionen, ergibt sich daraus das CO<sub>2</sub>-Äquivalent. Um die Emissionen besser zu

veranschaulichen, wird das zuvor errechnete CO<sub>2</sub>-Äquivalent in Liter Diesel (2,65 kg CO<sub>2</sub> pro verbranntem Liter) angegeben.

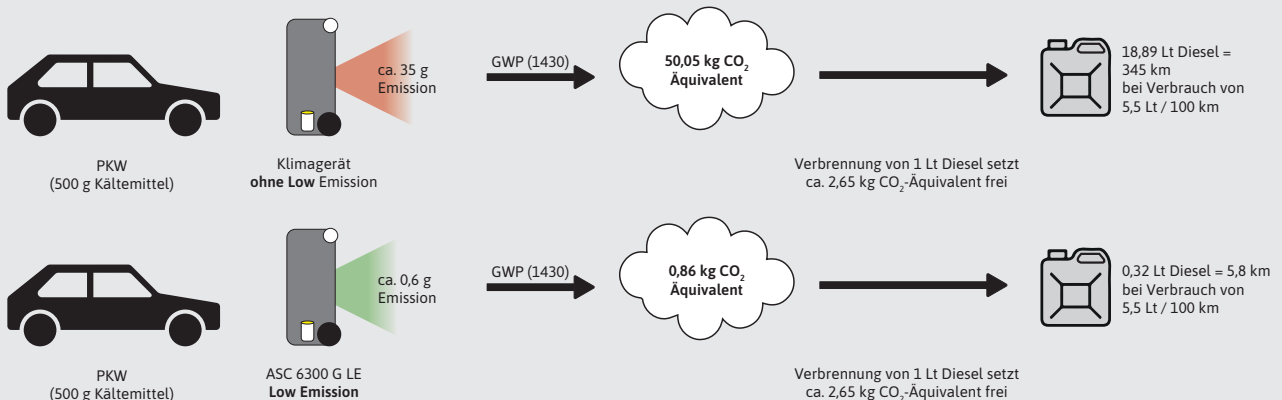

**Beispielrechnung**

Als Berechnungsbasis dient ein ASC 2500G Low Emission Klimaservicegerät.

Klimaservice (500 g)	Herkömmliche Servicegeräte	ASC 2500G Low Emission
Kältemittelverlust (Emission)	35 g (bis zu 100 g)	0,6 g
CO <sub>2</sub> Äquivalente (Emission x GWP)	50,05 kg	0,86 kg
Vgl. Menge Diesel (Äquivalent / 2,65)	18,89 Liter	0,32 Liter
Menge Diesel/Jahr (ca. 100 Services)	1.889 Liter	32 Liter
Entspricht einer Fahrleistung von	34.345 km	2.650 km

**Paket 203 & 204 - Klimageservicegerät ASC 6300 G**  
Die sichere Wahl für eine professionelle, vollautomatische Klimaanlagenwartung.

- dreifach zertifiziert für R134a, R1234yf und R513a
- feuchtigkeitsfreies Lager- und Zufuhrsystem für Frischöl und UV-Additive
- ideal für gut ausgelastete Werkstätten mit mehreren Benutzern
- WLAN fähig
- geeignet für Elektro- und Hybridfahrzeuge

Art.Nr. 6231-ASC-630-0G

Technische Daten	
Kältemittel	R134a, R1234yf od. R513a
Schläuche	3 m
Spannung	240 V
Vakuumpumpe Leistung	5 Autos pro Stunde
Absauggeschwindigkeit	30 kg/Stunde
Kältemittelflasche	16 Lt wiederbefüllbar



**Lieferumfang:**

- Altölbehälter
- Kältemitteltank beheizt
- Abdeckhaube
- Schutzausrüstung
- 3 separate Wiegezellen für UV-Additive und Ölmanagement
- Drucker
- Inbetriebnahmekit inkl. Öl - und UV-Flasche

Erkundigen Sie sich auch nach unseren Klimaölen von Waeco.



Waeco  
**AKTION**  
Low Emission Klimagerät kaufen & Coca-Cola® Mini-Kühlschrank gratis erhalten!  
Nur im Aktionszeitraum gültig und solange Vorrat reicht. Nicht in bar ablösbar.

**Coca-Cola® MBF20 Classic Thermoelektrischer 20 Lt Mini-Kühlschrank, 12/230 V**

Der Coca-Cola MBF20 Classic zeichnet sich durch seine gute Kühlleistung und Effizienz aus. Dieser vielseitige Mini-Kühlschrank kann sowohl kühlen als auch heizen.



Die integrierten Trennfächer ermöglichen Ihnen, Ordnung in Ihre Auswahl an Getränken, Snacks und Erfrischungen zu bringen.

**Schnell zugreifen, nur gültig solange der Vorrat reicht!**

**Heavy Duty Ozongenerator**

- wirksame Bekämpfung intensiver Gerüche (Nikotin, Schimmel, usw.)
- für bis zu 2.500 Anwendungen
- keine teuren Zusatzmittel für eine Anwendung notwendig
- kompaktes Gerät mit stabilem Edelstahlgehäuse
- mit flexiblem Schlauch zum Einbringen des Ozons in den Lüftungskanal
- einfachste Handhabung
- Stromanschluss 230 V
- Leistung ca. 1.000 mg/h

Art.Nr. 6231-888-530-014-0

**Lieferumfang:**

- Anschlusskabel
- Auslassrohr



**Wirkungsvolle Innenraumreinigung mit Ozon-Oxidation, die ab der 16. Anwendung für Sie Gewinne erzielt!**

Amortisationsberechnung - Preis pro Anwendung € 35,- (exkl. MwSt.)	
5 Anwendungen pro Tag	€ 175,-
105 Anwendungen pro Monat	€ 3.675,-

**Paket 219 - Elektrohydraulische 2 Säulenhebebühne SK2055-EFA**

- symmetrische, doppelt teleskopierbare Tragarme
- patentiertes Hubwagenlaufsystem 6-fach gelagert
- maximale Sicherheit durch patentierte mechanische Verriegelung
- Microprozessor überwachte Gleichlaufsteuerung & programmierbare maximale Hubhöhe
- Aufnahmebereich vom Smart bis zum Transporter (lange Radstände)
- ohne Querträger (Hydraulikleitung in Galgenform)
- auch verbindungsfrei aufstellbar
- inklusive 2. Bedienteil

Art.Nr. 6335-013-000



Technische Daten	
Tragkraft	5.500 kg
Gesamthöhe Säule*	von 3.800 - 6.200 mm
Hubhöhe (max.)	1.990 mm
Hub-/ Senkzeit	39 sec
Nutzhöhe	2.040 mm
Unterschwenkhöhe	140 - 190 mm
Lichte Weite zwischen Säulen	2.650 mm
Tragarmlänge	495 - 1.430 mm
Gesamtbreite	3.655 mm
Fundamentstärke	150 mm, inkl. Dübel
Motor	4,0 kW, 16 A träge
Stromanschluss	400 V, 5 x 2,5 mm²

\*bei Montage einstellbar

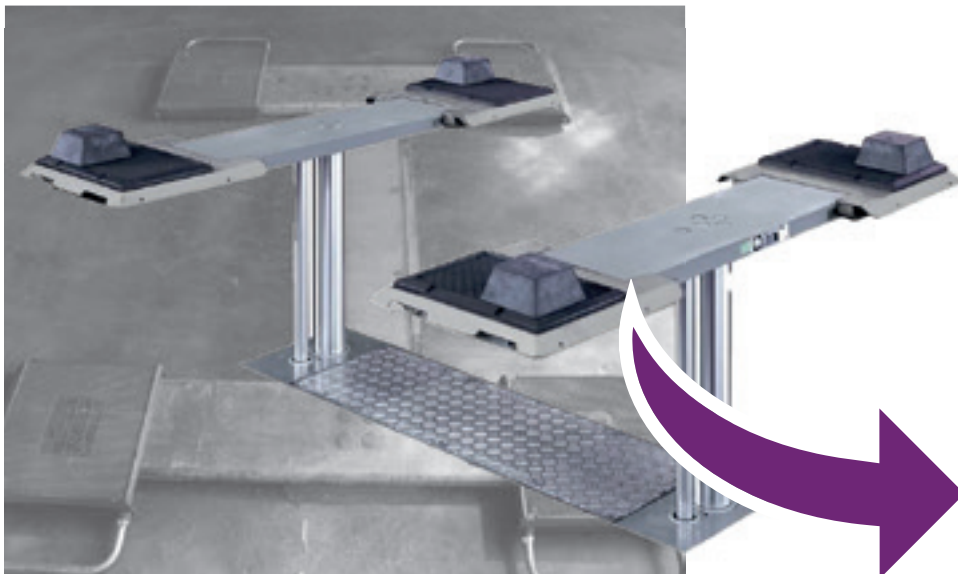

*Aus Alt mach Neu!*

**Austauschaktion für Ihre Hebebühne!**

Sie besitzen eine **Unterflur Hebebühne** und möchten diese ohne bauliche Maßnahmen modernisieren?

**Dann haben wir die Lösung für Sie!**

**Ohne Umbauarbeiten zur neuen Hebebühne!**

**Voraussetzungen:**

- Bauseits ist der Zustand der bestehenden Fundamenteinbauteile zu prüfen
- Einbauteile müssen tragfähig und korrosionsfrei sein
- bestehende Bühne muss bauseits entsorgt werden

Demontage und Reinigung der Kassette der bestehenden Hebebühne erfolgt bauseits oder durch Kastner Techniker - Abrechnung nach tatsächlichem Aufwand.

**Erkundigen Sie sich bei uns!**



## 2 Säulenhebebühne KPX-Serie

Die Geometrie der Tragarme wurde so konzipiert, dass sowohl Kleinwagen als auch große Limousinen angehoben werden können.

- Ausgestattet mit hochwertigen Komponenten, dadurch lange Nutzungsdauer und maximale Sicherheit garantieren
- große Türfreiheit
- Schnelle und einfache Bedienung
- Anheben/Absenken über Drucktasten auf ergonomischer Höhe
- elektronische Synchronisierung - Ausgleichseil überflüssig
- Hubschlitten läuft auf geschmierten Gleitschienen, die gegen äußere Einflüsse geschützt sind, wodurch eine längere Nutzungsdauer der Gleitsteine
- mit akustischen Fußschutzsystem; frei von mechanischen Fußschutzvorrichtungen
- können durch drei breitenverstellbare Aufbaupositionen flexibel installiert werden

### Lieferumfang:

- Drucktastensteuerung an Bediensäule
- Aufnahmeteller mit Stecksystem
- Kabelbrücke
- Betriebsanleitung und Prüfbuch
- Dübelsatz

Technische Daten	Paket 220 - KPX32	Paket 221 - KPX35
Tragkraft	3.200 kg	3.500 kg
Hubhöhe (max.)	2.000 mm	2.000 mm
Unterschwenkhöhe	96 - 130 mm	96 - 130 mm
Hub-/Senkzeit	ca. 42 sec	ca. 42 sec
Gesamtbreite	3.250 - 3.350 mm	3.250 - 3.350 mm
Durchfahrbreite	2.372 - 2.472 mm	2.372 - 2.472 mm
Gesamthöhe*	4.052 mm	4.052 mm
Säulenhöhe	3.223 mm	3.223 mm
Tragarmauszug v.	500 - 900 mm	520 - 1.200 mm
Tragarmauszug h.	810 - 1.200 mm	805 - 1.200 mm
Fundamentstärke	min. 200 mm	min. 200 mm
Motor	2,6 kW, 16 A träge	2,6 kW, 16 A träge
Stromanschluss	400 V, 5 x 2,5 mm <sup>2</sup>	400 V, 5 x 2,5 mm <sup>2</sup>
Art.Nr.	<b>6300-KPX-32K</b>	<b>6300-KPX-35K</b>

\*auf gewünschte Höhe einkürzbar



## Hochleistungs-Druckluft-Schlagschrauber ROCKET

- BITURBO Technologie
- Luftmotor mit 8-Lamellen sorgt für maximales Drehmoment
- Hochleistungs-Doppel-Hammer-Schlagwerk
- mit rutschfestem Soft-Grip-Handgriff
- Abluftführung durch den Handgriff nach unten
- mit praktischem Umschalthebel (Links / Rechts)
- leichte Bedienung
- lange Lebensdauer
- kalteisoliertes Handgriff
- inkl. 1/4" Kupplungsstecker
- ultraleichtes Gehäuse

Art.Nr. **6000-512-000-0**



Technische Daten	
Vierkantantrieb	1/2"
max. Rechtslauf Drehmoment 1	851 Nm
max. Rechtslauf Drehmoment 2	1.256 Nm
max. Löse Drehmoment	2.300 Nm
Leerlaufdrehzahl	8.500 U/Min
Vibrationsbeschleunigung	< 8,69
Schallleistungspegel	110,9 (dbA)
Schalldruckpegel	99,7 (dbA)
empfohlenes Drehmoment	984 Nm
Luftverbrauch	244 l/Min
Betriebsdruck max.	6,3 bar
Anschlussgewinde	1/4"PT

### Kastner Hydraulic Lift (KHL) elektrohydraulische 2-Säulen Hebebühne

- mittelstegfreie Hebebühne
- Gleichlaufregelung der Hubwagen unabhängig von der Verteilung des Gewichtes
- Sicherheitsventile gegen Überlastung und Bruch von Hydraulikleitungen
- Steuerventil für die Geschwindigkeit des Absenkens
- Gleichlauf mittels Seile (nicht tragend)
- wartungsfreie Zylinder in jeder Säule
- justierbare Höhe (2 Aufstellhöhen möglich)
- automatische Armarretierung
- sehr niedrige Unterschwenkhöhe

#### Besonderheiten bei Kastner Ausführung:

- Hydraulikaggregat oben an Säule montiert
- pneumatische Entriegelung
- Farbe: Säule Anthrazitgrau RAL 7016, Arme Fenstergrau RAL 7040

Verschiedene Galgenhöhen auf Anfrage erhältlich.



Technische Daten	Paket 153 - KHL 32 z.B. für PKW & T6 kurz	Paket 110 - KHL 45L z.B. für T6 lang	Paket 177 - KHL 45L VAR5000 z.B. für T6 lang	Paket 154 - KHL 55LTA z.B. für Crafter lang
Tragkraft	3.200 kg	4.500 kg	4.500 kg	5.500 kg
Gesamthöhe Säule	4.065 mm	4.065 - 4.165 mm	4.900 - 5.000 mm	4.850 mm
Hubhöhe (max.)	1.875 mm	2.005 mm	2.005 mm	1.880 mm
Lichte Weite zwischen Säulen	2.550 mm	2.670 mm	2.670 mm	3.000 mm
kurze Arme ausziehbar	500 - 900 mm	725 - 1.435 mm	725 - 1.435 mm	720 - 1.800 mm
Lange Arme ausziehbar	810 - 1.200 mm	725 - 1.435 mm	725 - 1.435 mm	840 - 1.800 mm
Unterschwenkhöhe	90 mm	95 - 135 mm	100 - 135 mm	125 mm
Außenmaß	3.286 mm	3.406 mm	3.406 mm	3.878 mm
Motor	2,6 kW	2,6 kW	2,6 kW	2,6 kW
Stromanschluss	400 V	400 V	400 V	400 V
Art.Nr.	6300-KHL-32	6300-KHL-45L	6300-KHL-45L-VAR-500	6300-KHL-55L-TA

**Paket 66- Ravaglioli Doppelscherenhebebühne RAV518NL**

**Hauptmerkmale:**

- elektrohydraulische Doppelscherenhebebühne
- inkl. 4 Stück Gummiklötze
- keine mechanischen Verbindungen zwischen den Fahrschienen
- hydraulische Gleichlaufregelung
- Akustikmelder im untersten Bereich der Absenkung

Art.Nr. 6301-RAV-518-NL

**Lieferumfang:**

- 4 Stück Gummiklötze
- Höhe 20 mm



Ravaglioli

Technische Daten	
Geeignet für	PKW
Tragkraft	3.000 kg
Arbeitshöhe	1.900 mm
Überfahrhöhe	110 mm
Türschwellerflachträger	1.420 - 1.950 mm
Fahrschienenbreite	610 mm
Spannung	2,6 kW, 400 V

**Paket 239 - Elektrohydraulische Doppelscherenbühne MagiX 35DSGII**  
Kommt ohne Druckluft und Sicherheitsklinke aus (Doppeltes Master/Slave System). Der Gleichlauf wird elektronisch über eine Fozelle gesteuert, ohne vorgegebene Auffahrrichtung und somit flexibel in der Positionierung.

- selbstperrende Fallschirmventile in den Zylindern
- Bediensäule mit integriertem Hydraulikaggregat und Drucktastensteuerung mit Signalton
- Elektronische Gleichlaufüberwachung über Fozelle und Reflektor, stoppt ab 50 mm Höhenunterschied
- Notabsenkvorrichtung durch manuelles Öffnen der Ventile
- stabile Scherenkonstruktion für hohe Seitenstabilität
- Rampen aus Tränenblech, für gute Befahrbarkeit, auch bei Nässe
- keine mechanische Verbindung zwischen den Scheren, somit freier Durchgang
- schmierungsfreie Teflungleitlager in allen Gelenken
- Standardlackierung: Scheren: RAL 7016 anthrazitgrau, Rampen, Fahrbahn und Grundrahmen: verzinkt

Art.Nr. 6301-AU2-541

**Lieferumfang:**

- 4 Stück Gummiauflagen , H = 40 mm
- 2 m Schlauchabdeckung
- 2 x Auffahrklappe 310 mm
- 2 x Auffahrklappe 410 mm
- 1 Satz Schwerlastanker-satz M10x130



AUTOP STENHOJ

Technische Daten	
Tragkraft	3.500 kg
Hubhöhe	1.923 mm
Nutzhöhe	2.023/1.923 mm
Hub-/Senkzeit	~ 40/38 sec.
Aggregat	2.2 kW
Anschlusswerte	3PH, 400V
Abstand max. Schere Pult	2 m

## Unterstellbock ABS12-450 mit Gewindespindel Für fast alle Fahrzeuge

Robuste Konstruktion sichert maximale Stabilität und lange Lebensdauer zu.  
Eine Gewindespindel sichert schnelle und präzise Höheneinstellung zu.

Art.Nr. 6343-510-075-0

Technische Daten	
Kapazität	12 t
Höhe min.	450 mm
Höhe max.	725 mm
Breite	420 mm
Gewicht	14 kg



### Investitionsfreibetrag 2023 - auf einen Blick

Als wirtschaftsfördernde Maßnahme ist ein Investitionsfreibetrag (IFB) für nach dem 31. Dezember 2022 angeschaffte oder hergestellte Wirtschaftsgüter zusätzlich zur Abschreibung als Betriebsausgabe abzugsfähig.

#### Art der Investition

- Für Anschaffungs- bzw. Herstellungskosten von Wirtschaftsgütern des abnutzbaren Anlagevermögens
- 10% oder 15% (Investition im Bereich der Ökologisierung)

#### Ab 01.01.2023

- Wirtschaftsgüter, die nach dem 31.12.2022 angeschafft wurden
- Behaltdauer 4 Jahre sowie Inlandsbezug

**Höchstbetrag** - Höchstbetrag der Anschaffungs- bzw. Herstellungskosten beträgt EUR 1 Mio pro Wirtschaftsjahr.

#### Beispiel

- Anschaffungswert der Investition € 15.000,-
- 10% Investitionsfreibetrag = € 1.500,-
- Der zu versteuernde Gewinn reduziert sich daher um € 1.500,-

Der steueroptimale Zeitpunkt einer Investition und die im Einzelfall anwendbaren Investitionsbegünstigungen sind von der Rechtsform, von der Art der Investition, der Ergebnissituation sowie der Höhe anderer bereits getätigter oder geplanter Investitionen abhängig.

**Wenden Sie sich für weitere Fragen bitte an Ihren Steuerberater.**

\*Leasinglaufzeit: jeweils 42 Monate, quartalsmäßige Zahlweise (auf Wunsch monatlich vereinbar). Die einmalige Bearbeitungsgebühr beträgt EUR 75,00 + USt., diese entfällt bei elektronischer Signatur. Das/die Leasingobjekt(e) müssen versichert sein – separate Standard Vorschreibung durch Leasinggeber oder Nachweis Eigenversicherung. Mit Bezahlung der 42 Monatsraten ist kein automatischer Eigentumsübergang verbunden. Die einmalig anfallende Finanzamtsgebühr beträgt 1% errechnet aus allen wiederkehrenden Kosten plus etwaiger Einmalleistungen. Eventuelle weitere Nebenkosten sind bitte aus dem Vertrag zu entnehmen.

\*\* Leasinglaufzeit: jeweils 60 Monate, monatliche Zahlweise. Alle Preisangaben sind Nettopreise ohne MwSt. Die Vertragserrichtungskosten von EURO 125,00 zzgl. MwSt. werden mit der ersten Ratenzahlung in Rechnung gestellt. Die staatliche Vergebühung ist einmalig abzuführen. Mit Bezahlung der 60 Monatsraten ist kein automatischer Eigentumsübergang verbunden.  
**Eventuelle Ratenanpassungen bis 31.12.2023 vorbehalten.**

Fotos sind Symbolfotos, Abbildungen enthalten teilweise Optionen, Änderungen, Satz- u. Druckfehler vorbehalten. Preisänderungen und Preisanpassungen aufgrund der aktuellen Rohstoff- & Energiesituation behalten wir uns vor.

Impressum: Autobedarf Karl Kastner GmbH, FN 2747p, LG Innsbruck. Für den Inhalt und Druck verantwortlich: Autobedarf Karl Kastner GmbH; August 2023