

CAR

www.auto-kastner.at

Der führende Spezialist
Kastner

Besuchen Sie
auch unseren
Webshop!



für Werkstättenausrüstung
Autoersatzteile - Zubehör
Werkstattengeräte

Jänner -
Februar 2023

Gültig im Aktionszeitraum bzw.
solange der Vorrat reicht

SPECIAL

EXKLUSIV FÜR
WERKSTÄTTEN



BOSCH
Technik fürs Leben

Car Service #LikeABosch

- ▶ Geballte Kraft der globalen Marke
- ▶ Professioneller Markenauftritt
- ▶ Komplette Marketingunterstützung
- ▶ Digitale & technische Unterstützung
- ▶ Bosch Service Excellence
- ▶ Komplettes Qualitätsmanagement

Die Highlights in dieser Ausgabe

1	Bosch Car Service	3
2	Fuchs carparts & reparts	7
3	ROWE®	10
4	Karosserieteile	20, 26, 27
5	Bosch Diagnose	42
6	Werkstattengeräte	58

DVSE - online Katalog
Hier finden Sie eine genaue Zuordnung der Fahrzeuge für unsere Ersatzteile.



Sollten Sie noch keinen Zugang haben, lassen Sie es uns wissen.



Elektronischer Teilekatalog

Kastner-Telefhörer bei Karosserieteilen und Windschutzscheiben

Finden Sie diesen Telefhörer bei Ihrem Karosserieartikel, können Sie wie gewohnt Ihre Bestellung bis 16⁰⁰ im **Kastner Webshop** aufgeben - dann liefern wir Ihnen den Artikel innerhalb von 24 Stunden.



Kastner-Telefhörer



Unser Service für Sie



Autoersatzteile & Zubehör: laufende Sortimentserweiterung



Eigenmarke Fuchs carparts & Reparts



Zustellservice



Infoabende mit Vorführungen und News



Kundendienst österreichweit mit über 40 Technikern



Werkstattengeräte: immer am Puls der Zeit



Werkstättenplanungsabteilung

News

Kastner Graz ist umgezogen!

Ab 01.09.2023 finden Sie uns in unserer neuen Niederlassung:

**8073 Feldkirchen bei Graz,
Kalsdorfer Straße 41**

Unsere Highlights:

- » großzügiger Schulungsraum
- » modernste Lagertechnik auf 3 Geschossen
- » Parkplätze vor der Tür

Wir freuen uns Sie begrüßen zu dürfen!



Bosch Car Service

Starke Marke - Starkes Konzept

Partner werden

Mehr als 100 Jahre Erfahrung im Werkstattbereich und das weltweit größte Netzwerk freier Werkstätten



Treten Sie dem erstklassigen Netzwerk von Bosch Car Service bei.

Lernen Sie unser zukunftsweisendes Werkstattkonzept kennen und werden Sie zum Bosch Car Service – um von großartigen Geschäftsmöglichkeiten für Ihre Werkstatt zu profitieren.



Was Ihnen Bosch bietet

Als Bosch Car Service Partner profitieren Sie unmittelbar vom Fachwissen und der Erfahrung eines der größten automobilen Systemlieferanten. Wachsen Sie mit uns – wir unterstützen Sie in allen Bereichen Ihres Werkstattalltags.



Starke Marke



Werkstatt-Betreuung



Marketing + Online



Training



Technische Ausrüstung



Technische Unterstützung

Bosch Car Service auf einen Blick





Sichern Sie sich Ihre kostenlosen Prüfgeräte

Aktionszeitraum:
01.09.2022
bis
31.03.2023



Testen, verkaufen, profitieren: 5 € Prüfgerät-Gutschrift pro gekaufter Batterie

Sichern Sie sich jetzt und gratis* die folgenden Prüfgeräte: Batterietestgeräte BAT 115, BAT 131, Batterieladegeräte BAT 645, BAT 690, BAT 6120, Lecksuchgerät SMT 300, Werkzeugsatz BTG 5120, Prüfset Denoxtronic PC/LD.

Erkundigen Sie sich bei uns!



Batterietester
BAT 115 [6271-BAT-115](#)
BAT 131 [6271-BAT-131](#)



Batterielader BAT 6120
[6271-BAT-612-0](#)



BTG 5120
[6271-098-661-563-7](#)



Batterielader
BAT 645 [6271-068-700-016-4](#)
BAT 690 [6271-068-700-016-9](#)



Rauchgastester SMT 300
[6216-068-410-230-0](#)



Denox PC/LD
[6271-098-661-390-0](#)

*Teilnahmeberechtigt sind alle Kfz-Werkstätten in Österreich, die einen BAT 115, BAT 131, BAT 645, BAT 690, BAT 6120, SMT 300, BTG 5120, Denoxtronic PC / LD im Aktionszeitraum beim Großhändler kaufen. Pro Bosch Batterie (Motorradbatterien ausgeschlossen), die im Aktionszeitraum 01.09.2022 bis 31.03.2023 bei dem selben Großhändler gekauft wird, wie die Werkstattausstattungsgeräte, bekommt die Werkstatt eine Gutschrift von 5 €. Die Rückvergütung der Gutschriften an die Werkstatt erfolgt nach Aktionsende durch den Großhändler. Es wird ausschließlich ein Vertrag pro Werkstatt-Standort gewertet. Der Rechtsweg ist ausgeschlossen.



Batterie Aktion: 10+1 und 20 + 2 gratis!



Bosch Batterie

Facettenreich für Fahrzeuge mit vielen Verbrauchern bzw. Fahrzeuge mit/ohne Start/Stop System.



Die Bosch Mobilitätsgarantie

Jede gekaufte Bosch Batterie beinhaltet die Bosch Mobilitätsgarantie!

- ▶ für PKW mit Bosch-Batterien bis zu 110 Ah (Ausnahme: Gewerblicher Einsatz)
- ▶ 2 Jahre Mobilitätsgarantie (ab Kaufdatum)
- ▶ 24-Stunden-Service der Einsatzzentrale
- ▶ Kostenlose Batterieprüfung vor Ort
- ▶ Hilfe vor Ort
- ▶ Abschleppdienst zum nächsten Bosch Service (bis 50 km) gratis
- ▶ Taxikosten Refundierung bis zu € 25,-

ab 10 Stück
**BATTERIE
KARREN**
gratis dazu!

Art.Nr. 0704-198-771-433-9
Nur solange der Vorrat reicht.





3 Jahre Garantie

Garantieverlängerung für Starter und Generatoren.



Starter

Passend für:
Fiat Fiorino, Peugeot Partner
Art.Nr. 0725-098-601-385-0



3 Jahre Garantie

Lichtmaschine

Passend für:
Audi A4, A5, Q5 07-
Art.Nr. 0726-098-608-134-0



3 Jahre Garantie

ENV4-Bremsflüssigkeit

Bosch ENV4 ist eine Elite-DOT 4-Bremsflüssigkeit. Hohe Sicherheit im Straßenverkehr wird durch einen deutlich höheren Trocken- und Nassiedepunkt und eine niedrige Viskosität erreicht. Höhere Siedepunkte bieten einen zusätzlichen Schutz gegen die Bildung von Dampfblasen in der Flüssigkeit bei außergewöhnlich hohen Bremsentemperaturen, die im Extremfall zum Ausfall der Bremse führen können.



Vorteile im Überblick:

- schnelles und sicheres Bremsen
- hohe Fahrzeugstabilität auch bei Bremsreaktionen
- zuverlässige Qualität
- lange Haltbarkeit

Art.Nr.	Gebinde
2039-198-747-920-3	5 Lt
2039-198-747-920-4	20 Lt
2039-198-747-920-5	60 Lt



Kompatibilität/Mischbarkeit ENV

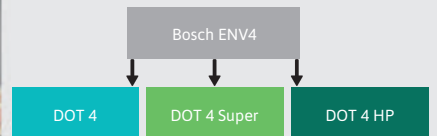

Bremsscheibe

Allen Bremsprodukten liegen alle notwendigen Anbaumaterialien bei.



Art.Nr.	Position	passend für
2166-FBS-013-8	vorne	Audi, Skoda, Seat, VW ab 10-
2166-FBS-022-3	vorne	VAG

Bremssklötze

- einfache Montage durch perfekte Passgenauigkeit
- 100% hochwertig beschichtete Bremscheiben für optimalen Korrosionsschutz



***inkl. Verschleißanzeige**

Art.Nr.	Position	passend für
2166-FBK-040-4	vorne*	Audi, Skoda, Seat, VW ab 10-
2166-FBK-038-6	hinten	BMW 1 F20

Bremssattel elektrisch, Hinterachse

FUCHS carparts bietet perfekt aufeinander abgestimmte Bremskomponenten aus einer Hand.

Passend für folgende Fahrzeuge:
VW Passat 3C



Art.Nr.	Position
2166-FBZ-007-4	hinten, links
2166-FBZ-007-3	hinten, rechts

Fahrwerksfeder, Hinterachse

Passend für folgende Fahrzeuge:
VW Passat, Tiguan

Wir empfehlen Federn paarweise zu tauschen.

Art.Nr. 2166-FFF-238-9



**5 Jahre Garantie
gegen Bruch**

Stoßdämpfer, Hinterachse

- statisch und dynamisch belastbar bis in höchste Leistungsbereiche
- lange Lebensdauer durch präzise Fertigung
- abgestimmt auf modellspezifische Anforderungen
- ständige Qualitätskontrolle
- inkl. notwendiger Ein- und Anbaumaterialien

Passend für folgende Fahrzeuge:
Ford Focus, C-Max, Mazda 3

Art.Nr. 2166-FFS-003-3



Manschettensatz

- Perfekte Passform & einfache Montage
- inkl. Montagematerial

Passend für folgende Fahrzeuge:
Audi A4, A5, Q5

Art.Nr. 2166-FFA-503-9



Saubere Sache für den Audi A1 Diesel ab 2010

Die heutige Motorentechnik und das Motorenmanagement erfordern Produkte, die höchsten Ansprüchen uneingeschränkt gerecht werden müssen. Für den Großteil der Fahrzeuge bietet das breit aufgestellte Sortiment von FUCHS carparts qualitativ hochwertige Luftfilter, Ölfilter, Kraftstofffilter und Innenraumfilter an.

Die zuverlässigen FUCHS carparts Qualitätsfilter schützen die Insassen, den Motor und elektronische Bauteile.

Art.Nr.	Beschreibung
2166-FFL-003-2	Luftfilter
2166-FFO-008-9	Ölfilter
2166-FFK-009-3	Kraftstofffilter
2166-FFI-008-9	Innenraumfilter



Spurstange

Inklusive notwendiger Ein- und Anbaumaterialien

Passend für folgende Fahrzeuge:
Renault Trafic, Opel Vivaro



Art.Nr.	Beschreibung
2166-FFA-003-3	Spurstangenkopf links
2166-FFA-003-5	Spurstangenkopf rechts
2166-FFA-073-6	Spurstange, links + rechts



Wasserpumpe

- komplette Sätze mit passendem Zubehör für jegliche Reparaturarbeiten
- Keilrippenriemen und Wasserpumpen einzeln lieferbar
- AGR-Ventile und Wasserpumpen – inklusive Einbaudichtung

Passend für folgende Fahrzeuge:
Nissan, Renault, Mercedes

Art.Nr. 2166-FMP-006-2



AGR Ventil

- mit Dichtung
- in Markenqualität

Passend für folgende Fahrzeuge:
PSA

Art.Nr. 2166-FMA-010-0

Breites Sortiment lagernd
Sofort verfügbar.



Zündspule

- jedes Teil ist absolut präzise gefertigt
- statisch und dynamisch belastbar
- lange Lebensdauer

Passend für folgende Fahrzeuge:
Alfa Romeo, Fiat, Lancia

Art.Nr. 2166-FEZ-106-9



... noch HEUTE den Prozess der Wiederaufbereitung starten!

40%

Kostenersparnis

60%

aller Autoteile können aufbereitet werden

88%

weniger Materialeinsatz*

53%

weniger CO₂-Ausstoß*

Reparts bietet Ihnen wiederaufbereitete OE-Teile in Erstausrüster-Qualität zu einem günstigen Preis - und verschafft so einen spürbaren und messbaren Wettbewerbsvorteil!

Starter - in OE-Qualität

- kostengünstige Variante
- Qualitätslevel eines Neuteils



Passend für:

Ford, Mazda, Volvo

Art.Nr. 2167-308-021-6



Generator - in OE-Qualität

- kostengünstige Variante
- Qualitätslevel eines Neuteils



Passend für:

Alfa Mito, Fiat 500

Art.Nr. 2167-319-019-1



Turbolader in OE-Qualität

Die Aufbereitung erfolgt dabei ausschließlich von Originalteilen von führenden Herstellern.



Passend für:

Audi A1, A3, Q3, VAG,

VW Golf, Passat,

Sharan, Tiguan

Art.Nr. 2167-651-541-4



Turbolader in OE-Qualität

- kostengünstige Variante
- Qualitätslevel eines Neuteils



Passend für:

Audi A3, Seat Ibiza, VAG,

VW Polo, Sharan, Skoda Fabia,

Octavia

Art.Nr. 2167-651-420-0



ROWE[®]
MOTOR OIL



ROWE – Raise the Limit

Motorsport ist für uns viel mehr als Sponsoring. Mit ROWE RACING haben wir seit vielen Jahren unseren eigenen Rennstall, mit dem wir die Leidenschaft für den Sport zelebrieren. Gleichzeitig helfen uns die Erfahrungen aus den Rennen, unsere Produkte weiterzuentwickeln und stetig besser zu machen. Das ist Technologietransfer mit klarem Mehrwert für unsere Kunden - quasi von der Rennstrecke ins Regal. Deswegen sprechen wir von ROWE RACING auch stolz von unserem "fahrenden Labor".



Neugierig?
Alle Infos über
ROWE RACING
finden Sie hier.

Freigaben: Von Fahrzeugherstellern freigegeben

Spezifikation: Qualitativ gleichwertig nach EU-Recht gemäß

Empfehlung: Dieses Produkt wird empfohlen, wenn folgende Füllvorschriften gefordert werden

ROWE
MOTOR OIL

HIGHTEC MULTI SYNT DPF SAE 5W-30

speziell für moderne Pkw Otto- und Dieselmotoren mit Abgasnachbehandlung (Dieselpartikelfilter) und Turboaufladung entwickeltes Motorenöl, auf Basis ausgesuchter HC-Synthese-Grundöle.

BMW Longlife-04; **MB**-Freigabe 229.31/229.51/229.52; **VW** 504 00/507 00

ACEA C3; **API** SP; **Opel** OV 040 1547-D30/-G30; **Porsche** C30;

API CF; **GM** dexos2; **VW** 503 00/506 00;

Art.Nr.	Gebinde
5193-201-250-010-99	1 Lt
5193-201-250-050-99	5 Lt
5193-201-250-200-99	20 Lt
5193-201-250-600-99	60 Lt
5193-201-252-000-99	200 Lt

HIGHTEC SYNT RS DLS SAE 5W-30

Hochleistungs-Motorenöl speziell entwickelt für die Anforderungen im europäischen Markt von BMW, Mercedes-Benz, Opel und VW für Modelle mit Abgasnachbehandlung und Turboaufladung.

BMW Longlife-04; **MB**-Freigabe 229.31/229.51/229.52; **VW** 505 00/505 01; **Opel** OV 040 1547-D30 (nur Diesel);

ACEA C2,C3; **API** SN; **GM** dexos2;

API CF;

Art.Nr.	Gebinde
5193-201-180-010-99	1 Lt
5193-201-180-050-99	5 Lt
5193-201-180-200-99	20 Lt
5193-201-180-600-99	60 Lt
5193-201-182-000-99	200 Lt

HIGHTEC MULTI FORMULA SAE 5W-40

HIGHTEC MULTI FORMULA SAE 5W-40 ist ein auf Basis von HC-Syntheseöl und speziellen Additiven hergestelltes Hochleistungs-Motorenöl mit weitem Einsatzbereich. Speziell entwickelt für moderne PKW mit/ohne Wartungsintervallverlängerung und mit Abgasnachbehandlungssystemen.

MB-Freigabe 229.31/229.51; **VW** 505 00/505 01

ACEA C3; **API** SN; **Fiat** 9.55535-S2; **Ford** WSS-M2C917-A; **GM** dexos2; **MB** 226.5 **Porsche** A40; **Renault** RN 0700/0710

API CF; **GM** dexos2; **VW** 503 00/506 00;

Art.Nr.	Gebinde
5193-201-380-010-99	1 Lt
5193-201-380-050-99	5 Lt
5193-201-380-200-99	20 Lt
5193-201-380-600-99	60 Lt
5193-201-382-000-99	200 Lt

HIGHTEC SYNT RS C5 SAE 0W-20

HIGHTEC SYNT RS C5 SAE 0W-20 ist ein speziell für moderne Otto-, Diesel- und Hybridmotoren entwickeltes Hochleistungs-Motorenöl, auf Basis einer speziellen Zusammensetzung von HC-Syntheseölen und vollsynthetischen PAO's (Poly-Alpha-Olefinen). Es trägt mit seiner abgesenkten HTHS-Viskosität dazu bei, Kraftstoff zu sparen und somit die Betriebskosten zu senken.

BMW Longlife-17 FE+; **Jaguar Land Rover** STJLR 03.5006; **MB**-Freigabe 229.71/229.72; **Opel** OV 040 1547-A20;

ACEA A1/B1,C5,C6; **API** SP RC/SN PLUS RC; **IL-SAC** GF-5/-6A; **Ford** WSS-M2C947-B1/M2C962-A1; **GM** dexosD; **Volvo** VCC RBS0-2AE

Chrysler MS-12145; **Fiat** 9.55535-GSX/DSX; **Ford** WSS-M2C947-A

Art.Nr.	Gebinde
5193-203-790-010-99	1 Lt
5193-203-790-050-99	5 Lt
5193-203-790-200-99	20 Lt
5193-203-790-600-99	60 Lt
5193-203-792-000-99	200 Lt

HIGHTEC ATF 9000

HIGHTEC ATF 9000 ist ein Hochleistungs-ATF mit extrem weitem Einsatzbereich in modernen Stufenautomaten. Aus dem Zusammenwirken modernster Additive und speziell ausgesuchter HC-Syntheseöle ergibt sich sein außerordentliches Leistungsniveau.

MAN 339 Type V1/Z11/Z2; **MB**-Freigabe 236.9 **Voith** 55.6335.xx (G607); **ZF** TE-ML 04D, 14B, 20B, 25B (ZF registration No. ZF001937)

DEXRON IIIH; **MERCON/MERCON V**; **Allison** C-4; **MB** 236.6; **ZF** TE-ML 16L, 16R, 17C

BMW LA-2634/LT-71141/ETL 7045 E; **Chrysler** ATF+3/+4; **Ford** M2C195-A/202-B/922-A1/WSS-M2C924-A/938-A; **GM** 9986195; **Honda** Z1; **Hyundai/Kia/Mitsubishi** SP-II/-III; **MB** 235.71/236.8/236.10/236.11/236.91; **Nissan** Matic-D/J/K **Toyota** T-IV/JWS 3309; **Volvo** 97341/**Volvo** 5-Speed (1161540); **VW** 50 160/TL 52 162/G 052 990/G 055 025; **ZF** TE-ML 02F, 11B, 14C

Art.Nr.	Gebinde
5193-250-200-010-99	1 Lt
5193-250-200-050-99	5 Lt
5193-250-200-200-99	20 Lt
5193-250-200-600-99	60 Lt
5193-250-202-000-99	200 Lt

Neu bei uns - Kühlerschutz und Scheibenklar von CAR ALPINE® - Made in Germany

- mit OE-Freigaben
- kein Preisvergleich im Internet
- umfangreiches Sortiment - sofort lieferbar



Kühlerschutz CAR ALPINE® C12+, violett

Art.Nr.	Gebinde	Vergleich	Empfehlung	OE-Freigabe	VPE	Palette
5191-330-120-1	1,5 Lt	Kühlerschutz D-30 (821015)			12	384 Stk.
5191-330-120-2	5 Lt	Kühlerschutz D-30 (821005)		Deutz DQC CB-14;	4	128 Stk.
5191-330-120-3	20 Lt	Kühlerschutz D-30 (821020)	GM 6277M; Ford WSS-M97B44-D;	MAN 324 SNF; MB 325.3; MTU MTL 5048;	1	36 Stk.
5191-330-120-4	60 Lt	Kühlerschutz D-30 (821060)		VW TL 774 D/F;	1	6 Stk.
5191-330-120-5	200 Lt	Kühlerschutz D-30 (821208)			1	2 Stk.

Kühlerschutz CAR ALPINE® C 040, violett

Art.Nr.	Gebinde	Vergleich	Empfehlung	OE-Freigabe	VPE	Palette
5191-330-177-1	1,5 Lt	Kühlerschutz D-40 SUPER (834015)			12	384 Stk.
5191-330-177-2	5 Lt	Kühlerschutz D-40 SUPER (834005)	Audi ab 2008; Bentley;		4	128 Stk.
5191-330-177-3	20 Lt	Kühlerschutz D-40 SUPER (834020)	Deutz DQC CC-14;	MAN 324 Typ Si-OAT;	1	36 Stk.
5191-330-177-4	60 Lt	Kühlerschutz D-40 SUPER (834060)	Lamborghini; Cummins ES 14603; Skoda;	MB 325.5/325.6; VW TL774 G;	1	6 Stk.
5191-330-177-5	200 Lt	Kühlerschutz D-40 SUPER (834208)	Porsche ab Bj 1996; Seat; Bugatti;		1	2 Stk.

Kühlerschutz CAR ALPINE® C 048, blau-grün

Art.Nr.	Gebinde	Vergleich	Empfehlung	OE-Freigabe	VPE	Palette
5191-330-176-1	1,5 Lt	Kühlerschutz D-48 EXTRA (836015)			12	384 Stk.
5191-330-176-2	5 Lt	Kühlerschutz D-48 EXTRA (836005)	GM Europe L1301;	Deutz DQC CA-14;	4	128 Stk.
5191-330-176-3	20 Lt	Kühlerschutz D-48 EXTRA (836060)	BMW GS 94000 ;	MAN 324 Typ NF; MTU	1	36 Stk.
5191-330-176-4	60 Lt	Kühlerschutz D-48 EXTRA (836060)	Chrysler MS7170; GM B 040 0240;	MTL 5048; MB 325.0;	1	6 Stk.
5191-330-176-5	200 Lt	Kühlerschutz D-48 EXTRA (838208)		VW TL 774 C;	1	2 Stk.

Kühlerschutz CAR ALPINE® C13, violett

Art.Nr.	Gebinde	Vergleich	Empfehlung	OE-Freigabe	VPE	Palette
5191-330-135-1	1,5 Lt	Kühlerschutz DD-40 (838015)			12	384 Stk.
5191-330-135-2	5 Lt	Kühlerschutz DD-40 (838005)		VW TL 774 J; Audi;	4	128 Stk.
5191-330-135-3	20 Lt	Kühlerschutz DD-40 (838020)		Bentley; Lamborghini;	1	36 Stk.
5191-330-135-4	60 Lt	Kühlerschutz DD-40 (838060)		Seat/Skoda;	1	6 Stk.
5191-330-135-5	200 Lt	Kühlerschutz DD-40 (838208)			1	2 Stk.

Kühlerschutz CAR ALPINE® C11, gelb

Art.Nr.	Gebinde	Vergleich	Empfehlung	OE-Freigabe	VPE	Palette
5191-330-114-1	1,5 Lt	Kühlerschutz ANF (820015)			12	384 Stk.
5191-330-114-2	5 Lt	Kühlerschutz ANF (820005)	ASTM D 3306; SAE J 1034; AS 2108-2004;		4	128 Stk.
5191-330-114-3	20 Lt	Kühlerschutz ANF (820020)	AFNOR NF R15-601; BS 6580:2010;		1	36 Stk.
5191-330-114-4	60 Lt	Kühlerschutz ANF (820060)			1	6 Stk.
5191-330-114-5	200 Lt	Kühlerschutz ANF (820208)			1	2 Stk.

Kühlerschutz CAR ALPINE® C65, rosa

Art.Nr.	Gebinde	Vergleich	Empfehlung	OE-Freigabe	VPE	Palette
5191-101-791	1,5 Lt			AS 2108-2004; ASTM D 3306, 4985; SAE J1034;	12	384 Stk.
5191-101-792	5 Lt		Audi; Bentley; Bugatti;	BS6580:2010; CUNA NC 956-16; PN-C4007:2000	4	128 Stk.
5191-101-793	20 Lt	NEUE VAG Modelle ab Bj 2018	Lamborghini; Porsche; Seat; Skoda; VW TL 774-L;		1	36 Stk.
5191-101-794	60 Lt			ÖNORM V 5123; SANS 1251:2005; China GB 29743-2013;	1	6 Stk.
5191-101-795	200 Lt				1	2 Stk.

Scheibenklar CAR ALPINE® mit Citrusduft

ist polycarbonatverträglich, methanolfrei und für Fächerdüsen geeignet

Besonderheit beim Scheibenklar Konzentrat:

durch enthaltenen Insektenlöser ist das Produkt auch als Ganzjahres-Scheibenwischkonzentrat einsetzbar.

Art.Nr.	Gebinde	Beschreibung	VPE	Palette
5191-330-122-2	1 Lt	Konzentrat	20	600 Stk.
5191-330-122-4	30 Lt	Konzentrat	1	16 Stk.
5191-330-122-5	60 Lt	Konzentrat	1	6 Stk.
5191-330-122-6	200 Lt	Konzentrat	1	2 Stk.
5191-330-124-2	5 Lt	Fertiggemisch -30°C	4	128 Stk.

Mischtablette Konzentrat		
Frostschutz	Wasser	Frostschutz
2 Teile	1 Teil	bis - 30°C
1 Teil	1 Teil	bis - 20°C
1 Teil	2 Teile	bis - 10°C



Liqui Moly Diesel FließFit, 150 ml

Wintersicher bis zu -31°C; abhängig von der Dieselkraftstoffqualität.

Art.Nr. 5023-513-0



PINGI Auto Entfeuchter

Verhindert das Beschlagen der Scheiben im Auto. Bindet Feuchtigkeit im Inneren.

Art.Nr. 5005-500-101-04



Fensterboy X-Change

Besonders weiche Silikonlippe. Polyester Schwamm mit extra verstärktem Nylonnetz.

Art.Nr. 5203-613-2



Schneebesen Holz, 35 cm

Art.Nr. 5205-250-310



Batterie-Pol-Fett, 50 g

Kunststoffverträgliches Spezialfett auf Basis Kalkseife.

- schützt Batteriepole & elektrische Kontakte
- speziell für Batteriepole, Anschlüsse und Steckverbindungen

Art.Nr. 5023-314-0



Eiskratzer mit Besen, Messing

Art.Nr. 5203-643-9



Eiskratzer 17 cm, Messing

Art.Nr. 5203-645-6



Eiskratzer 30 cm, Messing

Art.Nr. 5203-643-6



ScheibenEnteiser Citrusduft, 500 ml

- taut sekundenschnell zugefrorene Scheiben auf
- schützt vor Wiedervereisung, sorgt rundum für klare Sicht
- keine verkratzte Scheiben mehr
- mit Glycerin – hält Gummi geschmeidig

Art.Nr. 5051-331-241



KlarSichtMicrofaserTuch

Das spezialimprägnierte Microfasertuch schützt Innenscheiben zuverlässig vor Beschlag und schafft rundum klare Sicht.

Mit Langzeitwirkung. Fusselfrei.

Tuchgröße 25 x 40 cm.

Art.Nr. 5051-421-200



pewag Schneeketten - diverse Größen bei uns lagernd

pewag bietet für eine Vielzahl an Fahrzeugen und Reifen das richtige Produkt. Aus Freude an Innovation entwickelt pewag Ketten, die unter allen Wetterbedingungen ein Höchstmaß an Sicherheit und Komfort gewährleisten.

Durch die bessere Haftung bei Schnee und Eis erhöht sich die Traktion und die Bremswege verkürzen sich.



1 Servo Sport

Sportlich. Innovativ. - Die pewag Servo Sport ist die ideale Kette für sportliche Fahrzeuge mit geringsten Freiräumen.

- pewag servo Ratsche spannt Kette automatisch – manuelles Nachspannen entfällt
- 7 mm: für Fahrzeuge mit geringsten Freiräumen im Radkasten
- Die pewag servo sport ist die ideale Kette für sportliche Fahrzeuge mit geringsten Freiräumen wie z.B Abarth 500, Citroen C3 Picasso, Peugeot 207 und 308, uvm.

Art.Nr. 5321-RSS-...

2 Sxp Snox Pro

Innovative Montage durch einfaches Überziehen

- einfachste Handhabung, da keine Verschlusssteile notwendig
- Kette spannt sich vollautomatisch - Nachspannen entfällt
- Zur Demontage einfach herunterziehen
- Laufnetz aus Vierkantgliedern in 3,2 mm

Art.Nr. 5321-SXP-...

3 RSM Servomatic

Innovative Schneekette für kinderleichte Montage ohne Verschlusshaken

- automatische Nachspannung
- die Innovation der Bügelketten, ideal für Fahrzeuge mit Hinterradantrieb und engen Radkästen
- 9 mm Bügelkette für Fahrzeuge mit geringen Freiräumen im Radkasten
- selbsterklärende Montage mit Kontrollfenster

Art.Nr. 5321-RSM-...

4 Servo 9 für VW ID4 und Skoda Enyaq iV

Innovative Schneekette für kinderleichte Montage ohne Verschlusshaken

- hochwertige Schneekette für geringe Freiräume (9 mm)
- automatisches Spannsystem - kein Stopp nach der Montage erforderlich

Art.Nr. 5321-RS9-188-13



Frontscheibenabdeckung

Schutz für die Windschutzscheibe

- 70 x 190 cm
- für Winter und Sommer geeignet

Art.Nr. 3602-481-103-00

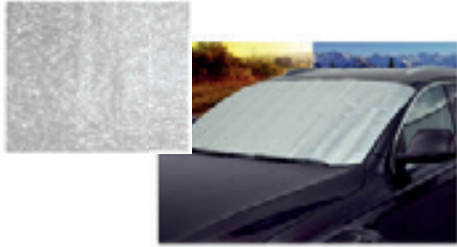

petrex

MotorStartHilfe, 250 ml

lässt Diesel-, Zweitakt- und Viertaktmotoren auch bei kalten Temperaturen sofort anspringen.

Art.Nr. 5001-312-100



D-Power Glühkerze

ohne Drucksensor

Passend für:

VAG

Art.Nr. 0611-888-8



Zubehör

für ein sauberes Arbeiten mit Großgebinden



Art.Nr.	Beschreibung	Preis
1 5001-497-300	Kunststoff Ablasshahn für Kunststoffgebinde	€ 4,75
2 5001-498-200	Messbecher 1 Lt	€ 4,35
3 5001-498-300	Messbecher mit flexiblem Schlauch 2 Lt	€ 5,69

Relais, Glühanlage

Passend für:
BMW 1er, 3er, X1, X3

Art.Nr. 0437-250-219-3



AntiFrost&KlarSicht Konzentrat „Classic mit Zitrusduft“

Beseitigt die typischen Winterverschmutzungen und sorgt für klare Sicht. Verhindert das Einfrieren der Scheibenwaschanlage und Düsenvereisung.



Mischtablette Konzentrat		
Frostschutz	Wasser	Frostschutz
2 Teile	1 Teil	bis - 30°C
1 Teil	1 Teil	bis - 20°C
1 Teil	2 Teile	bis - 10°C

Art.Nr.	Gebinde
5051-332-300	1 Lt
5051-332-505	5 Lt
5051-332-705	25 Lt
5051-332-805	60 Lt
5051-332-905	208 Lt





Rollbare Abfüllstation zum Aktionspreis*!
Zur sicheren Antifrost-Entnahme direkt am Arbeitsplatz - Lieferung ohne Fass!

TÜV-GEPRÜFT

Die untersuchte Abfüllstation weist in der gesamten Ausführung bei bestimmungsgemäßer Verwendung keine eigenen potenziellen Zündquellen auf und kann aus explosionsschutztechnischer Sicht in der Form realisiert werden.

Art.Nr. 5001-496-700



Schützt
Anti-Statik-Kabel zum Schutz vor elektrostatischer Aufladung, die zur Explosion führen kann

Praktisch
Hochwertige Edelstahl-Fasspumpe

Universell
Adapter für 60 und 200 Lt Fass

Sicher
Spanngurt zur optimalen Fixierung

Sorgfältig
100 Anhänger für den Scheibenwischbehälter

Rationell
3 Sonax Messbecher mit Mischtablette

Nützlich
Ablagefach für Werkzeug und Werkstatt-Utensilien

Sichtbar
Füllstand immer sichtbar durch hochwertiges, transparentes Fass mit Skalierung

Flexibel
Rollen und Feststellbremsen



Inklusive:
3 Messbecher
100 Anhänger für den Scheibenwischbehälter
100 Anhänger für den Rückspiegel

*Bei Kauf von 1.600 Lt. Sonax AntiFrost&KlarSicht Konzentrat erhalten Sie die rollbare Abfüllstation zu einem Aktionspreis!
Im Hinblick auf die Leistungen aus § 1, verpflichtet sich der Partner gegenüber Kastner, ab Vertragsbeginn, in einem Zeitraum von 2 Jahren min. 1.600 Lt SONAX AntiFrost&KlarSichtKonzentrat (für die bewegliche Werkstatt-Abfüllstation) bei Kastner zu beziehen.

Kühlerfrostschutz Universal, 1 Lt
Zum Nachfüllen aller Kühlsysteme und Motoren.

Mischbar auf alle Frostschutztypen!

VPE = 6 Stück
Art.Nr. 5023-213-13



Defrost Siedeaufsalz Sack, 25 kg
Bestes österreichisches Siedesalz mit sehr schneller Auftauwirkung. Sehr gut streufähig.
Art.Nr. 5052-448-254



Vignettenschaber
Farblich sortiert.
Art.Nr. 3602-607-34



Bosch Wischerblätter Aerotwin

- perfekte Wischleistung
- lange Lebensdauer
- Erstausrüsterqualität
- aerodynamisches Design
- dank vormontierten Adapter leicht zu montieren



Passend für:
Fiat Fiorino, Peugeot Partner
Art.Nr. 0841-339-700-786-3



New

Glühkerzen DuraSpeed – in OE-Qualität

- verbesserte Leistung und schneller Start
- lange Lebensdauer
- niedriger Stromverbrauch



Passend für:
Mercedes C, E-Klasse

Einbau mit Anzugsdrehmoment!

Art.Nr. 0608-025-070-305-7



Antifrost Winterbeast, gebrauchsfertig -20°C

Scheibenreiniger mit intensivem Duft für die Scheibenwaschanlage im Winter.

Beseitigt Öl, Ruß, Salz und sonstige typische Winterverschmutzungen mit wenigen Wischtakten und reduziert damit den Verbrauch.



Art.Nr.	Gebinde
5051-135-441	3 Lt Beutel
5051-135-500	5 Lt

KlarSichtMicrofaserTuch

Das spezialimprägnierte Microfasertuch schützt Innenscheiben zuverlässig vor Beschlag und schafft rundum klare Sicht.



Mit Langzeitwirkung. Fusselfrei.

Tuchgröße 25 x 40 cm.

Art.Nr. 5051-421-200



- ▶ kostenlose Teilnahme
- ▶ bei jedem Einkauf punkten
- ▶ attraktive Prämien
- ▶ aktuelle Aktionen und News der Partner

» Gleich registrieren
www.extra-praemien.at

NRGkick – die mobile Wallbox für die Werkstatt oder Zuhause mit WLAN, Bluetooth®

Dank patentiertem Sicherheits-Stecksystem können diese mobilen Wallboxen (max. 22 kW Ladeleistung) an allen verbreiteten Stecker-Systemen bzw. Stromarten verwendet werden (Schuko 230 V, Starkstrom 16 & 32 A).

Durch diese Flexibilität können E-Autos in der gesamten Werkstatt geladen werden - ungebunden an fix montierte Wallboxen. Dank Bluetooth® und/oder WLAN Verbindung haben Sie eine übersichtliche Energie- und Ladekostenanzeige bzw. eine übersichtliche Ladestatistik

- Qualitätsprodukt aus Österreich
- entspricht höchsten Sicherheitsstandards und ist auf Langlebigkeit ausgelegt
- dank WLAN sind laufend Updates möglich - auch zeitgesteuertes Laden sowie weitere SMART FEATURES
- Das Vorteilsset beinhaltet die Wallbox + Stecker Aufsatz 32 A 5 Pol, 16 A 5 Pol, 16 A 3 Pol, Typ E + F „Schuko“ 13 A (EU) und eine praktische Transporttasche

Steckeraufsatz Set Standard EU

Bestehend aus:

- CEE 16 A 5 Pol: 11 kW
- CEE 16 A 3 Pol: 3,7 kW
- Schuko: max. 2 kW
- Überhitzungsschutz
- Lichtbogenschutz

Art.Nr.	Beschreibung
3606-125-010-61	Wallbox Vorteilsset 5 m
3606-127-010-61	Wallbox Vorteilsset 7,5 m
3606-125-010-01	Wallbox 5 m
3606-127-010-01	Wallbox 7,5 m
3606-200-010-53	Steckeraufsatz Set Standard EU



Wallbox Vorteilsset



Steckeraufsatz Set Standard EU



mobile Wallbox



Erkundigen Sie sich nach den aktuellen Förderungsaktionen für E-Mobilität.

Alles Infos finden Sie unter:
www.umweltfoerderung.at



Typ 2 Stecker für ca. 95% Marktabdeckung für E-Autos in Österreich

Isolierter Werkzeug-Satz für Hybrid- & Elektrofahrzeuge, 43-tlg.

- Isolierung nach IEC 60900
- im edlen Aluminiumkoffer
- Spezial-Werkzeugstahl

Art.Nr. 6000-117-189-0



Maulschlüssel-Satz mit Schutzisolierung, 18-tlg.

- Isolierung nach IEC 60900
- Maulstellung 15° abgewinkelt
- Chrom Vanadium
- in stabilem Kunststoffkoffer

Art.Nr. 6000-118-150-0



Für den Tesla Model 3

für die Bremse

Eines der meisterverkauften Elektroautos der Welt ist seit 2019 in Europa erhältlich und jetzt auch in unseren Werkstätten angekommen.

Wir bieten bereits einige gefragte Teile für diese Fahrzeug im Freien Markt an.

Art.Nr.	Beschreibung
2151-811-081-004	Bremsbelag, vorne
2151-811-081-005	Bremsbelag, hinten
2151-812-0-810-03C	Bremsscheibe, vorne
2151-812-0-810-04C	Bremsscheibe, hinten



für die Karosserie - lieferbar ab Ende Jänner

Motorhaube, Alu

Art.Nr. 1810-640-313-01



Kotflügel

mit Loch für Seitenblinker



Art.Nr.	Position
1810-640-313-51	links
1810-640-313-61	rechts

Radhaus vorne, PVC

mit Loch für Seitenblinker



Art.Nr.	Position
1810-640-313-71	links
1810-640-313-81	rechts

Stoßstange, vorne

grundiert

Art.Nr. 1820-640-330-31



Frontscheibe

- Glasausführung: Verbund
- Farbe: grün, Solarkontrollglas
- Scheibenausstattung: mit Rahmen

Passend für:
VW Caddy 3/5 04-21

Art.Nr. 1854-850-280-110-9



Alles aus einer Hand:
bei uns bekommen Sie von der Windschutzscheibe bis zum
Kalibriertool alles! Gerne beraten wir Sie!

Natürlich sind auch Windschutzscheiben von Pilkington bei uns verfügbar.

Scheiben-Schneiddraht, gezopft



- sehr flexibel
- arbeitet sägend
- bestens geeignet zum Durchtrennen von schwer zugänglichen Kleberaupen
- Edelstahldraht



Beschreibung	Art.Nr.
22,5 m; Ø 0,8 mm	6000-140-221-1
50 m; Ø 0,8 mm	6000-140-221-2

Scheiben-Schneiddraht, 4-kant



- beste Schneidwirkung
- arbeitet schneidend
- bestens geeignet zum Durchtrennen von gut zugänglichen Kleberaupen
- Edelstahldraht



Beschreibung	Art.Nr.
22,5 m; Ø 0,6 mm	6000-140-221-4
50 m; Ø 0,6 mm	6000-140-221-5

Doppelsaugheber-Satz



- mit zwei Schnell-Lösehebel
- ideal für gewölbte Autoscheiben
- max. 80 kg Tragkraft
- Ratschengurt zur Fixierung der neu eingeklebten Autoscheiben

Art.Nr. 6000-140-101-0



Plakettenschaber, 38 mm



- ideal zum Entfernen von Plaketten, Dichtungs- und Klebstoffresten
- mit leicht auswechselbarer Klinge
- mit Befestigungsöse
- Kunststoffhandgriff

Art.Nr. 6000-911-812-6



Ersatzklingen

Art.Nr. 6000-911-812-7



Universal Ein-Mann-Betrieb Scheiben-Austrenngerät, 5-tlg.

- mit großer Umlenkrolle: geringerer Kraftaufwand und Minimierung der Gefahr von Drahttriss
- Drahtführung unmittelbar vor der Scheibe, dadurch entfällt in den meisten Fällen die aufwendige Demontage von Verkleidungsteilen
- leichte Bedienung durch Einmannbetrieb
- besonders hochwertige Pumpsauger für sicheren Halt auf der Scheibe
- Saugkraft pro Teller bis max. 110 kg
- beweglicher Saugteller auch für stark gewölbte Scheiben

Art.Nr. 6000-140-236-0

Bestehend aus	Art.Nr.
Ahle	6000-140-233-4
Draht	6000-140-233-5
Scheibenaustrennwerkzeug	6000-140-233-1
Seilumlenkhalter	6000-140-233-6
Polyethylene Austrennschnur, 25 m	6000-140-230-9
Schutzbrille-transparent, Ohrstöpsel	6000-310-017-6



Messer-Schaber-Satz, 27-tlg.

- einfacher Klingenwechsel durch Lösen der Rändelschraube am Spannfutter
- praktisches Aufbewahrungssystem durch wechselbare Klingensformen
- bestens geeignet für unterschiedlichste Anwendungsbereiche durch verschiedene Klingen
- Schaber mit 2-Komponentengriff
- Profi-Universal-Messer mit Aluminiumgehäuse
- in stabilem Kunststoffkoffer

Art.Nr. 6000-907-220-0

Bestehend aus	Art.Nr.
Profi-Universal-Messer, 145 mm	6000-907-214-5
2-Komponenten Schabergriff,	6000-907-220-1



Epoxy Rostsanierer, 400 ml

Epoxy Grundierung für den industriellen Unterhalt von Konstruktionen, Anlagen, Maschinen, Fahrzeugen etc.
Gute Verträglichkeit mit den meisten handelsüblichen Decklacken.

Ist frei von Schwermetallen und mineralischen Säuren.

Art.Nr. 5074-530-04

11+1 GRATIS!



Karosserieklebstoff MS 9320SF BK CR, 300 ml

- für die Nachbildung von Flachstrahl- und Breitstrahl-Dichtnähten mit OEM-Struktur
- Hautbildungszeit beträgt ca. 10 - 20 Min

Art.Nr. 5044-255-839-2

11+1 GRATIS!



2K-Polyurethanschaum, 50 ml

PU 9161 AF DC
Farbe: Dunkelgrau

- flexibler, weichelastischer 2K-Polyurethanschaum
- speziell zur Unterfütterung von Fahrzeugkarosserien

Art.Nr. 5044-208-853-6

TEROSON



Vorbereitungstücher, gebrauchsfertig, 50 Stück

BONDERITE

- verbessern die Haftung von Lacken und Dichtstoffen auf der Oberfläche
- bieten Korrosionsschutz für den nächsten Lackiervorgang
- hervorragend für die Konversionsbeschichtung blanker Metalloberflächen geeignet

Art.Nr. 5044-215-652-6



Sprühkleber

VR 5000 AE , 400 ml

- zum Kleben von porösen Materialien
- wasserbeständig
- verstellbarer Sprühkopf
- Teile (Folien/Lamine) sind leicht wieder lösbar

Art.Nr. 5044-860-240

TEROSON



11+1 GRATIS!

Karosserieklebstoff MS 9120 SuperFast, rot/silber, 310 ml

TEROSON

- lösungsmittel- und isocyanatfrei
- zum Abdichten von Fugen und Nähten und Blechstößen
- zum Kleben von Tuningteilen
- Hautbildungszeit beträgt ca. 10 Min

Art.Nr. 5044-135-821-6



11+1 GRATIS!

Teroson BOND60 Scheibenkleber-Set PU8597, 310 ml

- komplettes Set mit Reiniger, Primer und Klebstoff
- geprüfte Wegfahrzeit von nur 60 min
- schnelles Kleben dank kalter Verarbeitung
- OEM-Zulassung

Bestehend aus:

- Scheibenkleber „BOND 60“, 310 ml
- Auftrags-Düse rot
- Glasprimer „BOND ALL-IN-ONE-Primer“, 10 ml
- Applikator
- Reinigungstuch für Glas und Lack
- BOND Sponge Reinigungsschwamm

Art.Nr. 5044-268-892-3

TEROSON



Teroson Aktion
11+1 STÜCK gratis dazu!
Nur solange der Vorrat reicht.

Kaufen Sie im Aktionszeitraum 11 Stück im Karton (VPE = 12 Stück) sortenrein & erhalten Sie das 12. GRATIS DAZU!

Spiegelglas für Außenspiegel

- asphärisch
- beheizbar

Passend für:
VW Golf V 03-10, Skoda Suberb 01-08



Art.Nr.	Position
1870-589-483-7	links
1870-589-483-8	rechts



Lichtscheibe, Heckleuchte

- 7-Kammerleuchte
- mit Rückstrahllicht
- rot, weiß

Passend für:
VW Crafter, Mercedes Sprinter



Art.Nr.	Position
0331-838-320-18	links
0331-838-320-19	rechts



Kennzeichenleuchte, hinten links & rechts ohne Dichtung

Passend für:
VW Caddy III 04-15, Caddy IV 15-, T6 15-
Art.Nr. 1870-583-792-0



Kennzeichenleuchte LED, hinten links & rechts

Passend für:
Audi A1 10-18, A4 07-16, Q7 15-
Art.Nr. 1870-030-792-0



Blinkleuchte Außenspiegel

- LED
- weiß

Passend für:
VW Golf VII 12-21



Art.Nr.	Position
1870-576-691-5	links
1870-576-691-6	rechts



APP DIR DEIN TEIL!

Hol Dir unsere CAR Autoteile App jetzt auf dein Smartphone!



CAR

FENSTERHEBER

- über 1.400 Artikel
- 100% passgenau
- im Technical Center getestet



Einbautipps: von Fachleuten für Fachleute

- Allgemeine Tipps zur Fensterheber Montage.
- Detaillierte, bebilderte Schritt für Schritt Anleitung.
- Informationen zum Funktionstest.
- Liegt in der Verpackung oder zum Download über:
 - QR-Code auf unserem Label
 - unseren Webkatalog
 - TecDoc



TESTED QUALITY
WINDOW LIFTER



Fensterheber mit Motor für Fiat 500

Art.Nr.	Position
1870-160-426-1	links
1870-160-426-2	rechts

Fensterheber mit Motor für Fiat Ducato 15-

Art.Nr.	Position
1870-098-226-1	links
1870-098-226-2	rechts



DIEDERICHS Karosserieteile GmbH

 Karosserieteile & Beleuchtung

TUNING
& VEREDELUNG

55 JAHRE ERFAHRUNG!



auf 30.000qm Lagerfläche lagern

60.000 versch. Artikel für 650 Fahrzeugtypen sofort lieferbar!

unser komplettes Programm finden Sie bei auto-kastner.at



Karosserieteile & Beleuchtung

1967 - 50 Jahre Erfahrung im Bereich Karosserieteile & Beleuchtung ermöglicht DIEDERICHS den Verkauf von qualitativ hochwertigen Ersatzteilen mit vergleichbarer Qualität gegenüber Originalteilen.

Auswahl aus dem Karosserie-Programm

- Karosserieteile
- Beleuchtungsteile
- Reparaturbleche
- Stoßstangen
- Querlenker
- Kühlergrill
- Kühler & Klimatechnik
- Außenspiegel
- Gewindefahrwerke
- Ersatzfederbeine
- Design-Klarleuchten
- Nebelscheinwerfer
- Nebelschlussleuchten
- Motorhauben
- Kotflügel

TUNING & VEREDELUNG

2003 beginnt Jan-Christian Diederichs mit dem Aufbau der Marke „Diederichs Tuning & Veredelung“. Mittlerweile hat DIEDERICHS das größte Tuning-Sortiment in Europa .

Auswahl aus dem Tuning-Programm

- Schweller & Spoiler
- 2in1 Lights
- Bremsleuchten
- Federn
- Gewindefahrwerke
- Gridlights
- Grills ohne Emblem
- LED-Seitenblinker
- LED-Tagfahrlicht
- LED-Kennzeichenlampe
- LightBar Design
- Nebelscheinwerfer
- Real DRL Headlight
- Sport-Endschalldämpfer
- Stoßstangen / Bodykits



vergleichbare Qualität gegenüber dem OE-Teil



Europas größtes Tuning-Sortiment!

 **Koffer-/ Laderaumklappe**



Passend für:
VW Touran, 03-10
Art.Nr. 1874-229-502-8



 **Heckklappe mit Fensterausschnitt**



Passend für:
T5, 03-12 (alle Modelle)
Art.Nr. 1874-227-302-8



 **Türen**



Passend für:
VW Polo, 4/5 Tüer, 09-17

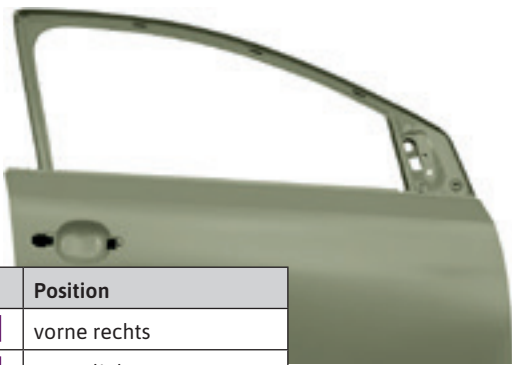

Art.Nr.	Position
1874-220-632-0	vorne rechts
1874-220-632-1	vorne links
1874-220-632-2	hinten rechts
1874-220-632-3	hinten links

 **Türen, vorne**



Passend für:
Kia Picanto, 11-17



Art.Nr.	Position
1874-650-612-0	rechts
1874-650-612-1	links

 **Heckklappe**



mit Loch für Bremslicht
Passend für:
Mitsubishi L200, 05-10
Art.Nr. 1874-588-183-0



 **Heckklappe**



Passend für:
Mitsubishi 96-06



Art.Nr.	Beschreibung
1874-588-082-6	ohne Loch für Bremslicht
1874-588-082-7	mit Loch für Bremslicht

Paket 105 - Gys Dentstation Premium Expert 400 mit ARC Pull 200

Dentstation Premium-Ausbeulstation für die Reparatur von kleinen, mittleren und großen Schäden an Karosserie-Stahl-Außenhaut-Bauteilen. Gewichtsreduzierte, ergonomisch optimierte Zugwerkzeuge mit durchdachten Detaillösungen ergänzen das System zur unverzichtbaren Ausrüstung für Karosseriespezialisten.

- Ausbeulen, ohne Demontage von Verkleidungsteilen und Instandsetzen statt Teilersatz
- Reduzierung der Reparaturzeiten bis zu 60% und mehr - Gewinnmaximierung durch Effizienzsteigerung
- kurze Amortisationszeiten

Art.Nr. 6511-D36-765

Technische Daten	
Spannung	400 V
Notleistung LTP	4.500 A
Pistole Auto	1 x
Pistole manuell	1 x
Pistolenkabel Auto	3 m / 70 mm ²
Pistolenkabel manuell	2 m / 70 mm ²
Zubehör	Spotter Box Pro

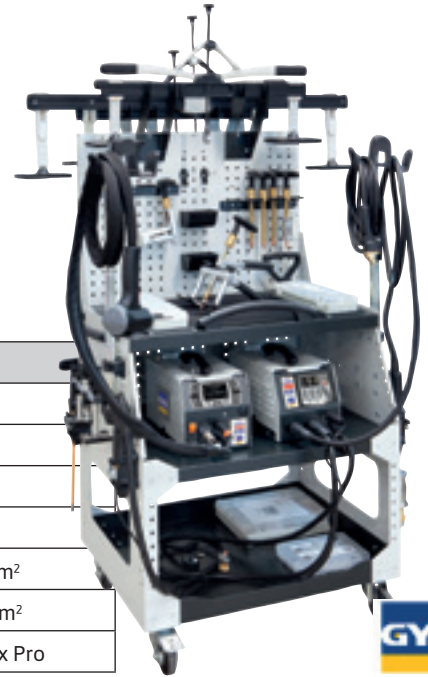

Paket 106 - Gys Autopulse 220-M3 - inkl. 3 Brenner

Kompakte 1-phasige, inverterbasierte Impulsstromquelle mit 220 A Schweißleistung.

- 3 integrierte 4-Rollen-Drahtvorschubeinheiten, an denen neben Standard-Schweißbrennern auch Push-Pull und Spoolgun Brennersysteme eingesetzt werden können
- eignet sich auch zum Verschweißen von Drahttransport sensibler Schweißzusätze wie z.B. Aluminium
- 57 hinterlegte Synergieprogramme für Stahl, Edelstahl, MIG-Löten und Aluminium
- mit großem mehrfarbigem Display

Art.Nr. 6511-D36-703

Technische Daten	
Schweißstrom	15 - 220 A
Netzanschluss	240 V
Netzabsicherung	16 A
Ø Schweißdraht	0,6 - 1,2 mm
Brenneranschlüsse	3



Paket 134 - Gys Gyspot Inverter PTI-s7 Pack

prozessorgesteuerte Multifunktions- Punktschweißanlage neuester Bauart zur Instandsetzung moderner Fahrzeugkarosserien

- wassergekühlter Mittelfrequenz-Transformator (in der C-Zange integriert)
- bis zu 40% niedrigere Stromaufnahme gegenüber Kabeltechnologie
- Betrieb schon ab 16 A träger Netzabsicherung möglich
- hohe Einschaltdauer durch effiziente Kühlung

Art.Nr. 6511-D21-803

Technische Daten	
Schweißstrom	bis 14.500 A
Zangenpressdruck	550 daN/8 bar
Gewicht Zange	9,9 kg
Schlauch Länge	4 m



**Paket 192 - Induktionsheizgerät
POWERDUCTION 50LG**
erhitzt und lockert festsitzende Stahl- & Aluminiumteile in
kürzester Zeit - flüssiggekühlt

Vorteile

- » **Heizleistung von 5.200 W:** Metallbleche bis zu einer Stärke von 6 mm können in 500 W-Stufen erhitzt werden; 1.000°C werden innerhalb einer Sekunde erreicht
- » **sicher & zeitsparend:** gezieltes und punktuelles Erhitzen ohne Flamme; Kabel, Rohre und anderen empfindliche Teile können ohne Demontage bearbeitet werden
- » **Bedienkomfort:** 3 m langes Induktorkabel
- » **inklusive** Induktor komplett **POWERDUCTION C20/B1**

Anwendungsgebiete:

- Notwendig zur Entsperrung von Lenkgestängen (Achsvermessung).
- Ausbau von Glühkerzen, festsitzenden Wischerarmen, Körben der Reserveräder
- Lösen von Bolzen der Spurstangenköpfe ohne Achsmanschetten zu beschädigen
- Ausbau von Antriebswellen in der Radnabe
- Demontage von PKW- & LKW-Abgasanlagen

Ideal für Arbeiten an der Karosserie:

- Demontage von geklebten Karosserieverbindungen aus Stahl und Aluminium
- Richtarbeiten an verzogenen Karosserieteilen (außer HSS)

Art.Nr. 6511-D55-599



Technische Daten	
Spannung	230 V
Stromstärke	25 A
Leistung	5,2 kW
Frequenz	30 - 50 kHz
Gewicht	65 kg



**Paket 193 - Induktionsheizgerät
POWERDUCTION 39LG**

Wie POWERDUCTION 50LG aber:

- **Heizleistung von 3.700 W:** Metallbleche bis zu einer Stärke von 6 mm können in 250 W-Stufen erhitzt werden; 1.000°C werden innerhalb einer Sekunde erreicht
- » **Bedienkomfort:** 4 m langes Induktorkabel

Art.Nr. 6511-D58-583



Technische Daten	
Spannung	230 V
Stromstärke	16 A
Leistung	3,7 kW
Frequenz	30 - 50 kHz
Gewicht	50 kg



**Paket 194 - Induktionsheizgerät
POWERDUCTION 160LG**
für den intensiven Einsatz in industriellen Arbeitsbereichen

Vorteile

- » **Heizleistung 16 kW:** einstellbar in 10% - Schritten bis 1.500 W Durchschnittswerte Erhitzung bis „Rotglut“
- » **sicher & zeitsparend:** gezieltes und punktuelles Erhitzen ohne Flamme; Kabel, Rohre und anderen empfindliche Teile können ohne Demontage bearbeitet werden
- » **Bedienkomfort:** 6 m langes Induktorkabel für das Arbeiten an unzugänglichen Bereichen

Kontrollierter Erhitzungsprozess

verfügt über ein integriertes Heizzeitmanagement und kann mit einer intelligenten Temperatursteuerungsbox zur präzisen Steuerung des Erwärmungsprozesses ausgerüstet werden (Optional: Powerduction Heat Controller).

Art.Nr. 6511-D57-814



Technische Daten	
Spannung	400 V
Stromstärke	≥ 32
Leistung	16 kW
Frequenz	20 - 60 kHz
Gewicht	136 kg



Passendes Zubehör

Verschiedene Ausführungen auf Anfrage erhältlich.

Ferritaufsätze



Art.Nr.	Modell
6511-053-823	Aufsatz B1
6511-053-458	Aufsatz B2

Ferrit-Schutz



Art.Nr.	Modell
6511-056-909	Schutz B1
6511-056-916	Schutz B2

Ersatzkontaktrohr

- VPE = 10
- für Schweißbrenner 150 A



Art.Nr.	Beschreibung
6511-041-912	L = 0,8 mm
6511-041-929	L = 1 mm; M6

Schweißdraht CuSi3

Art.Nr.	kg	Ø
6511-086-647	5	0,8 mm
6511-086-654	5	1,0 mm

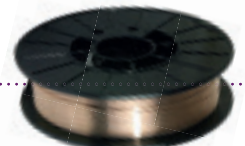

Ersatzdüse Brenner

1 Satz = 3 Stück



Art.Nr.	für Brenner
6511-041-875	150 A
6511-041-882	250 A

Schweißdraht Stahl

Art.Nr.	kg	Ø	Länge
6511-086-128	5	0,8 mm	200 mm
6511-086-227	15	1,0 mm	300 mm

Schweißdraht Alu

Art.Nr.	kg	Ø	Länge
6511-086-524	7	1,0 mm	300 mm

» Informieren Sie sich bei uns!

Multifunktionsprüflampe „Power Probe III“

- Durchgangsprüfung mit Hilfe des zusätzlichen Massekabels
- schlechte Massekontakte können lokalisiert werden
- 12 m Kabel ermöglicht Prüfarbeiten am gesamten KFZ
- 2 integrierte Leuchtdioden kopfseitig sorgen für Licht an der Problemstelle
- integrierter Schutzschalter
- Spannungsbereich: 12 - 24 V

Art.Nr. 6504-450-200



Zugkralle DURAL verstärkt mit 8 Haken, Aufnahme M14 x 1,5

- mit Haltefedern
- Stahlhaken können vor dem Ansetzen bedarfsgerecht gestellt werden; in der Stelle gehalten durch die Spreizkraft der Federn - kein Abkippen mehr!

Art.Nr. 6504-509-418-L



Smartpuller Set Silver

Einfach und schnell in der Anwendung. Das Ziehen fast aller Flächen der gesamten Fahrzeugkarosserie in alle Richtungen wird ermöglicht.

- flexibel schräg
- am Fahrzeug-Eck oder
- auf dem Dach

- einfaches Handling durch den kompakten Aufbau
- Beulen können über die gesamte Karosserie in jede notwendige Richtung gerichtet werden
- einfache Verwendung durch das bewegliche Stativ auf Rädern und den verstellbaren Gummiauflagen
- Gummiauflagen können an den verstärkten Flächen der Karosserie angesetzt werden; um beste Unterstützung für jede zu richtende Fläche zu gewähren
- Richten von außen mit dem Smartpuller bedeutet eine deutlich erkennbare Zeitersparnis, da Türen und andere Karosserieteile nicht aus- und wiedereingebaut werden müssen

Art.Nr. 6504-509-700-S



Uni-Türrichtwerkzeug mit verlängerter Grundplatte, extra tief und mit 5 Bolzen

Der Werkzeugsatz besteht aus einem Grundgerät und fünf auswechselbaren Spezialbolzen mit verschiedenen Durchmessern und verschiedenen Längen. Der Richthebel besteht aus hochwertig verchromtem Stahl.

Auch für SUVs geeignet.

Art.Nr. 6504-593-420-A



Gmelin+MOLL
Werkzeug GmbH

Karosseriekammern-Satz, 16-tlg.

Die schlanke Bauform der Klammern ermöglicht es, Neuteile besser und schneller einzupassen.

- 8 Stück Klammern Gr. 2 1,3 - 1,6 mm Blechstärke
- 4 Stück Klammern Gr. 3 2,0 - 2,4 mm Blechstärke
- 3 Stück Klammern Gr. 4 2,7 - 3,0 mm Blechstärke
- Lösewerkzeug in Kunststoffbox

Art.Nr. 6504-940-500-A



Engloch-Klammer mit Daumenhaken

Durch den im Set enthaltenen Daumenhaken kann die Engloch-Klammer schnell und sicher mit dem Practi-Haken an Gleithammer oder Kette verbunden werden.

Achtung: Der Practi-Haken ist nicht im Set enthalten!

Art.Nr. 6504-055-000-NSE-T



Gmelin+MOLL
Werkzeug GmbH

Gleithammer 5 kg „Starter Set“

Diese Satzzusammenstellung ist ideal z. B. für Neueinsteiger in den Karosseriebau.

Ohne Rüstzeit kann sofort in jede Richtung ein starker Zug ausgeführt werden.

Art.Nr. 6504-101-212-HSS-1



Gmelin+MOLL
Werkzeug GmbH

Schwerer Gleithammer 9 kg mit Practi-Haken

Im Unterschied zu anderen Gleithämmern auf dem Markt ist bei diesem Gerät der Griff nicht aufgeschraubt, sondern aufgegossen.

Der integrierte Handschutz ist extra groß, um schmerzhaften Quetschungen an der Hand vorzubeugen.

Ohne Rüstzeit kann sofort in jede Richtung ein starker Zug ausgeführt werden.

Art.Nr. 6504-101-312-HS



Gmelin+MOLL
Werkzeug GmbH

Hitze- & Flammschutzdecken

- hitzeblockend, flammenresistent, nicht schmelzend und nicht tropfend
- hohe Anwendungsgrenztemperatur von max. 1.400°C (nass bis kurzzeitig max. 3.400°C)
- sehr hohe Hitze- & Schallisolationenwerte bei verhältnismäßig geringem Flächengewicht (600 g/m²)

Art.Nr. 6504-211-620



Gmelin+MOLL
Werkzeug GmbH

Patentausbeulsatz universal, 7-tlg.

Zum gefühlvollen Ausziehen verschiedener Deformationen an der Karosserie.

Im Satz enthalten:

- Saugnapf Ø 130 mm
- Haken für 8 mm U-Scheiben
- Bärenkrallen DURAL mit 8 Haken sowie Haltefedern
- Spannfutter für Anschweißnägel 2,0 und 2,5 mm
- großer & kleiner Rundhaken
- Mundstück Set für Klebepilze mit Dämpfer
- jeweils 1 x erforderlicher Gewindeadapter

Art.Nr. 6504-101-203



Technische Daten	
Schlaggewicht	1,4 kg
Gewinde	3/8" 24G UNF
Gleithammer L	590 mm
Gewicht	4,5 kg

Gmelin+MOLL
Werkzeug GmbH

Paket 132 - Consul PneuLift® 0.35 FK BE

Pneumatische Hebebühne mit flexiblem Doppelhubsystem für den professionellen Einsatz im Karosserie- & Lackierbetrieb.

Aufnahme des Fahrzeugs erfolgt wahlweise auf den Rädern stehend oder mittels abkoppelbarem Grundkörper durch Aufnahme mit Tragarmen an den vorgeschriebenen Aufnahmepunkten.

- Bedienung über Handhebelventil
- stabile Bauweise durch Einsatz hochwertiger Komponenten
- Fahrbahnausleger berostet zur Aufnahme auf den Rädern
- Absetzfunktion des Auslegers, Höhe ca. 450 mm
- Grundkörper mit schwenkbaren Tragarmen zum Radfreiheben
- manuelle Tragarmarretierung
- serienmäßig gebuchte Lager und Bolzen
- Abrollsicherungen vorne und hinten
- Fangeinrichtung mittels selbstsicherndem Klinkensystem
- automatisches Entriegelungssystem der Fangeinrichtung
- Bodenebene Ausführung mit CE-Stopp
- Farbe: RAL 9005 und 7035

Art.Nr. 6320-668-004

CONSUL®

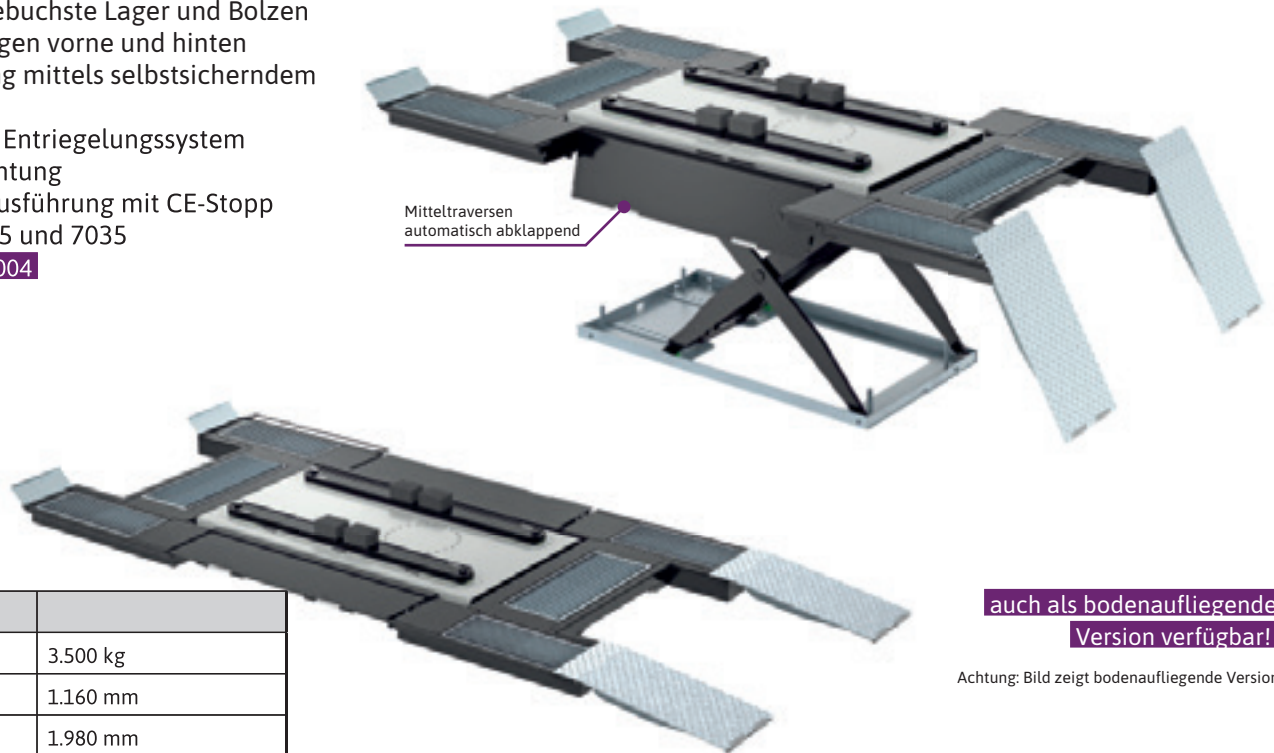

auch als bodenaufliegende Version verfügbar!

Achtung: Bild zeigt bodenaufliegende Version!

Technische Daten	
Tragkraft	3.500 kg
Hubhöhe (max.)	1.160 mm
Fahrbahnbreite	1.980 mm
Fahrbahnlänge	3.700 mm
Aufstelllänge mit Auffahrrampen	4.384 mm
Druckluft max.	8 bar

Paket 135 - Absaugstation Herkules T-2 Mobil
die flexibel einsetzbare Energiestation in der Lackierwerkstatt

- große Ablagefläche und Aufhängungen für Werkzeuge und Verbrauchsmaterial
- mit großen Laufrollen: einsetzbar auf Gitterberostung und überall sonst in der Werkstatt
- benötigte Werkzeuge und Materialien sind sofort zur Hand

Besonderheiten:

- starke Saugleistung
- vollautomatische Filterreinigung
- staubreduzierte Entsorgung

Art.Nr. 6750-T2M

Technische Daten	
Turbineneinheit	1,3 kW / 230 V
Luftvolumen	220 m³/h
Filterklasse	Staubklasse M



Paket 41 - Car-O-Liner Speed - Der multifunktionelle Arbeitsplatz mit geringer Rüstzeit!

Geeignet zur Instandsetzung von leichten bis mittleren Schäden und als Servicebühne.

- zum Heben, Festhalten und Ziehen (Zugvorrichtung 180° einsetzbar)
- Zuggerät stufenlos einstell- und schwenkbar
- mit Car-O-Tronic Messsystem kombinierbar

Art.Nr. 6530-345-753-2KO-M



Lieferumfang:

- Zuggerät 5.000 kg
- Fußpumpe für Zugvorrichtung
- Zugkette 5.000 kg mit Haken
- Seitenzugvorrichtung
- Umlenkung für Zugvorrichtung nach unten
- 4 Schwenkarme mit Erhöhungen 60 mm
- Fahrzeug UNI- Klemmsatz
- Schlauchabdeckung 2 m
- Hydraulikschlauch 7 m
- Hydrauliköl 5 Lt

Technische Daten	
Tragkraft	2.500 kg
Höhe max.	1.600 mm

Bodenebener Einbau möglich!

CAR-O-LINER®

Paket 168 - Car-O-Liner Richtbank Quick 42 Richtbank mit Auffahrmöglichkeit!

Die wirklich perfekte Lösung für alle Arten von Karosseriearbeiten!

- leicht abnehmbare Aluminiumauffahrrampen
- einzigartige, hydraulische Freihebevorrichtung
- automatische Abkippen- & Auffahrfunktion
- eingebautes Hydraulikaggregat
- interne Hydraulik- & Druckluft Anschlüsse
- Mess- & Diagnose-Möglichkeiten ohne Rüstzeiten; Fahrzeug steht auf den eigenen Rädern

Art.Nr. 6530-QUI-CK4-2

Technische Daten	
Richtbanklänge	4.200 mm
Länge mit Zuggerät	5.320 mm
Richtbankbreite	1.100 mm
Höhe min. - max.	480 - 1.480 mm
Hubkapazität	3.000 kg
Zugkapazität	10 t
Neigungswinkel Richtbank	3,5°
Neigungswinkel Rampen	12°
Druckluft	8 - 10 bar
Motor	2,6 kW, 16 A träge
Stromanschluss	400 V, 5 x 2,5 mm ²

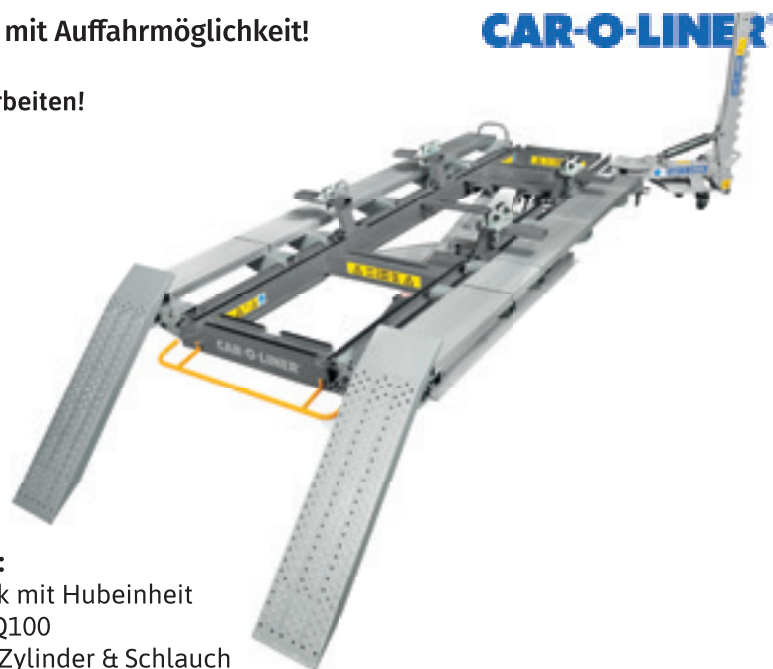

Lieferumfang:

- Q42 Richtbank mit Hubeinheit
- Rampensatz Q100
- Zuggerät mit Zylinder & Schlauch
- Umlenkrolle D90
- Zugkette mit Haken 10 t
- Hydraulikhebersatz Q170
- Bankteile Standard B61
- Hydrauliköl 5 Lt

CAR-O-LINER®

Passendes Zubehör

Wird zum Ziehen von unterschiedlichen Karosseriebereichen benötigt.



1



2



3

	Beschreibung	Lieferumfang	Art.Nr.
1. Zugbügelsatz 11-tlg.	Zugkraft: 10 t	<ul style="list-style-type: none"> • Zugbügelsatz • Domzugbügelsatz • Umlenkrolle 	6530-413-27
2. Spezialklemmensatz VAG	zur Verankerung an den Ausrichtvorrichtungen, die nicht mit den Standardklemmen am Schweller verankert werden können	<ul style="list-style-type: none"> • 4 x Grundträger • 2 x Tragegurte • 4 x Lochklammern • 3 x Adapterplattensätze 	6530-413-16
3. Zugklammersatz 2-tlg.	Wird für das Rückformen von Strukturschäden an Fahrzeugen benötigt		6530-413-28

Unterstellböcke

stabil und trotzdem einfach in der Handhabung

Art.Nr. 6530-131-111-500-0

Technische Daten	
Höhe	475 mm
Bodenmaß	407 x 446 mm



Paket 84 - Car-O-Liner PointX Karosserie - Messsystem

CAR-O-LINER®

Schnelle und genaue Schadensanalyse mit Dokumentation

- ergonomische Leichtbauweise durch Verwendung von Kohlefaser
- autom. Höhenberechnung beschleunigt die Diagnose
- Möglichkeit der Punkt-zu-Punkt Oberbauvermessung
- prozessorientierte Benutzeroberfläche
- Bluetooth®-Verbindung mit Vision2 PointX Software
- Zugang zu Car-O-Data - Datenbank mit mehr als 7.000 Fahrzeugen für PointX
- kompatibel mit Adaptern des elektronischen Messsystems Car-O-Tronic
- elektronische Dokumentation mit Ausdruckmöglichkeit
- PC oder Laptop mit Windows Betriebssystem muss bauseits gestellt werden

Art.Nr. 6530-455-90

Technische Daten	
L min. mit Adapter	300 - 740 mm
L max. mit Adapter	1.400 - 2.000 mm
Höhe mit Indinometer	600 mm
Gewicht	0,9 kg



**GESPARTE ZEIT ist
verdientes Geld!**

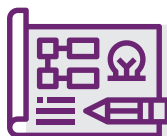

Unser Service für Sie

Unsere Spezialisten in der Planungsabteilung geben täglich ihr Bestes für Sie. Selbstverständlich nehmen wir auch gerne Ihren Auftrag an!

Individuelle Lösungen, maßgeschneiderte Lackieranlagen und einzigartiger Service zeichnen uns als Kastner aus.

**Erkundigen Sie sich bei
Ihrem Außendienstmitarbeiter!**



Unsere Spezialisten in der Planungsabteilung bei ihrer täglichen Arbeit. Jedes Detail wird berücksichtigt, um den Wünschen unsere Kunden gerecht zu werden.



Lackierkabine mit 4-flügligem Tor und Füllerplatz mit Hebebühne - geplant von unseren Spezialisten.

Lackierkabinen für PKW

Für ausgereifte Technik, Design, Funktionalität und einfache Handhabung steht Blowtherm seit über 60 Jahren.

Die Lackierkabinen von Blowtherm bestehen nicht nur durch ihr optisches Erscheinungsbild, sondern sind auch auf dem neusten Stand der Technik.

Die Kabine überzeugt durch die gute Luftverteilung über die gesamte Kabinenfläche und die gleichbleibende Luftmenge bis zum Filterwechsel.

Kastner & Blowtherm - eine erfolgreiche Partnerschaft seit 50 Jahren

In 50 Jahren hat Kastner über 1.000 Blowtherm-Lackierkabinen im PKW und im NFZ Bereich in Österreich installiert. Wir begleiten Sie von der Planung über die Einreichung bis zur Behördenverhandlung. Bauberatung und eine komplette Montage sind für uns selbstverständlich.

Die Erfahrung und Zuverlässigkeit unserer Anlagentechniker sind unsere Stärke und macht Kastner und Blowtherm bei diesem Thema zur richtigen Wahl.



Individuelle Lösungen sind unsere Stärke

- Teilberostung mit Streifenfundament
- platzsparende Rolltore, dichte Falttore
- Filterdecke mit LED-Beleuchtung
- seitliche Beleuchtung
- diverse Absaugvarianten
- leistungsstarke, energiesparende Aggregate

Energie Einsparung durch Wärmerückgewinnung

Vorteile:

- » Energieeinsparung
- » hoher Wirkungsgrad (ca. 45%)
- » einfache Reinigung
- » keine beweglichen Teile
- » vollständige Trennung der Luftströme
- » intelligentes By-Pass System

Der Aluplattenwärmetauscher in Kreuzstrombauart ermöglicht die Wärmeübertragung zwischen zwei Luftströmen bei unterschiedlichen Temperaturen.

Die kalte Luft wird durch die Lamellen geführt und von der warmen Luft, die zwischen den entgegengesetzten Lamellen durch den Wärmetauscher strömt, erwärmt.

Das führt zur Rückgewinnung von Energie in Form von Wärme, die sonst verloren gehen würde. Hiermit werden die Energiekosten der Anlage deutlich reduziert.



Auch bei bestehenden Anlagen vieler Hersteller möglich!

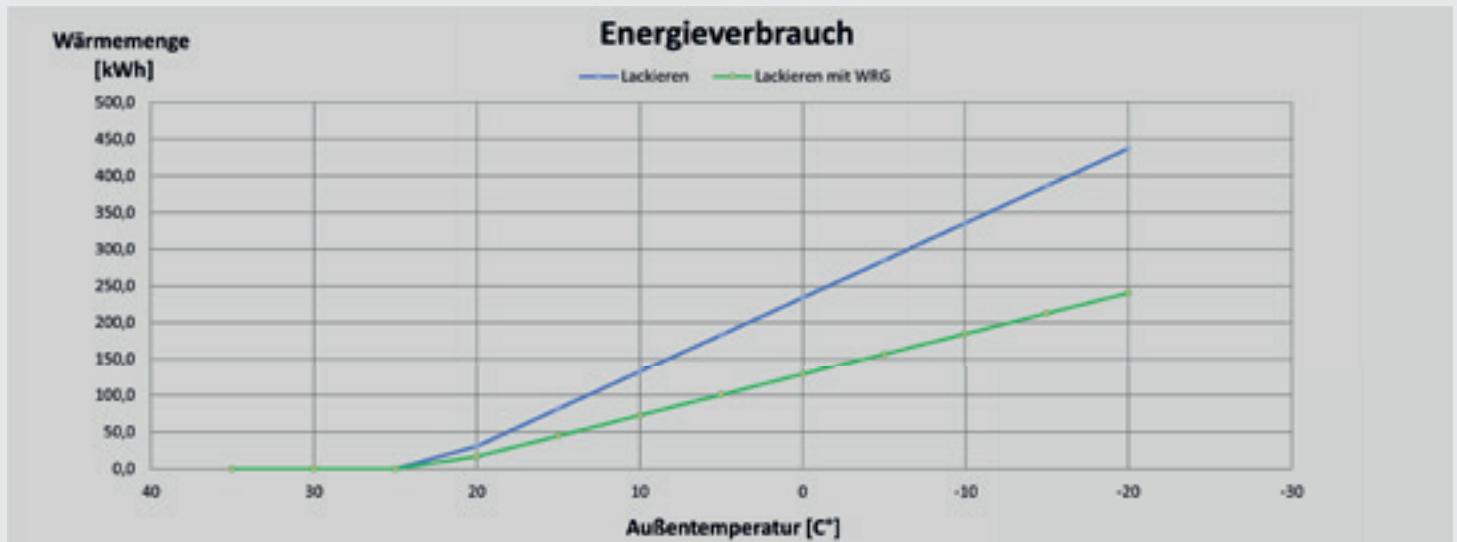

Beispiel: Aggregat 12,5 kW – 30.000 [m³/h]



Boden- & Deckenfilter auf Maß mit Express Lieferservice



filtex®

advanced filter technology worldwide

**Maßstäbe:
Innovativste Filtertechnik
schafft Reinraumbedingungen**

Gysflash 102.12 HF

leistungsfähiges Inverterladergerät (100 A), das sich einfach an Wänden oder Hebebühnen befestigen lässt

Hauptfunktionen:

- Laden von Starter-Batterien mit Prozessor gesteuerter Ladekurve
- Unterstützung des 12V-Bordnetzes während der Diagnosephase
- Sicherung der Spannungsversorgung bei Vorführfahrzeugen im Showroom
- Versorgung des Bordnetzes zur Sicherung von Speicherinhalten
- Benutzung des Gerätes als stabilisierte Spannungsquelle mit individuell programmierbarer Spannung und Stromstärke

Art.Nr. 6271-029-606

Technische Daten	
Laden Bordnetz	12 V
max. Leistung	100 A
Leistung	20 - 1.200 Ah
Ladekabel	5 m 16 mm ²



Gysflash 121.12 CNT FV

Das Gysflash ist eine Inverter basierte, stabilisierte Spannungsquelle mit 5 Hauptfunktionen:

- Laden von Starter-Batterien mit Prozessor gesteuerter Ladekurve
- Unterstützung des Bordnetzes während der Diagnosephase
- Sicherung der Spannungsversorgung bei Vorführfahrzeugen im Showroom
- Versorgung des Bordnetzes bei Batteriewechsel zur Sicherung von Speicherinhalten
- Benutzung des Gerätes als stabilisierte Spannungsquelle mit individuell programmierbarer Spannung & Stromstärke

Art.Nr. 6271-026-971

Technische Daten	
Laden Bordnetz	12 V
max. Leistung	120 A
Leistung	20 - 1.500 Ah
Ladekabel	2 x 5 m 25 mm ²



Netzunabhängiges Starthilfegerät für 12 V & 24 V

Ideal für Pannenhilfendienste, LKW-Werkstätten, Agrarmaschinenwerkstätten, Busse sowie Baumaschinen usw. Für alle gängigen Batterietypen

- mit den beiden integrierten Exide-Hochleistungsbatterien wird eine zuverlässige Starthilfe bis 8.500 A (peak current) geboten
- liefert Strom nur bei eingeschalteter Zündung
- einzigartig auf dem Markt, kann bei dem 12.24 XL die Startzeit von 120 sek. auf bis zu 300 sek. ausgedehnt werden, so dass auch Fahrzeuge mit langen Vorwärmzeiten (Helikopter, mit Biogas betriebene Busse...) gestartet werden können
- das System schützt die Fahrzeugelektronik, das Ladergerät, die Batterie und den Anwender
- automatische Starterkennung - problemloses Starten ohne Hilfe einer zweiten Person möglich
- inkl. Ladungserhaltungsgerät GYSFLASH XL 6.12

Art.Nr. 6511-026-711



Paket 99 - Autel Kalibriersystem ADAS Premium für Fahrassistenzsysteme Vermessung komplett ohne Achsmessgerät

Speziell für freie Werkstätten, Autoglaser und Spenglereibetriebe.
Bietet die Grundlage für die vollständige & umfassende Kalibrierung fast aller Hersteller.

Art.Nr. 6219-ADA-SPR

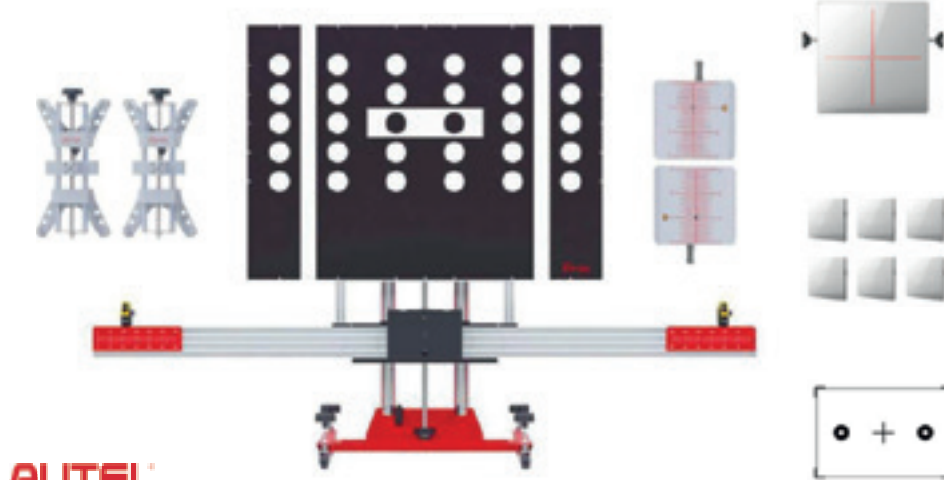

AUTEL

Zur Verwendung der ADAS Software werden die Diagnosegeräte der Reihe MaxiSys empfohlen.

Lieferumfang:

- Grundrahmen mit Träger
- ACC Spiegel
- 2 Radklammern
- Software ADAS
- 2 Laserskalen
- Kalibriertafel Frontkamera Mercedes Benz
- Kalibriertafel LDW VAG
- Kalibriertafeln LDW VAG, Hyundai, KIA, Nissan, Infiniti
- Kalibriertafeln LDV Toyota, Lexus
- Kalibriertafel Nissan
- Kalibriertafeln Mazda Typ 1, Typ 2
- Kalibriertafel Mercedes Benz Sprinter
- Kalibriertafeln Mitsubishi, Suzuki
- Kalibriertafel Subaru
- Kalibriertafel Alfa Romeo



Paket 174 - Hochrüstkit IA800 für Autel ADAS Fahrassistenzmesssysteme optisches Positionierungssystem, kompatibel mit Autel Kalibrierungsgrundträger

- Positionierung des Grundträgers in 1 Minute
- HD-Kameras: 3D optische Erkennung für genauere Messung, dadurch OE-konform
- genauere ADAS Kalibrierung & Ausrichtung

Art.Nr. 6219-ADA-SIA-800

- Lieferumfang:**
- 6 HD-Kameras
 - 6 Radklammern

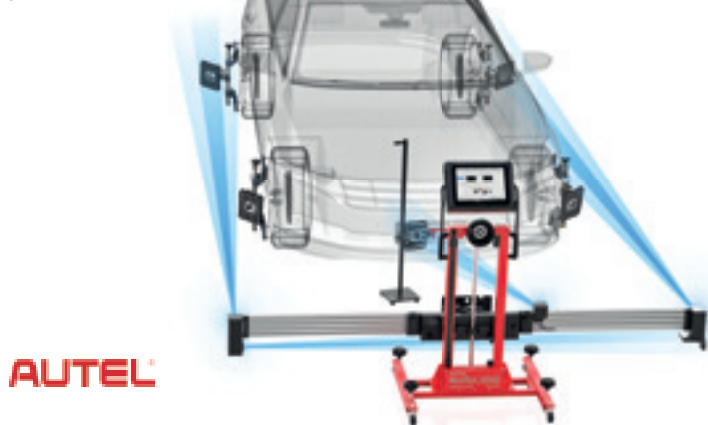

AUTEL

Kalibriertafel AVM

Rundumsichtüberwachung
Ford

Art.Nr. 6219-CSC-100-405



» Informieren Sie sich bei uns!

Kalibriertafel AVM

Night Vision
PSA

Art.Nr. 6219-CSC-100-408

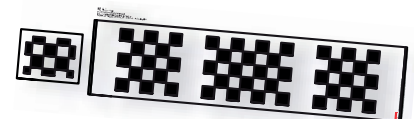

» Informieren Sie sich bei uns!



Unser Diagnose-Spezialist

Herr **Thomas Berndl** berät Sie gerne unverbindlich.

+43 (0)2236/378 900 - 92

+43 (0)664/810 65 97

thomas.berndl@auto-kastner.at



Paket 190 - Autel IA900WA

**Achsvermessung und Kalibrierung der ADAS- Fahrassistenzsysteme gleichzeitig!
Beide Systeme sind eng miteinander verbunden, dies spart Zeit und vereinfacht die gesamte Reparatur**

Besonderheiten:

- Live-Ausrichtungsmessanzeige
- alle Ausrichtungsergebnisse anzeigen, nur hinten, nur vorne, Fahrgestellsymmetrie und Reifendurchmesser
- illustrierte Ausrichtungsanweisungen, Live-Messwerte, erforderliche Werkzeuge und Anpassungspositionen werden auf einem einzigen Bildschirm angezeigt

Besonderheiten ADAS:

- schnellste und genaueste Rahmenplatzierung mit Zielpositionsvalidierung
- bebilderte, farbige Anweisungen führen den Benutzer Schritt für Schritt durch den ADAS-Kalibrierungsprozess
- Zielhöhe der ADAS-Kalibrierung per Knopfdruck einstellbar
- einfache und präzise Kalibrierung mit Hilfe einer Schritt-zu-Schritt Anleitung

Art.Nr. 6219-ADA-SIA-900-WAP

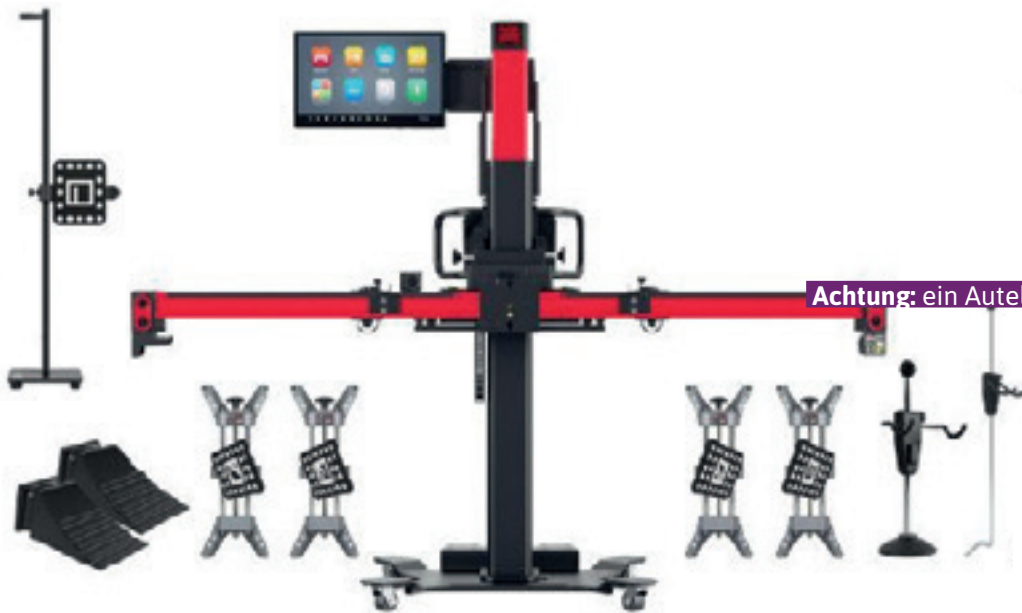

Achtung: ein Autel MaxiSys Ultra oder MaxiSys MS909 ist zwingend erforderlich.

AUTEL

Lieferumfang:

- 24-Zoll-Touchscreen-Monitor
- klappbarer Querstangen Verriegelungsmechanismus
- MaxiSYS Tablet-Halter mit integriertem Ladegerät/NV
- MaxiSYS Interface statt PC für Achsvermessung
- Selbstkalibrierende Kameras
- Kalibriertafel Honda/Acura LDW II (li & re), Honda LDW I
- Kalibriertafel Toyota/Lexus LDW I, Toyota LDW II
- Kalibriertafel Hyundai/Kia LDW I, Hyundai/Kia LDW II
- Kalibriertafel Mercedes LDW, Nissan LDW I (li & re)
- Kalibriertafel Nissan/Renault/Infiniti LDW II (li & re)
- Kalibriertafel Nissan LDW III (li & re), Mazda LDW I
- Kalibriertafel Mazda LDW II (li & re), Mercedes LDW II
- Kalibriertafel Mitsubishi/Suzuki LDW (li & re)
- Kalibriertafel Subaru LDW I, VAG LDW

Paket 195 - Autel Diagnosegerät MaxiSys MS906ProTS die nächste Generation

OB2 Wi-Fi Diagnosescanner und TPMS-Tool mit BT VCI
MaxiSYS MS906 Pro-TS ist ein leistungsstarkes, fortschrittliches 8 Zoll Diagnose Tablet mit erweiterter Software und Cloudbasierten Daten- und Reparaturdiensten.

Der Octa-Core-Prozessor des MS906 Pro, das Betriebssystem Android 7 und 128 GB Speicher ermöglichen dem Tablet die Durchführung erweiterter Diagnosen, einschließlich Codierung und Anpassungen.

MS906 ProTS integriert ein TPMS Antennenmodul zur Durchführung umfassender TPMS Dienste.

Neue Softwarefunktionen

- automatische Übersetzung APP
- Batterieanalysefähigkeit
- Cloudbasierte Berichte und Datenverwaltung

Optional

- Batterie und Bordnetztesters MaxiBAS BT506
- ADAS Kalibrierrahmensystem/ ADAS Software
- Datenbank Haynes Pro Technik-Elektronik-Ultimate

Art.Nr. 6219-MS9-06P-ROT-S

AUTEL



Paket 103 - Autel Diagnosegerät MaxiSys Ultra

- 13" Touchscreen-Tablet mit Android 7.0 Betriebssystem
- Tablet Front- & Rückkamera
- geteilter Bildschirm für mehr Inhalt
- Lithium-Akku mit 8 Stunden Dauerbetrieb
- geführte Prozeduren mit DTC-Analyse und Fehlercode-Lösungen
- Fehlerbehebung mit echten Reparaturhinweisen- & Tipps
- Topology Mapping
- außergewöhnliche OE-Level-Funktionalität: umfassende OBDII-Diagnose, Dienstleistungen und fortgeschrittene Steuergeräte-Codierung & -Programmierung
- Verwaltung von Werkstattaktivitäten, Kundeninfos sowie Fahrzeugdaten
- Cloud-basierter Datenmanager speichert Kunden- & Fahrzeugdatensätze, Scannerdaten & Technikernotizen
- optional: ADAS Freischaltung möglich

Art.Nr. 6219-100-OMS-ULT-RA

Lieferumfang:

- 13" Touchscreen TFT-LCD Corelle Glas, Android 7.0
- Gerätekoffer
- Docking-Station
- 1 Jahr Softwareupdates via Internet
- 2 Jahre Garantie bei jährlichem kostenpflichtigen Software Update



AUTEL

Paket 117 - Autel Diagnosetester MaxiSys MS909

- Tablet Front- & Rückkamera
- Lithium-Akku mit 8 Stunden Dauerbetrieb
- geführte Prozeduren mit DTC-Analyse und Fehlercode-Lösungen
- Fehlerbehebung mit echten Reparaturhinweisen- & Tipps
- Topology Mapping
- außergewöhnliche OE-Level-Funktionalität: umfassende OBDII-Diagnose, Dienstleistungen und fortgeschrittene Steuergeräte-Codierung und -Programmierung
- Verwaltung von Werkstattaktivitäten, Kundeninfos sowie Fahrzeugdaten
- Cloud-basierter Datenmanager speichert Kunden- & Fahrzeugdatensätze, Scannerdaten & Technikernotizen
- optional: ADAS Freischaltung möglich

Art.Nr. 6219-MS9-09

Lieferumfang:

- Autel MaxiSys Diagnosetablet
- Diagnosebox MaxiFlash VCI
- Gerätekoffer
- 1 Jahr Softwareupdates via Internet
- 2 Jahre Garantie bei jährlichem kostenpflichtigen Software Update



AUTEL

FCA Adapter 12, 8 polig

Unter dem Begriff Security Gateway (SGW) sind einige Fahrzeugmodelle der FCA- Gruppe für den Zugriff auf verschiedene Diagnose-Funktionen blockiert.

Mit dem Adapterkabel wird die SGW für Diagnose-Funktionen geöffnet.

Art.Nr. 6219-AU3-040-009-00



AUTEL

FCA Gateway Freischaltung

gültig für 1 Jahr
Für alle Autel MaxiSYS Diagnosegeräte.
Jährliche Freischaltung erforderlich.

Art.Nr. 6219-AUF-CA



Bitte beachten Sie, dass das Diagnosegerät den aktuellsten Softwarestand benötigt.

Machen Sie die Rechnung auf!

Bosch bezahlt Ihre Werkstattausrüstung



CombiPlus

bosch-werkstattwelt.de
bosch-werkstattwelt.at

Refinanzierung von
Werkstattausrüstung
durch Kfz-Ersatzteile

Wer rechnet, gewinnt: CombiPlus

Doppelt profitieren:

- ▶ Bares Geld sparen durch Rückerstattung des Katalogpreises für Bosch-Prüftechnik
- ▶ Zufriedene Kunden durch effizientes Arbeiten mit aktueller Prüftechnik, Software & Kfz-Ersatzteilen von Bosch

eXtra-Vorteil:

- ▶ Bei jedem Kauf von Kfz-Ersatzteilen* punkten mit dem Prämiensystem eXtra und attraktive Prämien erhalten

*Bedingungen siehe www.extra-praemien.de bzw. www.extra-praemien.at

New

KTS 465 - besteht aus KTS 560 und Tablet-PC DCU 120 inklusive Software ESI[tronic] Diagnostics-Paket

- robust & optimiert für rauen Werkstatteinsatz
- dauerhaft mobiles & stabiles Arbeiten
- flexibles Werkstattsystem und eine sichere Investition
- mit Zentralem Zugang zu gesicherten Fahrzeugdaten Secure Diagnostic Access (SDA)

Bereits vorinstallierte ESI[tronic]-Software

- DDM (Diagnostics Download Manager)
- ESI[tronic] 2.0
- ESI[tronic] Truck
- ESI[tronic] OHW I (Landmaschinen)
- ESI[tronic] OHW II (Baumaschinen)

Art.Nr. 6216-KTS-465



Das **Bosch-Modulkonzept**

Prüftechnik, Fachwissen und Ersatzteile aus einer Hand



Automotive

▶ Elektrik | Elektronik

▶ Benzineinspritzung

▶ Dieseleinspritzung

▶ Bremsentechnik

Mehr Informationen unter:
boschaftermarket.com

Als Bosch Modulpartner erhalten Sie Unterstützung durch:

- ▶ Bosch-Modul-Extranet
- ▶ Exklusiver Bosch-Modul-Newsletter
- ▶ Information und technischer Support aus erster Hand
- ▶ Weiterbildung von Profis für Profis
- ▶ Modernste Prüftechnik
- ▶ Qualifizierter Großhandelspartner



Vier Module, ein Ziel: Nachhaltiger Werkstatterfolg

Werden Sie Bosch Modulpartner, um dieses Ziel zu erreichen. Die Bosch Module lassen sich individuell in Ihrem Werkstattbereich umsetzen: Entweder als Spezialisierung einer freien Werkstatt oder als Ergänzung zu einem bestehenden Werkstattkonzept.

Mobiler Diagnosetester KTS 560 inklusive Software ESI[tronic] Diagnostics-Paket



mobil durch Drahtloses Diagnose-Modul mit Messtechnik 1-Kanal-Multimeter

- mit ISO-System für europäischen Fahrzeuge
- mit OBD-CAN-Protokolle
- mit Software ESI[tronic] Diagnostics
- mit Zentralem Zugang zu gesicherten Fahrzeugdaten Secure Diagnostic Access (SDA)
- für bauseits gestellten PC oder Laptop
- Software kann selber oder auf Wunsch von uns kostenpflichtig installiert werden

Art.Nr. 6216-KTS-560



Leasing Combiplus

Ihr Vorteil:

Refinanzierung von Werkstattausrüstung durch Kfz-Ersatzteile.

- » Auswahl Prüftechnik
- » Berechnung Mehrumsatz
- » Bosch Kfz-Ersatzteile
- » Abschluss Leasingvertrag
- » Lieferung Bosch Prüftechnik
- » Rückerstattung Katalogpreis Bosch Prüftechnik

Bosch DAS 3000

Computergesteuerte Kalibriervorrichtung für Fahrerassistenzsysteme.

Mit volldigitaler Abstandsmessung und Ausrichtung auf die Fahrachse. Kurze Rüstzeiten und unkomplizierter Aufbau für präzise Messergebnisse.

Art.Nr. 6216-068-430-010-9



Lieferumfang:

- Fahrzeug und Kalibriergestell
- VW-Multifunktionsstafel (Frontkamera & -Radar)
- Präzisions-Messbalken für Multi-Target-Shop
- integriertes Dual-Kamera-Set
- Universal-Radhalter mit Target
- Abstandsmesshilfe (Säule mit Target)
- Software für die Ausrichtung (über DDM) Steuerung der fahrzeugspezifischen Kalibrierung mit der Diagnosesoftware ESI[tronic] 2.0 online von Bosch
- Profi Paket DAS 3000

Jetzt bei uns bestellbar:
Kalibriertafel für Lidar-Sensor



Inklusive Profi Paket DAS 3000

- Aufbewahrungsbox
- Mercedes Typ 1 (Pkw + Sprinter)
- Universal Typ 1.1 für Kia, Hyundai, Fiat, PSA, Opel
- Mazda Typ 1, Typ 2 (Set)
- Nissan Typ 1 (Set), Typ 2 (Set)
- Toyota Typ 1, Typ 3
- Honda Typ 1 (Set), Typ 3
- Universal Typ 2 für Renault, Smart, Opel Movano, Mitsubishi Typ 1



TPA 300 – Programmierwerkzeug für die Konfiguration von RDKS-Sensoren

Der TPA 300 wurde für die fahrzeugspezifische Konfiguration von Sensoren für Reifendruck-Kontrollsysteme (RDKS) entwickelt.

Funktionen und Vorteile:

- Fahrzeugabdeckung von über 95 %
- sehr hohe Sensorabdeckung: über 20 unterschiedliche Universalsensormarken können programmiert werden
- praktische Schritt-für-Schritt-Anleitungen für Fahrzeug-Anlernprozesse
- aktivieren, Lesen und Klonen von RDKS-Sensordaten
- farbiges 2,8 Zoll Display mit einfacher Fahrzeugsuche nach Marke, Modell und Jahr
- intuitive Menüführung
- neue Funktionen, Fahrzeuge und Sensorabdeckung werden regelmäßig aktualisiert
- kostenlose Software-Updates für 3 Jahre inbegriffen

Art.Nr. 6215-TPA-300



ELPARTS

Diagnose auf einem neuen Level:

Mit der innovativen Diagnoselösung Diagnose on Demand (DoD) sind Sie immer am Ball. Sie erhalten Zugriff auf Funktionen, die sonst nur OE-Testern vorbehalten waren. Somit können alle Diagnosearbeiten eigenständig erledigt und somit Zeit und Kosten gespart werden.

Passt immer!

ASSISTENT



herthundbuss.com

HERTH+BUSS

Herth+Buss DoD 2.0: Dongle, Eigendiagnose-Gerät

Kommen Sie service- und diagnostisch auf OE-Level, ohne dabei in teure Ausrüstung und hohe Fixkosten investieren zu müssen.

Mit der Diagnose on Demand VCI (Vehicle Communication Interface) erhalten Händler und Werkstätten das ideale Gerät, um bei Bedarf problemlos Fahrzeugsteuergeräte nach einem Austausch oder bei Nachrüstungen von z.B. Anhängerkupplungen oder sonstigem Zubehör programmieren bzw. codieren zu können. Außerdem können wir Sie auch markenübergreifend bei der Diagnose von komplexen Fehlern in der Fahrzeugelektronik unterstützen.

Vorteile:

- Einfache Handhabung: Das OBD-Kabel an das Fahrzeug anschließen, Modell und Funktion wählen – auf Fertigstellung warten.
- Keine Updatekosten: Immer aktuelle Software, ohne Fixkosten.
- Cloudbasierend: Keine komplizierte PC-Installation, einfach die Webanbindung (DoD 2.0) verwenden.
- Die wirtschaftliche & faire Lösung: Keine teuren Hardware-Lizenzen notwendig. Zahlen Sie nur das, was Sie tatsächlich brauchen
- Neueste Fahrzeugtechnik: Support der neuesten Fahrzeugmodelle.
- Live-Kontakt zu Technikern: Nutzen Sie die Chat-Funktion, um mit unseren Technikern zu kommunizieren.

Art.Nr. 6219-959-904-01



BEISSBARTH PAKET 191

Achsmessgerät 3D Q.LIGN

Web-basiertes 3D Achsmessgerät mit Q.Grip Radhaltern ohne Felgenkontakt. Achsvermessung der nächsten Generation: ultra-schnell, kompakt, connected.

Das erste web-basierte Achsmessgerät der Welt.

- kompakte web-basierte Technologie ersetzt den kompletten Fahrwagen mit PC
- komplett kabellos dank hochleistungsstarker Li-Ion Akkus
- unter dem Fahrzeug immer die Messwerte im Blick über vier OLED-Displays an den Messwertaufnehmern
- nutzen Sie den Raum vor der Bühne permanent für Scheinwerfereinstellung oder Fahrerassistenzsystem-Kalibrierung
- verständliche und übersichtliche Protokolle für den Kunden

Art.Nr. 6209-169-020-000-1

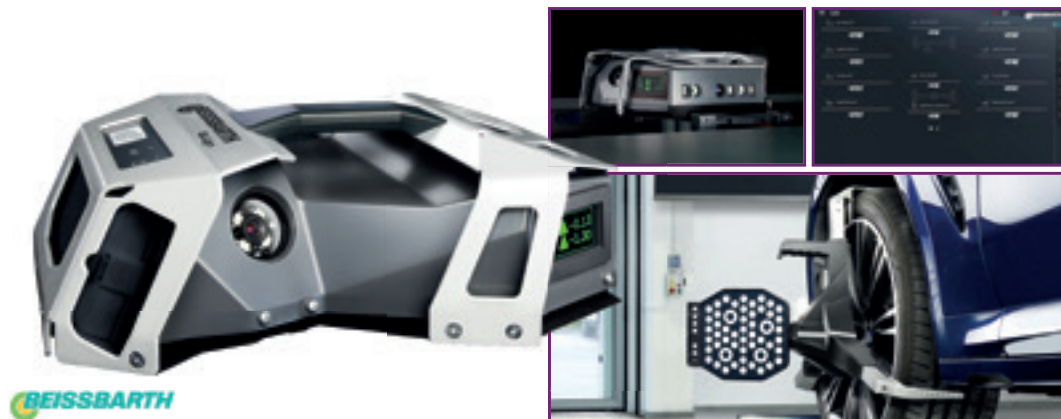

BEISSBARTH

Q.DAS Standard - FAS Kalibrierung nach Achsvermessung

Modulare Lösung zur Kalibrierung von vorausschauenden, sicherheitsrelevanten Radar-, Kamera und LIDAR-Systemen. Standard Version für Werkstätten mit geringem bis mittlerem Kalibrieraufkommen.

- sicherheitsrelevante Fahrerassistenzsysteme: Radar und Kamera
- Kalibrieraufkommen in der Werkstatt: Gering bis mittel
- Höhenverstellung: Motorisiert bis 1700 mm
- Aufnahme für alle Kamera-Kalibriertafeln: Ja
- Unterstützung von eTargets: Ja
- Distanzveränderung ohne erneute Nivellierung: 200 mm
- seitliche Verschiebemöglichkeit ohne erneute Nivellierung: 200 mm

Vorteile des Q.DAS Systems:

- Digital statt analog
- Achsvermessung und FAS-Kalibrierung als ein Prozess
- Modulare Kalibrierlösung für jede Werkstatt

Art.Nr. 6209-890-038-001-0

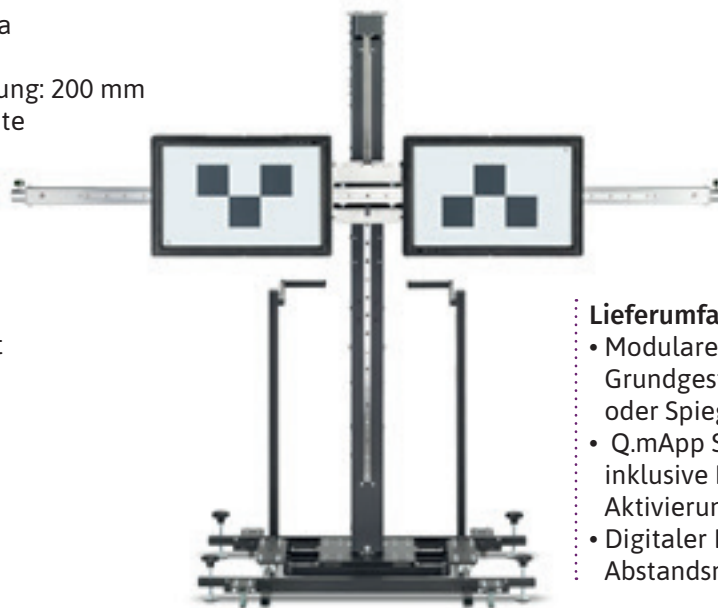

BEISSBARTH

Lieferumfang:

- Tablet
- 2 x Kompakte Q.Lign Messwert-aufnehmer mit OLED-Displays
- Display Modul für direktes Streaming auf TV, PC, Laptop, oder Tablet
- 2 x Li-Ion Akkus mit Ladestation
- 4 x Q.Grip Radhalter
- 4 x Tafel mit Auto Identifikation
- Bühnenadaption
- Wandhalterung für Messwert-aufnehmer und Ladegerät
- Lenkrad- & Bremsenfeststeller
- 1 Satz mechanische Drehteller

Lieferumfang:

- Modulares Q.DAS Standard Grundgestell, ohne Tafeln oder Spiegel
- Q.mApp Software (Android) inklusive Lizenz zur Aktivierung (1 Jahr)
- Digitaler Bluetooth® Abstandsmesser

Paket 83 - Beissbarth Scheinwerfereinstellgerät MLD 9000

Einstellung der Lichtquellen Xenon, Bi-Xenon, LED, Bi-LED, Halogen & blendfreie Fernlichtsysteme wie Dynamic Light Assist - DLA, Matrix 1, HD Matrix 2, ILS Ford

- §57a geeignet
- präzise grüne Ausrichtlaser für genaue Ausrichtung
- mit Kreuzlaser zur präzisen Positionierung
- hochauflösende CMOS-Kamera für digitale Bildverarbeitung in Echtzeit
- Messergebnisse in Echtzeit
- Vergleich der Messwerte Rot-Grün-Beurteilung
- Messergebnis Protokollierung mittels PDF möglich
- exakte Definition der Hell-Dunkel-Grenze ohne störenden Blausaum
- Touchscreen-Funktion
- Datenübertragung via WLAN zum PC

Art.Nr. 6200-169-210-434-5



der Allrounder
beim Lichtsystem

Paket 138 - Beissbarth Scheinwerfereinstellgerät MLD 10

Einstellung der Lichtquellen Glühfaden, LED, Halogen, Xenon

- §57a geeignet
- digitaler Luxmeter
- Ausrichtlaser zur einfachen, präzisen Positionierung
- leichtgängige Höhenverstellung mit Gegengewicht
- Kreuzlaser als Positionierungshilfe
- Fahrwagen 3-rädrig mit Mechanik zum Ausgleich von Bodenunebenheiten
- Libelle/Wasserwaage im Lichtkasten

Art.Nr. 6200-169-210-434-2



Beissbarth Laufschielen-Set, 3 m für eine exakte Scheinwerfer Justage

- nivellierbares Laufschielen-System für Über- & Unterflurmontage
- entspricht neuesten Messplatzanforderungen
- zusammen mit SEG-Fahrwagen können Höhenunterschiede bis zu 30 mm ausgeglichen werden

Art.Nr. 6200-169-210-508-0

Relativ große Unebenheiten in der Standfläche und höhere Präzisionsansprüche durch neue intelligente Lichtsysteme (z.B. blendfreies Fernlicht) können nicht mehr einfach nur durch den Neigungsmesser ausgeglichen werden.

Daher empfehlen wir Ihnen die Verwendung der Laufschielen-Sets.

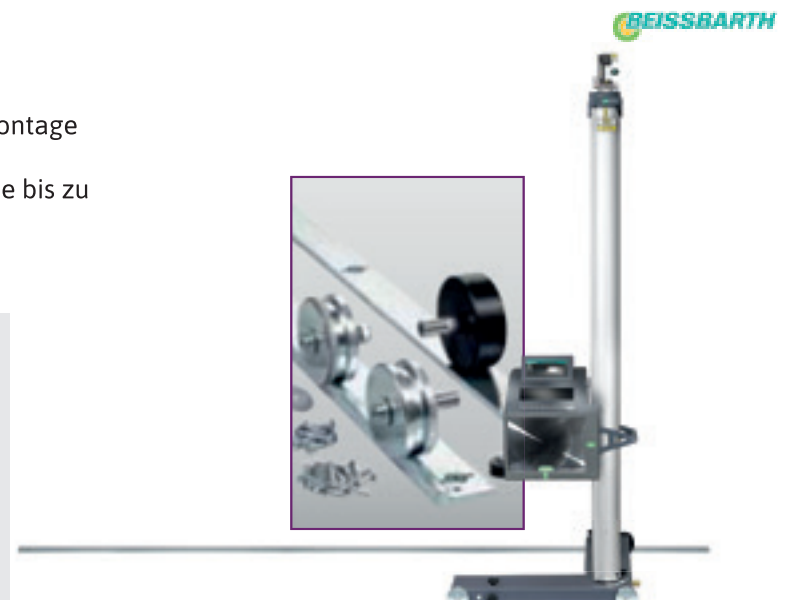

AC Hydraulischer Getriebeheber VL6 / VL10

- stufenlose Regelung ermöglicht präzise Positionierung
- handbetätigte Totmannsteuerung für optimale Sicherheit beim Absenken
- galvanisierte Hubkrone und Beine
- eingebautes Sicherheitsventil gegen Überlastung
- große und kräftige Räder für optimale Stabilität und Mobilität
- hartverchromte Kolbenstange und Pumpkolben sichern lange Lebensdauer
- einsetzbar für verschiedene Aufgaben wie Feder- und Auspuffmontage und Tankeinbau

Technische Daten	VL6	VL10
Kapazität	600 kg	1.000 kg
Höhe min.	1.130 mm	1.170 mm
Höhe max.	1.965 mm	2.000 mm
Breite	530 mm	550 mm
Gewicht	33 kg	40 kg
Raddurchmesser	80 mm	80 mm
Art.Nr.	6330-VL6	6330-VL1-0



Wagenheber RH 136 - Tragkraft 1.500 kg

- leicht und schnell bei maximaler Sicherheit
- schneller Hub durch zwei Pumpkolben

Technische Daten	
Hubhöhe	358 mm
Abmessungen: A	268 mm
B	90 mm
C	358 mm
D	485 mm
D2	1.437 mm
E	134,5 mm
F	140 mm
G	247 mm

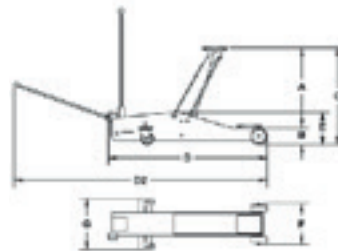

- praktischer Tragegriff, ideal für den Pannenservice
 - Hubteller mit Gummieinlage
- Art.Nr. 6741-RH1-36

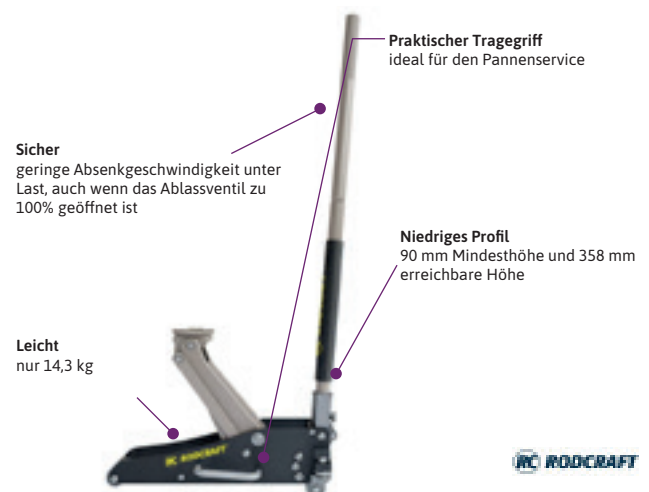

Wagenheber RH 315

- Vielseitiger Wagenheber mit niedrigem Profil und großem Hub
- Schneller Hub mit zwei Pumpkolben

Technische Daten	RH 315
Tragkraft	3.000 kg
Hubhöhe	505 mm
Gewicht	45 kg
Abmessungen: A	455 mm
B	95 mm
C	550 mm
D	779 mm
D2	1.979 mm
E	160 mm
F	160 mm
G	364 mm

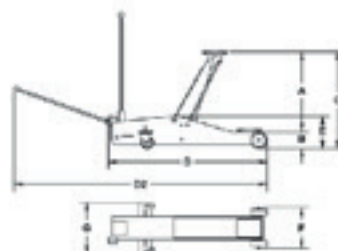

- ergonomischem Fußpedal
 - zerlegbare zweiteilige Pumpstange
- Art.Nr. 6741-RH3-15



LIMITED EDITION

SONIC

PLATINUM

Art.Nr. 6005-741-961

S12 Werkstattwagen 6 Schubladen
gefüllt mit **419 Profiwerkzeugen**

S12



 ZENTRALSCHLOSS	 KUGELGELAGERTE SCHUBLADEN- SCHIENEN	 FESTSTELLBARE ROLLEN	 304 EDELSTAHL- ARBEITSPLATTE
 DOSENHALTER	 SCHUBLADEN- TRAGKRAFT 40 KG	 WERKSTATT- WAGENTRAGKRAFT 400 KG	 UMKIPPSCHUTZ

L
IX 745 X 435MM

 BREITE 1.030 mm	 HÖHE 1.035 mm	 TIEFE 532 mm	 GEWICHT 97 kg
------------------------	----------------------	---------------------	----------------------

8 Schubladen; 7 kleine Schubladen (B 750 x T 435 x H 65mm), 1 große Schublade (B 750 x T 435 x H 145mm)

1 603208

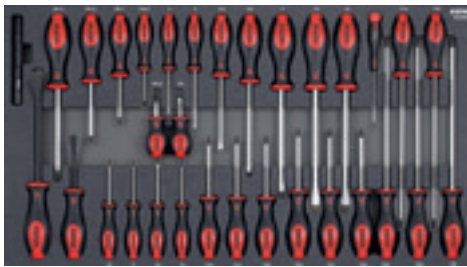

2 217802



3 311603



4 604703



5 602108



6 602502



MSS

MSS MODULAR STORAGE SYSTEM



Sonic Equipment ist der Spezialist von Qualitätswerkzeugen, gefüllten Werkstattwagen und Premium-Aufbewahrungssystemen. In 2004 gegründet und mittlerweile eine führende Marke mit Verkäufen in mehr als 65 Ländern weltweit.



SONIC-EQUIPMENT.COM

C45PRO DX Kombi-Werkstatteinrichtung

Das professionelle Werkstatteinrichtungssystem, um den eigenen Arbeitsplatz bestens zu organisieren. Das neue Design und die an der Struktur vorgenommenen technischen Verbesserungen garantieren ein optimales Preis-Leistungsverhältnis.

Die neue Farbe in Anthrazitgrau RAL7016 und das matte Finish machen die neue C45PRO zu einem einzigartigen und exklusiven Produkt. Die chromierten Beta Logos und der neue Aluminiumgriff mit orangefarbenen Einsatz tragen dazu bei, der C45PRO ein modernes und hochwertiges Design zu verleihen.

Bestehend aus:

- 1 festes Modul mit 7 Schubladen
- 1 Werkzeugwagen mit 7 Schubladen
- 1 festes Servicemodul
- 1 festes Modul mit 5 Schubladen
- 1 festes Modul mit 2 Türen
- 5 Werkzeuglochplatten
- 5 Wandhängeschränke

Art.Nr. 6002-045-000-031



C45PRO X Kombi-Werkstatteinrichtung



- festes Modul mit 7 Schubladen
- Werkzeugwagen mit 7 Schubladen
- 2-türiger Schrank
- 3 Werkzeuglochplatten & 3 Wandhängeschränke
- 3 Bügel für Wand, breit & 1 Bügel für Wand, schmal
- Arbeitsplatte aus MDF mit rostfreier Stahlbeschichtung

Art.Nr. 6002-045-000-001



C45PRO BX Kombi-Werkstatteinrichtung



- festes Modul mit 5 Schubladen
- festes Modul mit 2 Türen
- 1-türiger Schrank C45PRO B
- 2 Wandhängeschränke & 2 Werkzeuglochplatten
- 2 Bügel für Wand, breiter & 1 Bügel für Wand, schmal
- Arbeitsplatte aus MDF mit rostfreier Stahlbeschichtung

Art.Nr. 6002-045-000-021



Gewindestrehler für Außengewinde

Ø 25-140 mm

- mit 6 mitgelieferte Platten
- keine Beschädigung des Gewindes durch weiche Halte- und Führungsbacke
- durch die Breite der Backe wird der Strehler gut geführt und kommt nicht ins Kippen
- schnelle Umrüstung durch Schneidbackenwechsel möglich

Art.Nr. 6000-150-143-0

1/2" Kraft-Torsions-Verlängerung, 75 Nm

- automatischer Anzugsstopp verhindert Beschädigungen an Felgen und Schrauben
- verbindet die Schnelligkeit von Schlagschraubern mit der Genauigkeit von Drehmomentschlüsseln
- absorbiert zu hohe Drehmomente und begrenzt auf das jeweilige Drehmoment
- für Maschinenbetätigung

Art.Nr. 6000-515-149-1

Axialgelenk-Spezialschlüssel-Satz, 4-tlg.

- 3 Spezial-Aufsätze von 30 - 45 mm
- einsetzbar an Vierkant-, Sechskant-, Achtkant- und runden Außenprofilen
- schonender Ausbau ohne Beschädigung der Gelenkaußenfläche
- kraftschlüssige Verbindung
- für beengte Platzverhältnisse

Art.Nr. 6000-150-112-5

Universal-Achsheber mit Kette, 960 mm

- durch flexible Kette lassen sich Querlenker unterschiedlichster Bauformen ohne großen Kraftaufwand sicher niederdrücken
- Stützfläche mit rutschfester Auflage
- schonender und sicherer Ein- und Ausbau
- minimiert das Verletzungsrisiko
- keine zweite Person erforderlich
- universaler Einsatz durch verstellbare Kette
- hohe Kraft- und Zeitersparnis auch bei extrem festem Sitz

Art.Nr. 6000-700-149-5

Klemmbohrungs-Spreizwerkzeug

- wird benötigt, um die festsitzende Feder-Dämpfereinheit aus der Achsschenkel-Klemmbohrung herauszuziehen
- beidseitig verwendbar
- Beschädigungen des Achsschenkelgehäuses (Guss oder Aluminium) werden verhindert
- optimale Fixierung, daher ist das Abrutschen nahezu unmöglich
- Außensechskantantrieb 10,0 mm

Art.Nr. 6000-700-566-2

McPherson Federbeinstütze für Getriebeheber, 4-tlg.

- universal einsetzbar
- ideal geeignet zum Abstützen des Federbeins
- verhindert das Absinken des Federbeins bei Arbeiten an der Achse
- sicherer Halt durch Verschlussbügel

Art.Nr. 6000-160-019-5

Zündspulen-Abzieher für Stab-Zündspulen, 130 mm



- ideal zur schnellen und sicheren Demontage von Stab-Zündspulen
- verhindert Beschädigung an der Spule und am Gehäuse
- phosphatiert
- Chrom Vanadium

Art.Nr. 6000-500-750-5



Mobile Werkstatt-Handlampe, knickbar, 500 Lumen



- ideal für netzunabhängiges Arbeiten
- 10 Watt COB LED + 1 x 5 Watt High Power LED Kopflicht
- stufenlos dimmbar
- mit USB Power Bank Funktion
- Hybrid Batterie System, Betrieb mit Akku oder 3 AAA Batterien
- Lithium-Ionen Akku herausnehmbar
- mit Kontroll-LED zur Entladungskontrolle
- 180° knickbarer, magnetischer Ständer
- für Maschinenbetätigung

Art.Nr. 6000-150-451-0



1/2" Monster Teleskop-Umschaltknarre, 100 Zahn



- Vierkantantrieb nach DIN 3120 / ISO 1174 mit Kugelarretierung
- umschaltbar
- durch Doppel-Pin-Technik sehr robust
- extrem schlanker Kopf
- fein verzahnter 100-Zahn Ratschenmechanismus
- verstellbar in 10 Stufen
- ergonomischer 2-Komponentengriff mit Weichzone

Art.Nr. 6000-935-128-5



Winkelstiftschlüssel-Satz, Torx, Innensechskant, 22-tlg.



- lange Ausführung
- DIN ISO 2936
- durchgehend gehärtet
- matt verchromt
- Spezial-Werkzeugstahl
- in stabilem Klapphalter

Art.Nr. 6000-151-400-0



eMONSTER 1/4" Akku-Bit-Schrauber-Satz, 27-tlg.

- ideal für netzunabhängiges Arbeiten
- kompakt und leicht für schwer zugängliche Bereiche
- einfache und innovative Handhabung
- Gerätekopf verstellbar
- magnetische Werkzeugaufnahme
- Lithium-Ionen-Hochleistungs-Akku
- integrierter Akku über USB-C aufladbar
- Drehmomentvorwahl in 10 Stufen einstellbar
- auswählbar zwischen Bohren oder Schrauben
- 1/4" Bit-Werkzeugaufnahme
- mit LED-Arbeitslicht
- Ladezustand über Prüftaste am Gerät ersichtlich
- Ladezustandsanzeige über eine 3-farbige LED-Anzeige
- umfangreiches Bitsortiment enthalten

Art.Nr. 6000-515-650-0



Automatik Digital-Multimeter inkl. Prüfspitzen

- Gleich- und Wechselspannungsmessung
- Widerstandsmessung
- Kapazitätsmessung
- Frequenzmessung
- Diodenprüfung
- Induktionsspannungsmessung
- Kabelprüfung
- Arbeitslicht

Art.Nr. 6000-150-176-5



Radsicherungs-Demontageset, 10-tlg.

- konisch zulaufend
- schlanke Bauform ideal für enge Befestigungsbohrungen
- verwendbar für nahezu alle aktuellen Radsicherungssysteme ohne rotierende Außenhülse
- inklusive Auf- und Abschlagdorn
- kraftschlüssige Verbindung zwischen Stecknuss und Kopf

Art.Nr. 6000-913-148-0



HD-Videoskop-Satz mit Ø 4,5 mm 0° und 90° HD Frontkamera-Sonde, umschaltbar, 7-tlg.

- 4,5 mm HD Kamera & 6 dimmbare Mini-LED-Lampen
- transportables und netzunabhängiges System
- optimales Handling durch netzteilunabhängiges Arbeiten
- Sonden wesentlich knickunempfindlicher, da kein Fiberglaskabel
- Arbeitstemperatur von -10°C bis +60°C
- größtmöglicher Blickwinkel durch Spezialkamera im Sondenkopf
- sehr gute Bild- und Videoqualität
- Bildaufnahmemöglichkeit im JPEG-Format
- Videoaufzeichnungen im AVI-Format
- vielseitig einsetzbar
- mit integriertem Akku, Ladekontrollleuchte und Licht
- etwa 150 Minuten Dauerbetrieb möglich
- inklusive 2 GB Speicherkarte

Art.Nr. 6000-550-753-0



KS Tools Hochleistungs-Druckluft-Schlagschrauber ROCKET

- BITURBO Technologie
- Luftmotor mit 8-Lamellen sorgt für maximales Drehmoment
- Hochleistungs-Doppel-Hammer-Schlagwerk
- mit rutschfestem Soft-Grip-Handgriff
- Abluftführung durch den Handgriff nach unten
- mit praktischem Umschalthebel (Links / Rechts)
- leichte Bedienung
- lange Lebensdauer
- kälteisolierter Handgriff
- inkl. 1/4" Kupplungsstecker
- ultraleichtes Gehäuse

Art.Nr. 6000-512-000-0



Technische Daten	
Vierkantantrieb	1/2"
max. Rechtslauf Drehmoment 1	851 Nm
max. Rechtslauf Drehmoment 2	1.256 Nm
max. Löse Drehmoment	2.300 Nm
Leerlaufdrehzahl	8.500 U/Min
Vibrationsbeschleunigung	< 8,69
Schallleistungspegel	110,9 (dB(A))
Schalldruckpegel	99,7 (dB(A))
empfohlenes Drehmoment	984 Nm
Luftverbrauch	244 l/Min
Betriebsdruck max.	6,3 bar
Anschlussgewinde	1/4"PT

Paket 187 - HV100L - Scherenhubtisch mobil für Akkus von Elektro-Autos

Geeignet für den sicheren und komfortablen Aus- und Einbau von Motoren, Getrieben, HV-Batterien und Chassis Komponenten. Entwickelt aus 20 Jahren Erfahrung in der Konstruktion und Produktion von Hubtischen in Zusammenarbeit mit führenden Automobilherstellern.

- Sichere Aufnahme und Befestigung von Bauteilen
- Viel Platz unter dem Fahrzeug durch kompakte Bauweise
- Mit Last leicht zu rangieren dank kugelgelagerter Kunststoffrollen
- fixe Aufnahmeplatte mit 2 x 7 Bohrungen zur sicheren Befestigung von verschiedenen Aufnahmeadaptern
- serienmäßige Wartungsstützen erlauben ein sicheres Arbeiten beim Warten des Hubtisches

Art.Nr. 6320-HV1-00L

Technische Daten	
Steuerung	hydraulisch, über Fußpumpe
Tragkraft	1.000 kg
Länge	1.646 mm
Aufnahme Länge	1.260 mm
Hubtisch Breite	740 mm
Bauhöhe	535 mm
Hubhöhe max.	1.835 mm
Gewicht	230 kg
Hubweg	1.300 mm



Einfaches Manövrieren & sicheres Parken dank zwei Schwenkrollen mit integrierten Feststellbremsen

Fußhydraulisch gesteuerter Lasthub mit doppelt wirkender Pumpe für schnelles und kraftschonendes Heben - Stufenlose, exakte Dosierung der Absenkgeschwindigkeit

Paket 130 - HV100A1

Unterstützung für Fahrzeugkomponenten.

Art.Nr. 6320-HV1-00A-1

Technische Daten	
Tragkraft	800 kg
Gewicht	20 kg

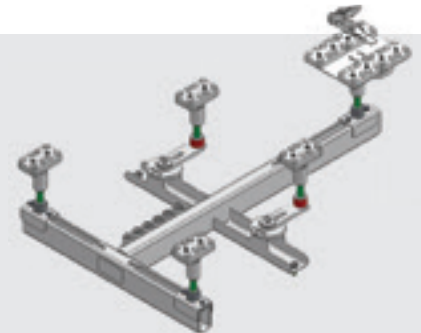

Paket 48 - AVL DiTest HV Safety 2000

Speziell für den Automotiven Bereich entwickelt, garantiert das Messmodul die strikte Einhaltung aller Sicherheitsanforderungen.

- menügeführte Messung
- aktive Isolationswiderstandsmessung
- integriertes Voltmeter bis zu 1.000 V
- Potenzialausgleichsmessung entsprechend UNECE R100
- Standard Multimeterfunktionen
- geführte Diagnose und Messablauf
- Stromversorgung durch USB Schnittstelle
- kalibrierbar für reproduzierbare Genauigkeit

Art.Nr. 6214-VS8-904



Kundenseitig muss ein komplett aktueller Windows PC verkabelt zu unseren Komponenten gestellt werden. Software kann selber oder auf Wunsch von uns kostenpflichtig installiert werden.

Paket 113 - AutopStenhoj - Maestro 2.35 Premium elektromechanische 2 Säulen Hebebühne - optimal zum Anheben von E-Fahrzeugen

AUTOP STENHOJ

- Säulen asymmetrisch aufgestellt, sehr stabile & geschweißt
- Grundrahmenfrei
- kaltgewälzte Spindel
- Mutternsatz aus spezieller Kunststofflegierung
- Hubwagen: 6 Stück Führungsrollen mit schmierungsfreien Nadellagern
- Drucktastensteuerung mit Signalton
- programmierbarer Endschalter
- elektronische Gleichlaufüberwachung
- innenliegende Schwenkarmarretierung
- geringe Unterschwenkhöhe für Sportwagen
- Aufnahmebereich vom UP bis T6 Lang
- Standardlackierung: Arme: rot RAL 3020
Säulen: grau RAL 7016

Art.Nr. 6300-AU9-841-1

Technische Daten	
Tragkraft	3.500 kg
Gesamthöhe Säule	2.713 mm
Gesamthöhe inkl. Portal	4.060 - 4.420 mm
Hubhöhe (max.)	1.900 mm
Hub-/ Senkzeit	ca. 35 sec
Nutzhöhe	1.970 - 2.035 mm + 65 mm
Unterschwenkhöhe	70 mm
Lichte Weite zw. Säulen	2.759 mm
Tragarmlänge vorne	555 - 1.100 mm
Tragarmlänge hinten	925 - 1.550 mm
Ø Drehteller	120 mm
Gesamtbreite	3.500 mm
Fundamentstärke	250 mm
Motor	2 x 2,8 kW, 20 A
Stromanschluss	400 V, 5x2,5 mm ²



Aufnahmeerhöhung für Transporter

- Aufnahmehöhe 95 - 135 mm
- Stecksystem
- stückweise

Art.Nr. 6300-AU1-102-7

168,³⁰



Steckpilzaufnahme für VW ID Buzz

- für Maestro
- 1 Satz = 4 Stück

Art.Nr. 6300-AUS-194-0



Spezialaufnahme VW ID 3 und ID 4

- entwickelt zur De- & Montage von Akkupacks
- 1 Satz = 4 Stück

Art.Nr. 6300-AUS-194-3





Hohe Sicherheit Technologie mit Mehrfachschutz

Ladegerät + Cloud BMS + Datenanalyse in Echtzeit mit mehreren Sicherheitswarnungen
Sicherer Auflademodus, welches Überladungen verhindert und die Stabilität der Batterie erhält
Echtzeitüberwachung des Batteriezustands, um thermisches Durchgehen zu verhindern

Längere Lebensdauer Intelligente Batterie-Diagnose

Bis zu 20% längere Batterie-Lebensdauer, dank unserem branchenführenden KI-Algorithmus zur Batteriediagnose
Sicherer Auflademodus, um die Batterie zu schützen

Hohe Kompatibilität und Zuverlässigkeit

Kompatibel mit 99,5% der E-Fahrzeuge,
Erfolgsquote des Ladevorgangs bis zu 99%.
-30°C bis +55°C Betriebstemperatur

Höherer Komfort Lademanagementsystem durch Cloud-System und App

Fernverwaltung durch die Autel Charge App
Aktualisierung und Diagnose aus der Ferne

**Intelligent MaxiCharger AC Wallbox in Dunkelgrau,
spritzwassergeschützt IP65
für jedes Elektroauto mit Ladestecker Typ 2 geeignet**

- Leicht zu installieren & einfache Programmierung mittels App
- Steuerung über praktische App: Kostenkontrolle, zeigt Status-, Sitzungsdetails usw.
- Triple Protection Technology für sicheres Laden: der Batteriezustand wird kontrolliert und der Ladestrom entsprechend angepasst
- Benutzeridentifizierung über RFID Karte
- auch für Hybrid-Fahrzeuge geeignet
- mit 3 Jahren Garantie*

Besonderheiten beim Modell mit LED Touchscreen

- MID: Abrechnung für Buchhaltung und Finanzamt
- 4 G: Verbindung zur App - dadurch kein WLAN notwendig
- LED Touchscreen-Display mit Firmenlogo personalisierbar
- Stromüberschuss PV-Laden
- FI-Schalter inkludiert

***Achtung: die Montage muss durch einen Elektrik-Fachbetrieb erfolgen**

Art.Nr.	Modell
3608-106-000-037	11 kW 16 A
3608-106-000-013	22 kW 32 A
3608-106-000-061	22 kW 32 A mit LED Touchsreen

Lieferumfang:

- 5 m Kabel
- 2 x RFID-Karte zur Benutzeridentifizierung



Standfuß für Wallbox

- für drinnen und draußen geeignet
- wird mittels 4 Schrauben im Boden befestigt
- Lieferung inklusive Befestigungsmaterial
- Höhe: 140 cm



Art.Nr.	Modell
3608-301-002-168	für 1 Wallbox
3608-301-002-169	für 2 Wallboxen

RFID-Karte

zur Benutzeridentifizierung vor dem Laden

Art.Nr. 3608-500-005-986



Förderung sichern

Die MaxiCharger AC Wallboxen wurden in die Liste der **förderfähigen Wallboxen** aufgenommen.

**Alles Infos finden Sie unter:
www.umweltfoerderung.at**

*Die Installation muss durch einen Elektrik-Fachbetrieb erfolgt sein!

Kastner Hydraulic Lift (KHL) elektrohydraulische 2-Säulen Hebebühne für PKW

- mittelstegfreie Hebebühne
- Gleichlaufregelung der Hubwagen unabhängig von der Verteilung des Gewichtes
- Sicherheitsventile gegen Überlastung & Bruch von Hydraulikleitungen
- Steuerventil für die Geschwindigkeit des Absenkens
- Gleichlauf mittels Seile (nicht tragend)
- wartungsfreie Zylinder in jeder Säule
- justierbare Höhe (2 Aufstellhöhen möglich)
- automatische Armarretierung
- sehr niedrige Unterschwenkhöhe

Besonderheiten bei Kastner Ausführung:

- Hydraulikaggregat oben an Säule montiert
- pneumatische Entriegelung
- Farbe: Säule Anthrazitgrau RAL 7016, Arme Fenstergrau RAL 7040

Verschiedene Galgenhöhen
auf Anfrage erhältlich.

Technische Daten	Paket 153 - KHL 32 z.B. für PKW & T6 kurz	Paket 133 - KHL 45 z.B. für PKW & T6 mittel
Tragkraft	3.200 kg	4.500 kg
Gesamthöhe Säule	4.065 mm	4.075 - 4.175 mm
Hubhöhe (max.)	1.875 mm	2.005 mm
Lichte Weite zwischen Säulen	2.550 mm	2.670 mm
kurze Arme ausziehbar	500 - 900 mm	510 - 970 mm
Lange Arme ausziehbar	810 - 1.200 mm	845 - 1.235 mm
Unterschwenkhöhe	90 mm	95 - 135 mm
Außenmaß	3.286 mm	3.406 mm
Motor	2,6 kW	2,6 kW
Stromanschluss	400 V	400 V
Art.Nr.	6300-KHL-32	6300-KHL-45



3.200 KG

Im Paket mit dabei!



4.500 KG

Im Paket mit dabei!



Universal Gummiauflage für Hebebühne, 4-tlg.

- ideale Unterlage um Schweller und Lacke zu schonen
- optimale Rutsicherheit
- universelle Auflage für Hebebühnen
- gerasterte Auflagefläche
- keine Verformung, kein Rosten
- optimal für Karosseriewerkstätten, Reifenservice-Hebebühnen etc.
- sehr robust und dadurch vielseitig einsetzbar
- Lieferung erfolgt stückweise
- Schwere Ausführung
- aus Voll-Gummi

Art.Nr. **6000-160-039-1TD**

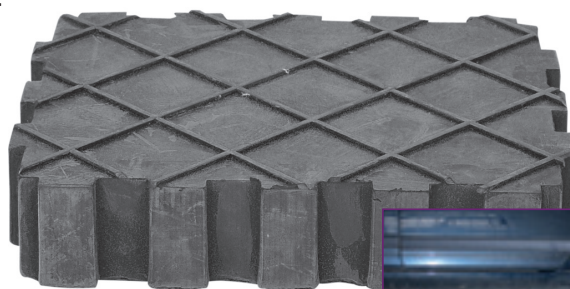
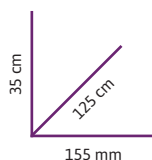

Kastner Hydraulic Lift (KHL) elektrohydraulische 2-Säulen Hebebühne für Transporter

wie Kastner Hydraulic Lift für PKW aber:

- Hydraulik Aggregat oben an Säule montiert
- pneumatische Entriegelung



Technische Daten	Paket 110 - KHL 45L z.B. für T6 lang	Paket 177 - KHL 45L VAR5000 z.B. für T6 lang	Paket 65 - KHL 55LTA z.B. für Crafter lang
Tragkraft	4.500 kg	4.500 kg	5.500 kg
Gesamthöhe Säule	4.065 - 4.165 mm	4.900 - 5.000 mm	4.850 mm
Hubhöhe (max.)	2.005 mm	2.005 mm	1.880 mm
Lichte Weite zwischen Säulen	2.670 mm	2.670 mm	3.000 mm
kurze Arme ausziehbar	725 - 1.435 mm	725 - 1.435 mm	720 - 1.800 mm
Lange Arme ausziehbar	725 - 1.435 mm	725 - 1.435 mm	840 - 1.800 mm
Unterschwenkhöhe	95 - 135 mm	100 - 135 mm	125 mm
Außenmaß	3.406 mm	3.406 mm	3.878 mm
Motor	2,6 kW	2,6 kW	2,6 kW
Stromanschluss	400 V	400 V	400 V
Art.Nr.	6300-KHL-45L	6300-KHL-45L-VAR-500	6300-KHL-55L-TA

5.500-KG

Im Paket
mit dabei!



Tragtellererhöhung um 80 mm

Bestehend aus:

4 x Tragtellererhöhungen

Passend für

KPN, KPX und KHL mit Stecksystemaufnahme

Art.Nr. **6300-KP2-24A-3**



Aufnahmesatz für z.B. Sprinter & Crafter

Bestehend aus:

- 2 x Konus
- 2 x U-Aufnahme

Passend für

KPN, KPX und KHL mit Stecksystemaufnahme

Nur in Verwendung mit
Tragtellererhöhungen.

Art.Nr. **6300-S37-0A1-7**

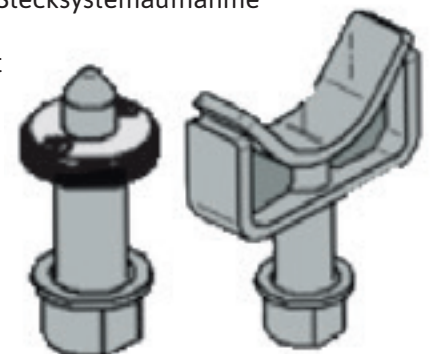

Paket 146 - AutopStenhoj Kurzhubscherenhebebühne MagiX 35LSMG

- doppeltes Master / Slave System
- Bediensäule mit Drucktastensteuerung & Signalton
- mechanische Gleichlaufüberwachung & Notabsenkvorrichtung
- keine mechanische Verbindung zwischen den Scheren
- Farbe: Scheren: Grau RAL 7016 Grundrahmen, Rampen und Plattformen: feuerverzinkt
- Bühne ist zur Selbstinbetriebnahme vormontiert

Art.Nr. 6320-AU2-592

Technische Daten	
Tragkraft	3.500 kg
Hubhöhe (max.)	895 mm
Hub-/ Senkzeit	16 sec
Nutzhöhe	1.000 mm
Türschwellerflachträger	1.400 - 1.975 mm
Fahrschienenbreite	480 mm
Fahrschienenhöhe	105 mm
Fahrschienenabstand	1.000 mm
Gesamtlänge	2.100 mm
Gesamtbreite	1.950 mm
Bedienpultposition	variabel
Fundamentstärke min.	120 mm
Antriebsart	elektrohydraulisch
Motor	3 kW, 16 A träge
Stromanschluss	400 V, 5 x 2,5 mm ²



AUTOP STENHOJ



Lieferumfang:

- Mobilkit
- Gummiauflagen 40 mm
- 1 Satz = 4 Stück

Paket 116 - AVL Kombiabgastester MDS450 PC-Basis

die Revolution in der Abgasdiagnose - modular, vorbereitet um ihren Ansprüchen gerecht zu werden

- schnelle Messverfügbarkeit und schneller AU-Ablauf
- höchste Verfügbarkeit der Ausrüstung
- höchste Standzeit
- geringer Wartungsaufwand
- werkstattoptimiert – entwickelt für den harten Werkstatteinsatz
- inkl. Kundendatenspeicher, Fahrzeugdatenspeicher

Erweiterbar mit:

- Hochvolt Messtechnik
- Oszilloscope
- Fahrzeugdiagnose

Art.Nr. 6214-VS8-812

Lieferumfang:

- 8 m Abgassonde Benzin, 1,8 m Diesel & Öltemperatursonde 1 m
- Kabellose Signalanbindung via Bluetooth® zur Messkammer
- DiSpeed intern zur Drehzahlabnahme
- Systemträger, Laserdrucker, 22" TFT- Bildschirm
- VCI 1000 Diagnosemodul (3 Jahre Garantie)
- OBD Abgassoftware



Batterie- & Diagnostester Autel MaxiBAS BT608

- Android-basierendes Analysegerät für Batterien & elektrische Systeme
- wendet die adaptive Leitfähigkeit an, um genauere Untersuchungen der Kaltstartfähigkeit & Reservekapazität der Batterie zu ermöglichen
- prüft: 6 & 12 V Batterien bis zu 3000 CCA, 12 & 24 V Start- & Ladesysteme
- verfügt über Einstellungen für Flut-Blei-Säure-, EFB-, AGM-, Spiral- & Gel-Batterietypen

Art.Nr. 6219-BT6-08

Besonderheiten:

- automatisches Zurücksetzen der Batterie
- Drucken von Testberichten über eingebauten Thermodrucker oder Wi-Fi
- AutoScan & VinScan für Fahrzeugidentifizierung & Batteriespezifikationen
- illustrierte Anleitungen zur Positionierung und Prüfung von Batterien
- liest & löscht Fehlercodes



Lieferumfang:

- 5,5" Touchscreen
- MaxiVCI Bluetooth® V200 (DLC-Anschluss) mit Lichtklemmen (niedriges Profil)
- Batteriekabel mit großen Klemmen (niedriges Profil)
- Temperatursensor
- 2 Batterieseitige Pfostenklemmen Typ S
- 2 Batterie-Top-Post-Terminal Typ T (Gruppe 31)
- Rolle Thermopapier
- USB-Ladekabel
- Transportkoffer
- kostenlose Updates
- Schnellstart-Anleitung

AUTEL

Kastner Bremsenprüfstand Brake Check Standard 3,5 vollverzinkter Rollenbremsenprüfstand für PKW und Transporter

- verschleißarme Laufrollen mit aufgeschweißter Profilloberfläche
- Justierschrauben für Höheneinstellung, vorbereitet für Wiegeeinrichtung
- Manuell-/Automatikbetrieb, verzögerte Einschaltautomatik, Anlaufüberwachung
- Schlupfabschaltung, Abschaltung nach dem Ausfahren aus dem Prüfstand & Ausfahrhilfe
- Prüfprogramm für elektronische Feststellbremsen
- verschleißfreies, elektronisches DMS-Messsystem mit Scherkraftaufnehmer
- Elektro-/Schaltbox mit Motorschalter, Steuerelektronik, Bedienelementen & Hauptschalter abschließbar
- 12 m vorverkabelt von Rollensatz zu Schaltbox und 12 m von Schaltbox zur Anzeige

SHERPA

Technische Daten	
Bauhöhe	240 mm
Prüfrollen	Ø 205 mm
Messbereich Bremskraft	0 - 6,0 kN
Prüfgeschwindigkeit	5,0 km/h
Spurbreite min. - max.	800 - 2.200 mm
Prüfbare Achslast	2,6 t
Prüfrollenlänge	700 mm
Überfahrbar max.	4,0 t
Antriebsmotoren	2 x 4 kW
Stromanschluss	3 x 400 V, 20 A träge, 5 x 4,0 mm ²

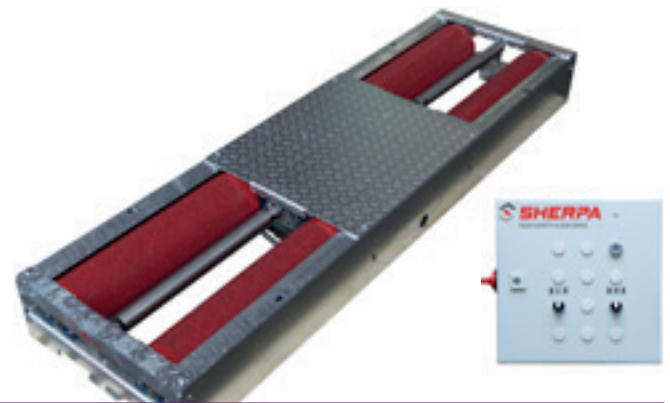

MIT EDOS = patentierte Ausfahrhilfe! Beide Antriebsmotoren werden in der gegenläufigen Drehrichtung gestartet.

Paket 47 - 3,5 Analog

Bestehend aus:

- Zeiger- Analoganzeige mit Schwenkbügel
- Wandhalterung oder Standfuß
- analoge Differenzanzeige 0 - 70%
- autom. Allraderkennung
- EDOS Ausfahrhilfe
- Dreh- und Messrichtungsumkehr manuell



Bild zeigt Optionen

Art.Nr. 6204-SVP-210-041

Paket 175 - 3,5 PC*

Bestehend aus:

- PC- Software TV2 und Livestream Konverter-USB
- Differenzanzeige 0 - 70%
- autom. Allraderkennung
- EDOS Ausfahrhilfe
- Dreh- und Messrichtungsumkehr manuell



Art.Nr. 6204-SVP-210-043

**Paket 196 - AutopStenhoj 2-Stempelhebebühne
Masterlift 2.35 SAA 260 Sport - optimal zum Anheben von E-Fahrzeugen**

Hubeinheit:

- flexible Gleichlauf- & Sicherheitseinrichtung
- korrosionsfreie Führungselemente
- Aggregat mit Unterölmotor
- pneumatischer Notablass
- programmierbare Drucktastensteuerung

Lastaufnahme:

- zweifach teleskopierbare Schwenkarmlastaufnahmen
- innenliegende Schwenkarm Arretierung
- geringe Unterschwenkhöhe
- geringe Bauhöhe des Schwenkarm lagers
- perfekte Aufnahme auch für Sportwagen
- Standardlackierung: Grundplatte grau RAL 7016
- Arme: rot RAL 3020

Art.Nr. 6300-AUM-L26-SAA-S

Lieferumfang:

- Elektro-Anschlussleitungen 10 m
- Hydraulikflüssigkeit 10 Lt
- Einbaukassette grundiert
- Erhöhung für Transporter um 100 mm



Technische Daten	
Tragmittel	Schwenkarme
Tragkraft	3.500 kg
Hubhöhe (max.)	1.900 mm
Hub-/ Senkzeit	30 sec.
Nutzhöhe	1.970 - 2.035 mm
Unterschwenkhöhe	100 mm
Überfahrhöhe	70 - 95 mm + 50 mm
Kolbenabstand	2.600 mm
Ø Zylinder	2 x 140 mm
Gesamtbreite	3.000 mm
Fundamenttiefe	2.625 mm
Hydrauliköl, Menge	HLP 32, 10 Lt
Motor	3,0 kW, 16 A
Stromanschluss	400 V, 5x2,5 mm ²



AUTOP **STENHOJ**

AC - hydraulischer Werkstattkran WJN5EUR

- schnell auf- und abbaubar für leichte Aufbewahrung in der Werkstatt
- zusammengeklappt nimmt der Kran nur wenig Platz in Anspruch
- Hartverchromte Zylinder und Pumpkolben für lange Lebensdauer
- 360° schwenkbare Hinterräder ermöglichen - auch voll belastet - gutes Handling
- direkt gesteuerter Auslöser für optimale Sicherheit beim Absenken

Art.Nr. 6330-161-000-0

Technische Daten	
Tragkraft	550 kg
Gewicht	75 kg
Hubhöhe	2.020 - 2.340 mm
Ausleger	955 - 1.375 mm
Rahmen HxLxB	125 x 1.420 x 1.095 mm
Innenbreite	970 mm
Höhe	1.520 mm



Analoger Handreifenfüller AirForce, geeicht

Ideal für das schnelle und sichere Befüllen von PKW und LKW-Reifen. Hohes Level an Geschwindigkeit, Genauigkeit und Sicherheit.

- durch schnelle Füll- & Ablassgeschwindigkeit werden die Betriebskosten reduziert
- klare analoge Anzeige mit Skala
- Euro-Momentstecker
- geprüft und zertifiziert
- moderne, leichte und schlagfeste Bauweise
- erfüllt die Richtlinien 86/217/EEC und BS EN 12645:1999

- robuste Bauform, einfache Bedienung und leicht ablesbares Präzisionsmanometer
- ergonomischer Handgriff
- stabile, aber gewichtsoptimierte Bauweise verspricht eine lange Lebensdauer und schnellste Befüllzeiten

Art.Nr. 6400-AFG-1H0-8

Technische Daten	
Fülldruck max.	12 bar
Anzeige Genauigkeit	0,1 bar
Gewicht	0,36 kg
Druckluftanschluss	IG 1/4"
Schlauchlänge	1,8 m



TECALEMIT

AdBlue® Pumpenset, nicht eichfähig

Für Tankstellen, Transport- und Baustellengewerbe. Fördermedien: AdBlue®, organische Säuren und organischer Alkohol.

Lieferung mit:

- Membranpumpe mit integriertem Bypass
- Ein- und Ausschalter
- Montageplatte für IBC-Behälter oder 200 Lt Fass
- Zapfventilhalter
- Abgabeschlauch 6 m
- Saugschlauch 1,6 m
- Automatikzapfventil für Urea (keine Elaflex)
- Einbauzähler, digital, für Urea mit Drehgelenk

Art.Nr. 6430-252-28



PRESSOL

WP50P Presse inkl. Dornsatz mit extra breitem, geschweißtem Rahmen (8951000071)

- seitlicher verschiebbarer Druckzylinder, hydraulische Pumpe, umschaltbar für 2 Geschwindigkeiten
- schnelles Annähern & kraftvolles Drücken
- gut lesbares Manometer für die Kraftkontrolle
- inkl. praktischem Druckdornsatz, Lochplatte und Schnellwechselfutter
- Seilzug für Prestischverstellung

Art.Nr. 6741-WP5-0P



Technische Daten	
Druckkraft	50.000 kg
Abmessungen LxTxH	1.030 x 800 x 1.830 mm
Presstisch Breite	730 mm
Presstisch Stellhöhe	1.048 mm
Kolbenhub	68 kg
Verstellbereich Kolben	245 mm

RODCRAFT



Paket 172 - Ravaglioli elektromechanische 2-Säulen Hebebühne KPX337LWK



- automatische Dauerschmierung der Muttern beim Hoch- & Runterfahren
- verschleissarme Trage- und Sicherheitsmutter aus Bronze (nicht Kunststoff)
- gerollte Spindel aus gehärtetem Stahl für eine lange Lebensdauer
- automatische Armarretierung, erleichtert durch eine konische Geometrie
- Farbe: Säule Anthrazitgrau RAL7016
Arme & Hubschlitten RAL7040

Art.Nr. 6300-KPX-337-LWK

Technische Daten	
Tragkraft	3.200 kg
Gesamthöhe Säule	2.640 mm
Gesamthöhe inkl. Portal	3.868 mm
Hubhöhe (max.)	1.885 mm
Nutzhöhe	2.020 mm
Unterschwenkhöhe	95 - 135 mm
Lichte Weite zwischen Säulen	2.650 mm
Tragarmlänge vorne	500 - 900 mm
Tragarmlänge hinten	810 - 1.200 mm
Ø Drehteller	125 mm
Gesamtbreite/Außenmaß	3.200 mm
Fundamentstärke min.	150 mm
Motor	2,6 kW, 16 A träge
Stromanschluss	400 V, 5 x 2,5 mm ²



Schlauchaufroller Druckluft

- schlagfestes Kunststoffgehäuse
- schwenkbarer Bügelhalter
- Kabelstoppvorrichtung
- inklusive Luftabgänge

Art.Nr. 6402-805-10

Technische Daten	
Schlauchlänge	15 + 1 m
Schlauch Ø innen	10 mm



Gekennzeichnete Ware ist bei uns auf Lager!
Sofortige Lieferung nach Bestellung möglich - nur solange der Vorrat reicht.

Erkundigen Sie sich bei uns

*Leasinglaufzeit: jeweils 42 Monate, quartalsmäßige Zahlweise (auf Wunsch monatlich vereinbar). Die einmalige Bearbeitungsgebühr beträgt EUR 75,00 + USt., diese entfällt bei elektronischer Signatur. Das/die Leasingobjekt(e) müssen versichert sein – separate Standard Vorschriftung durch Leasinggeber oder Nachweis Eigenversicherung. Mit Bezahlung der 42 Monatsraten ist kein automatischer Eigentumsübergang verbunden. Die einmalig anfallende Finanzamtsgebühr beträgt 1% errechnet aus allen wiederkehrenden Kosten plus etwaiger Einmalleistungen. Eventuelle weitere Nebenkosten sind bitte aus dem Vertrag zu entnehmen.

** Leasinglaufzeit: jeweils 60 Monate, monatliche Zahlweise. Alle Preisangaben sind Nettopreise ohne MwSt. Die Vertragserrichtungskosten von EURO 125,00 zzgl. MwSt. werden mit der ersten Ratenzahlung in Rechnung gestellt. Die staatliche Vergebühung ist einmalig abzuführen. Mit Bezahlung der 60 Monatsraten ist kein automatischer Eigentumsübergang verbunden.

Fotos sind Symbolfotos, Abbildungen enthalten teilweise Optionen, Änderungen, Satz- u. Druckfehler vorbehalten. Preisänderungen und Preisanpassungen aufgrund der aktuellen Rohstoff- & Energiesituation behalten wir uns vor.

Impressum: Autobedarf Karl Kastner GmbH, FN 2747p, LG Innsbruck. Für den Inhalt und Druck verantwortlich: Autobedarf Karl Kastner GmbH; Dezember 2022